

**МІЖНАРОДНА НАУКОВО-ПРАКТИЧНА
ІНТЕРНЕТ-КОНФЕРЕНЦІЯ**

**«ТЕНДЕНЦІЇ ТА ПЕРСПЕКТИВИ РОЗВИТКУ
НАУКИ І ОСВІТИ
В УМОВАХ ГЛОБАЛІЗАЦІЇ»**



ВИПУСК 108

31 серпня 2024 р.

м. Переяслав

УНІВЕРСИТЕТ ГРИГОРІЯ СКОВОРОДИ
В ПЕРЕЯСЛАВІ

Рада молодих учених університету

Матеріали
Міжнародної науково-практичної інтернет-конференції
**«ТЕНДЕНЦІЇ ТА ПЕРСПЕКТИВИ РОЗВИТКУ
НАУКИ І ОСВІТИ В УМОВАХ ГЛОБАЛІЗАЦІЇ»**

31 серпня 2024 року

Вип. 108

Збірник наукових праць

Переяслав – 2024

УНИВЕРСИТЕТ ГРИГОРИЯ СКОВОРОДЫ
В ПЕРЕЯСЛАВЕ

Совет молодых ученых университета

Материалы
Международной научно-практической интернет-конференции
**«ТЕНДЕНЦИИ И ПЕРСПЕКТИВЫ РАЗВИТИЯ
НАУКИ И ОБРАЗОВАНИЯ В УСЛОВИЯХ ГЛОБАЛИЗАЦИИ»**

31 августа 2024 года

Вып. 108

Сборник научных трудов

Переяслав – 2024

УДК 001+37(100)

ББК 72.4+74(0)

Т 33

Матеріали Міжнародної науково-практичної інтернет-конференції «Тенденції та перспективи розвитку науки і освіти в умовах глобалізації»: Зб. наук. праць. Переяслав, 2024. Вип. 108. 137 с.

ГОЛОВНИЙ РЕДАКТОР:

Коцур В. П. – доктор історичних наук, професор, академік НАПН України

РЕДАКЦІЙНА КОЛЕГІЯ:

Воловик Л. М. – кандидат географічних наук, доцент

Гузун А. В. – кандидат біологічних наук, доцент

Євтушенко Н. М. – кандидат економічних наук, доцент

Кикоть С. М. – кандидат історичних наук (відповідальний за випуск)

Носаченко В. М. – кандидат педагогічних наук, доцент

Руденко О. В. – кандидат психологічних наук, доцент

Садиков А. А. – кандидат фізико-математичних наук, доцент (Казахстан)

Скляренко О. Б. – кандидат філологічних наук, доцент

Халматова Ш. С. – кандидат медичних наук, доцент (Узбекистан)

Юхименко Н. Ф. – кандидат філософських наук, доцент

Збірник матеріалів конференції вміщує результати наукових досліджень наукових співробітників, викладачів вищих навчальних закладів, докторантів, аспірантів, студентів з актуальних проблем гуманітарних, природничих і технічних наук

Відповідальність за грамотність, автентичність цитат, достовірність фактів і посилань несуть автори публікацій

©Університет Григорія Сковороди
в Переяславі

©Рада молодих учених університету

УДК 001+37(100)

ББК 72.4+74(0)

Т 33

Материалы Международной научно-практической интернет-конференции «Тенденции и перспективы развития науки и образования в условиях глобализации»: Сб. науч. трудов. Переяслав, 2024. Вып. 108. 137 с.

ГЛАВНЫЙ РЕДАКТОР:

Коцур В. П. – доктор исторических наук, профессор, академик НАПН Украины

РЕДАКЦИОННАЯ КОЛЛЕГИЯ:

Воловик Л. М. – кандидат географических наук, доцент

Гузун А. В. – кандидат биологических наук, доцент

Евтушенко Н. Н. – кандидат экономических наук, доцент

Кикоть С. Н. – кандидат исторических наук (ответственный за выпуск)

Носаченко В. Н. – кандидат педагогических наук, доцент

Руденко О. В. – кандидат психологических наук, доцент

Садыков А. А. – кандидат физико-математических наук, доцент (Казахстан)

Скляренко О. Б. – кандидат филологических наук, доцент

Халматова Ш. С. – кандидат медицинских наук, доцент (Узбекистан)

Юхименко Н. Ф. – кандидат философских наук, доцент

Сборник материалов конференции вмещает результаты научных исследований научных сотрудников, преподавателей высших учебных заведений, докторантов, аспирантов, студентов по актуальным проблемам гуманитарных, естественных и технических наук

Ответственность за грамотность, аутентичность цитат, достоверность фактов и ссылок несут авторы публикаций

©Университет Григория Сковороды
в Переяславе

©Совет молодых ученых университета

ГЕОГРАФІЯ І ГЕОЛОГІЯ / ГЕОГРАФИЯ И ГЕОЛОГИЯ

УДК 628.477:005(477.82)

*Тетяна Павловська, Юрій Білецький, Олександра Авдіюк
(Луцьк, Україна)*

УПРАВЛІННЯ ВІДХОДАМИ У ВОЛИНСЬКІЙ ОБЛАСТІ

Проаналізовано динаміку утворення відходів у Волинській області упродовж 2018-2022 рр. та з'ясовано їх структуру за класами небезпеки, категоріями матеріалів та утворювачами. Досліджено основні способи поводження з відходами у Волинській області, означено головні проблеми й перспективи у сфері управління відходами в регіоні.

Ключові слова: відходи, поводження з відходами, полігон твердих побутових відходів, сміттєзвалище, управління відходами.

Проблема управління відходами залишається актуальною для всієї України. Головними причинами цього є низький рівень знань (культури) населення щодо сортування й переробки сміття й небажання платити за послугу вивезення відходів, недосконалість або відсутність юридичного оформлення цієї послуги, відсутність або нестача спеціалізованої техніки, гостра необхідність модернізації системи та інструментарію збору й переробки відходів, відсутність (нестача) полігонів побутових відходів або їхня переповненість, фінансові труднощі загалом [14]. Багато сміттєзвалищ є необлаштованими, значна частина з них є стихійними. Крім того, що ці об'єкти інфраструктури знижують атрактивність ландшафтів і потенціал територіальних ресурсів, вони забруднюють ґрунтові води фільтратом, атмосферне повітря – випарами, пилом й продуктами горіння, спричиняють токсичний вплив на живі організми, є осередком поширення хвороб. Додаткове ускладнення санітарно-епідеміологічної ситуації відбувається внаслідок масштабних руйнувань інфраструктури оброблення відходів України під час російської агресії.

Хоча Волинська область належить до регіонів України з відносно сприятливою структурою землекористування, особливо в її північній частині [9, с. 701], невеликою людністю [7, с. 97-100] і помірним антропогенним впливом [8, с. 228], екологічні проблеми краю все ж споріднені із загальнодержавними. Однією з найважливіших і найактуальніших з них є поводження з побутовими та промисловими відходами. У зв'язку з цим Волинська обласна військова адміністрація та обласна рада одні з перших в Україні розробили та затвердили регіональний план управління відходами до 2030 року [13].

Управління відходами – «комплекс заходів із збирання, перевезення, оброблення (відновлення, втім числі сортування та видалення) відходів, включаючи нагляд за такими операціями та подальший догляд за об'єктами видалення відходів» [4]. Управління відходами має ієрархічну структуру – п'ять ступенів дій, пріоритетним із яких є запобігання утворенню відходів. Якщо цього досягти не вдається, то передбачається їх повторне використання. Якщо воно неможливе, то здійснюється рециклінг («перероблення органічного матеріалу, що не включає відновлення енергії чи перероблення на матеріали, які будуть використовуватися як паливо або матеріали для зворотнього заповнення»). У разі неможливості рециклінгу застосовуються інші види утилізації відходів, втім числі відновлення з виробленням енергії. Якщо нема можливостей здійснити вище описані операції, то відбувається видалення відходів, тобто поховання їх на полігонах, що є вимушеним і тимчасовим заходом, який, по суті, не вирішує проблему [11, с. 5; 15]. Політика управління відходами з дотриманням такої ієрархії спрямована, насамперед, на захист здоров'я людей і навколишнього природного середовища від негативного впливу відходів та розширення відповідальності виробників [4].

Тенденції та перспективи розвитку науки і освіти в умовах глобалізації

До джерел утворення відходів відносяться домогосподарства, організації та установи (офіси, навчальні заклади, заклади харчування, медичні заклади, будівельні компанії, органи влади, науково-дослідні, проєктні організації, СТО, автостоянки, торговельні центри, ринки, супермаркети, магазини, аптеки, ремонт взуття тощо), місця загального користування (парки, сквери, рекреаційні зони, кладовища) та інша інфраструктура населених пунктів (вулично-дорожня мережа, прибудинкові території тощо). В домогосподарствах утворюються тверді побутові відходи, великогабаритні відходи, ремонтні відходи та небезпечні відходи у складі побутових. Структура відходів організацій і установ визначаються характером їхньої діяльності [13, с. 41, 47, 48].

У Волинській області простежується деяке зменшення обсягів утворення відходів упродовж 2018-2022 р. порівняно з попереднім п'ятирічним періодом [5, с. 128; 10, с. 94]. Понад 99 % з них складають малонебезпечні відходи (IV-го класу небезпеки). Із небезпечних відходів основними є відпрацьовані або зіпсовані люмінесцентні лампи, батареї свинцеві, нафтопродукти, агрохімічні засоби й тара та пакувальні матеріали з-під них [13, с. 51].



Рис. 1. Утворення відходів та поводження з ними у Волинській області впродовж 2018–2022 рр. (за даними [2])

У сучасній структурі відходів за категоріями матеріалів у Волинській області переважають рослинні відходи (зелені відходи, у тім числі й лісового господарства, рослинні відходи від приготування їжі та продуктів [6]), побутові та подібні відходи (побутові відходи населених пунктів, ринків, залишки очищення вулиць [6]), деревні відходи (дерев'яна тара, стружка, тирса, деревостружкові плита й фанера, відходи кори, деревини та корку [6]) (рис. 2). У попередньому п'ятирічному періоді лідерами у структурі відходів за категоріями матеріалів були шлами та рідкі відходи очисних споруд, відходи рослинного походження, тваринні екскременти, сеча та гній, деревні відходи, побутові та подібні відходи [5, с. 128].

Тенденції та перспективи розвитку науки і освіти в умовах глобалізації

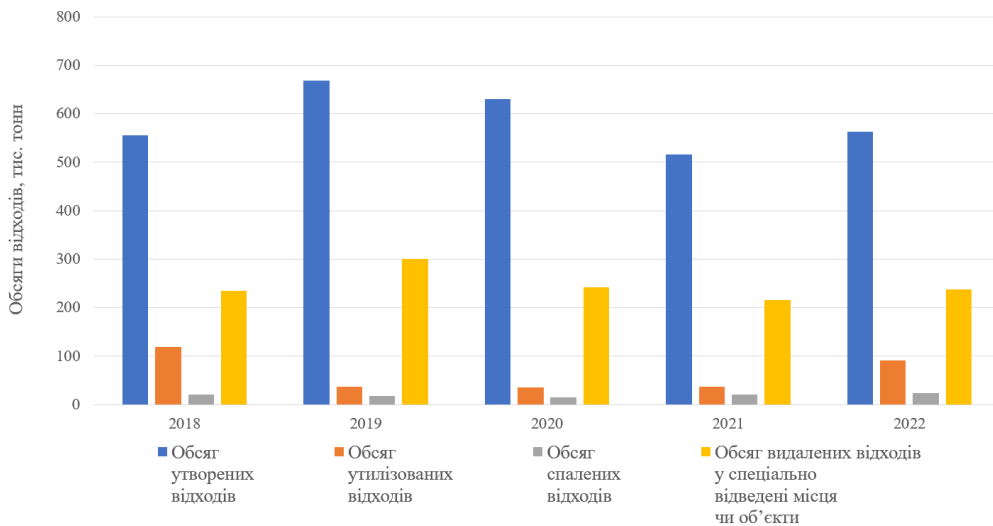

Рис. 2. Структура відходів I–IV класів небезпеки за категоріями матеріалів (побудовано за [2])

Основним способом видалення твердих побутових відходів в регіоні є їх захоронення на сміттєзвалищах (близько 40 % обсягу утворених щороку відходів; частки обсягів утилізованих і спалених відходів – мізерні: відповідно 5–7 % і 2–7 % (див. рис. 1)). Станом на 01 січня 2023 року на території області налічується 254 діючих місць видалення відходів (11 полігонів твердих побутових відходів та 243 сміттєзвалища), з яких паспортизовано лише 28 %, 6 % мають оформлені державні акти на земельні ділянки або договори оренди землі. Найбільша кількість місць видалення твердих побутових відходів розташована в Ковельському та Камінь-Каширському адміністративних районах. Полігони твердих побутових відходів у смт Локачі, м. Луцьк, смт Любешів, смт Шацьк переповнені, а в містах Ковель і Нововолинськ заповнені на 80–99 % [3, с. 148].

Для Волинської області проблемним є той аспект, що більшість місць видалення відходів не облаштовані системами захисту підземних вод, атмосферного повітря, ґрунтів у відповідності до чинних вимог законодавства, відсутня система моніторингу впливу сміттєзвалищ на довкілля. Є проблеми з обліком обсягу відходів та систематизацією даних щодо управління відходами, інформаційним забезпеченням системи управління муніципальними відходами, якістю функціонування комунальних очисних споруд, рівнем технічного забезпечення інфраструктури управління відходами. Крім того, відсутні спеціалізовані підприємства з переробки відходів тваринництва, є гостра нестача об'єктів інфраструктури оброблення небезпечних відходів, відходів будівельно-ремонтних робіт, місця захоронення побутових відходів мають мізерний залишковий ресурс [13, с. 49, 54, 63].

З метою реалізації Регіонального плану управління відходами у Волинській області впроваджується система роздільного збирання відходів (переважно на ПЕТ-пляшки). На разі частковим роздільним збиранням побутових відходів охоплено приблизно 69 % населення. В освітніх закладах багатьох громад встановлено контейнери для збору батарейок та акумуляторів, компостери для органічних відходів; організовано приймальні

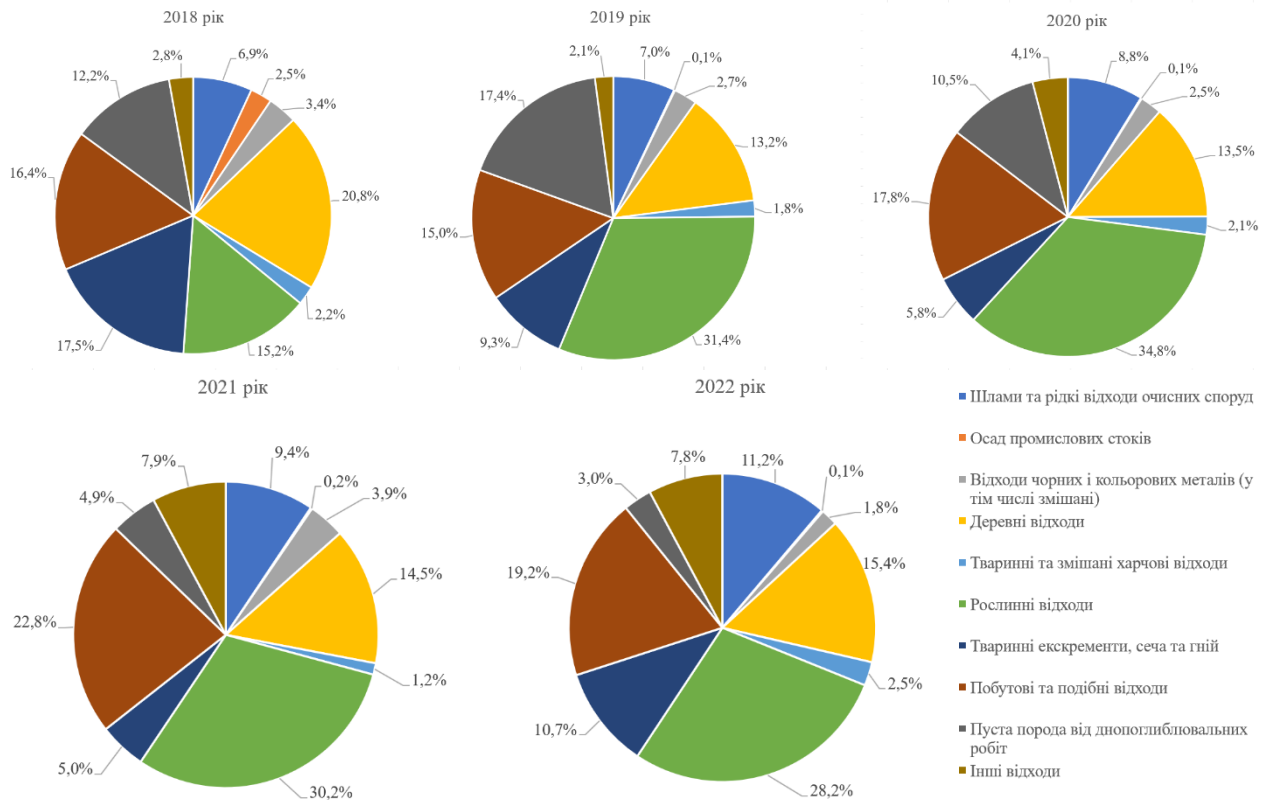
пункти небезпечних відходів у м. Ковель; у містах Луцьк і Ковель, у с. Княгининок, с. Жидичин, с. Забороль, що поблизу обласного центру, встановлено контейнери для збору побутових відпрацьованих ртутних термометрів і люмінесцентних ламп; у Луцьку діє центр управління відходами для фізичних осіб, де можна відсортувати чотирнадцять фракцій сміття; у багатьох містах області діють пункти з прийому вторинної сировини; встановлено сміттесортувальні лінії (дві в Луцьку, одна – в Ковелі) [3, с. 148; 13, с. 45]. Попри це, не вирішеною в громадах є ситуація з біовідходами, актуальною залишається проблема будівництва очисних споруд на базі Гнідавського цукрового заводу та заводу «Біо-ПЕК», а також реконструкції очисних споруд в селі Липляни.

Зважаючи на структуру відходів за категоріями матеріалів доцільним бачиться утилізація деревних та рослинних відходів шляхом їх повторного використання в якості сировини для створення різноманітних матеріалів: пелет, сорбентів, добрив, кормових добавок [12, с. 167]. У черзі актуальних завдань у сфері управління відходів залишається інвентаризація стану звалищ і полігонів твердих побутових відходів, паспортизація й техніко-експлуатаційне оснащення місць видалення відходів. На часі доречним було б створення геоінформаційної системи управління відходами [1]. Інформаційна підтримка органів місцевого самоврядування, створення платформи для реалізації можливості електронних звернень громадян, візуалізація на інтерактивній карті центрів управління відходами, існуючих і перспективних схем покращення санітарного стану населених пунктів, віртуальне відображення маршрутів сміттєзбиральної техніки для оптимізації логістики в сфері управління відходами безумовно підвищили б рівні розвитку сфери управління відходами та культури громадян щодо поліпшення екологічного стану довкілля. Створенню екологічно безпечного й комфортного для життєдіяльності населення середовища у Волинській області однозначно сприятимуть модернізація системи та інструментарію збору й переробки відходів, своєчасне реагування на порушення санітарно-епідеміологічної ситуації, оптимізація складування відходів на полігонах твердих побутових відходів, будівництво сміттєпереробних і сміттєспалювальних заводів.

ДЖЕРЕЛА ТА ЛІТЕРАТУРА

1. Геоінформаційна система управління відходами. Муніципальні Технології. *МагнетікВан*. URL: <https://magneticonemt.com/geoinformatsijna-systema-upravlinnia-tpv/>
2. Головне управління статистики у Волинській області. URL: http://www.lutsk.ukrstat.gov.ua/22_7.htm
3. Екологічний паспорт Волинської області за 2022 рік. *Волинська обласна державна адміністрація*. URL: <https://voladm.gov.ua/article/ekologichniy-pasport-volinskoji-oblasti-za-2022-rik/>
4. Закон України «Про управління відходами». Відомості Верховної Ради, 2023. № 17. ст.75. URL: <https://zakon.rada.gov.ua/laws/show/2320-20#Text>
5. Кацай Д. А., Федчик А. П., Павловська Т. С. Утворення відходів у Волинській області. *Молода наука Волині: пріоритети та перспективи досліджень*: матеріали XIII Міжнар. наук.-практ. конф. аспірантів і студентів (14–15 травня 2019 року, м. Луцьк). Луцьк: Вежа-Друк, 2019. С. 127–129.
6. Коментар про віднесення відходів до категорії за матеріалом державного статистичного спостереження № 1-відходи (річна). URL: <https://ukrstat.gov.ua/druk/coment/answer/answer16.htm>
7. Павловська Т. С. Географія Волинської області: навч. посіб. / за ред. проф. І. П. Ковальчука. Луцьк: Вежа-Друк, 2019. 212 с.
8. Павловська Т. С. Геоікологічна діагностика територіальної структури землекористування у Волинській області. *Наукові записки Тернопільського національного педагогічного університету*. Серія: Географія. Тернопіль: СМП «Тайп» № 1. (вип. 36). 2014. С. 223–231.

9. Павловська Т. С. Структура земельних угідь в ландшафтно-екологічній організації території Волинської області. *Геополітика й геодинаміка регіонів*. Сімферополь, 2014. Т. 10. Вип. 2. С. 697-704.
10. Павловська Т., Рудик О., Макарчук І. Поводження з відходами у Волинській області. *Суспільно-географічні чинники розвитку регіонів: матеріали III Міжнар. наук.-практ. інтернет-конф. (м. Луцьк, 11–12 квіт. 2019 р.)* / за ред. Ю. М. Барського, С. О. Пугача. Луцьк, 2019. С. 93-96.
11. Петрук В. Г., Васильківський І. В., Кватернюк С. М. та ін. Управління та поводження з відходами. Ч. 2. Тверді побутові відходи: навчальний посібник. Вінниця: ВНТУ, 2015. 100 с.
12. Прибора Н. А., Жукова Д. С. Рослинні відходи як джерело для створення сорбційних матеріалів. *International scientific journal «Grail of Science»*. № 16. С. 166-169.
13. Регіональний план управління відходами у Волинській області до 2030 року. *Волинська обласна державна адміністрація*. URL: <https://voladm.gov.ua/admin-assets/files/file/Екологія.pdf>
14. Стан управління відходами в територіальних громадах України. *Zero Waste*. URL: <https://zerowaste.org.ua/2024/05/23/stan-upravlinnya-vidhodamy-v-terytorialnyh-gromadah-ukrayiny/#>
15. Управління відходами. *Міністерство захисту довкілля та природних ресурсів України*. URL: <https://mepr.gov.ua/upravlinnya-vidhodamy>

ТУРИЗМ І РЕКРЕАЦІЯ / ТУРИЗМ И РЕКРЕАЦИЯ

УДК 338.48:005.921

Сергій Грищенко
(Київ, Україна)

ОСОБЛИВОСТІ ФОРМУВАННЯ ВІДНОСИН СТРАТЕГІЧНОГО ПАРТНЕРСТВА В ТУРИЗМІ

Доцільність розвитку відносин стратегічного партнерства обґрунтовується економічною вигодою для стратегічних партнерів завдяки оптимізації ресурсів, підвищенню ділової репутації, зниженню ризиків, впровадженню інновацій та досягненню інших переваг. Метою статті є дослідження сутності, визначення передумов, державних пріоритетів, цілей та завдань реалізації стратегічного партнерства України у сфері туризму, обґрунтування методів, принципів та механізмів, а також визначення переваг і очікуваних результатів реалізації відносин стратегічного партнерства між країнами.

Ключові слова: *стратегічне партнерство, індустрія туризму, процес формування і реалізації стратегічного партнерства, повоєнне відновлення.*

The expediency of developing strategic partnership relations is justified by the economic benefits for strategic partners through optimization of resources, enhancement of business reputation, reduction of risks, introduction of innovations and achievement of other advantages. The purpose of the article is to study the essence, define the prerequisites, state priorities, goals and objectives of Ukraine's strategic partnership in the tourism sector, substantiate the methods, principles and mechanisms, and also determine the benefits and expected results of strategic partnership relations between countries.

Keywords: *strategic partnership, tourism industry, process of formation and implementation of strategic partnership, post-war recovery.*

Постановка проблеми. Українська туристична індустрія, яка зазнала втрат після анексії Криму, окупації частини територій в Донецькій та Луганській областях у 2014 році, від наслідків пандемії COVID-19 у 2020-2021 роках, найбільше з інших галузей економіки постраждала через початок повномасштабної війни росії проти України. В той же час, галузь є однією з пріоритетних для економіки України, оскільки крім фінансової та соціальної функцій, також сприяє розвитку інших видів діяльності та сфер економіки – транспорту, зв'язку, готельно-ресторанного бізнесу тощо. Зазначене зумовлює необхідність розроблення виваженої державної політики, механізмів та інструментів відновлення і розвитку туризму в повоєнному періоді.

Стратегічне партнерство (СП) з огляду на вказане набуває для України особливого значення, оскільки завдяки розширенню кола партнерів та подальшому розвитку міжнародного співробітництва у всіх життєво важливих сферах сприятиме досягненню ними спільних цілей на взаємовигідних умовах.

Проблематика стратегічного партнерства знайшла відображення в працях ряду українських вчених, серед яких: Босовська М., Гандзюра А., Герасимчук В., Голобородько А., Гребешкова О., Жовква І., Лупацій В., Махова Г., Парахонський Б., Пузирьова П., Селезньова Г., Шелест Г., Чекаленко Л., Яворська Г. та інші. Серед зарубіжних науковців, які досліджували особливості реалізації відносин стратегічного партнерства в різних галузях, доцільно відзначити таких: Avagyan K., Dhanaraj S., Henderson J., Perrinjaquet M., Rinaudo E.

Концептуальні підходи до визначення поняття «стратегічне партнерство», його різновиди, умови, принципи, критерії та основні моделі відносин стратегічного партнерства

розкрито в працях Герасимчука В. [1], Гандзюри А. [2, с. 378], Голобородька А. [3, с. 39-40], Лупація В. [4], Парахонського Б. і Яворської Г. [5].

Серед зарубіжних авторів доцільно відзначити працю Eileen Kelly Rinaudo, якою визначено основні причини невдач у відносинах стратегічного партнерства, зокрема: розбіжності між партнерами щодо цілей, неефективні комунікації між партнерами, неефективні процеси управління, нездатність партнерів адаптуватися до змін, які відбуваються на ринку або інших впливів з боку зовнішнього середовища [6]. Проблематика ризиків, які характерні для відносин стратегічного партнерства через зростання масштабів стратегічних партнерств та об'єднання ресурсів, конвергенцію технологій, деконструкцію галузі і дифузію знань, знайшла відображення в дослідженнях James Henderson, Charles Dhanaraj, Karine Avagyan, Michelle Perrinjaquet [7].

Методологію формування та розвитку стратегічного партнерства в туризмі досліджували Босовська В. [8] і Пузирьова П. [9].

Надаючи високу оцінку напрацюванням вчених, які досліджували проблематику стратегічного партнерства на різних рівнях і в різних галузях, доцільно визнати, що методологічні основи формування й ефективної реалізації відносин стратегічного партнерства потребують подальшого розвитку з метою встановлення чітких критеріїв, визначення форм та механізмів реалізації, враховуючи як державні пріоритети, так і тенденції, викликані змінами в системі міжнародних відносин.

Метою статті є дослідження сутності, визначення передумов, стратегічних пріоритетів, цілей та завдань реалізації стратегічного партнерства України у сфері туризму, обґрунтування методів, принципів та механізмів, а також визначення переваг і очікуваних результатів реалізації відносин стратегічного партнерства між країнами.

На основі аналізу наукових праць [1-3, 5, 8, 9], який засвідчив існуючі відмінності у визначенні даного поняття залежно від рівня його реалізації, сформульовано таке визначення сутності стратегічного партнерства в туризмі на мікрорівні – об'єднання сторін взаємодії (суб'єктів туристичної діяльності) для досягнення визначеної стратегічної мети – підвищення ефективності діяльності, формування конкурентних переваг на засадах взаємного визнання стратегічного характеру відносин, спільної системи цінностей та моделі організації бізнес-процесів на основі інтеграції ресурсів і компетенцій стратегічних партнерів.

Заслуговують на увагу методологічні положення формування та розвитку стратегічного партнерства в туризмі, запропоновані Босовською М. [8, с. 117-118], якою структуровано процес формування і розвитку стратегічного партнерства з використанням процесно-портфельного підходу. Це передбачало виокремлення етапів, кожен з яких передбачає деталізацію процесів, факторів, критеріїв і показників, а також результатів за кожним процесом; запропоновано перелік критеріїв, які дозволяють характеризувати таке партнерство між підприємствами як стратегічне [8, с. 120].

За результатами аналізу наукових праць, а також враховуючи пропозиції Босовської М. щодо структуризації процесу формування і розвитку стратегічного партнерства у сфері туризму [8], бачення інноваційної моделі розвитку СП на засадах реалізації Цілей сталого розвитку, яку запропоновано Пузирьовою П. [9], в контексті розвитку методологічних положень формування і реалізації стратегічного партнерства в туризмі систему принципів СП з урахуванням специфіки господарювання суб'єктів туристичної діяльності запропоновано доповнити такими: пріоритетності національних інтересів у сфері туризму з метою збереження та розвитку туристичної галузі, забезпечення її конкурентоспроможності; спільності інтересів стратегічних партнерів у взаємодії, взаємного визнання стратегічного характеру відносин, дотримання міжнародного права; своєчасності і адекватності заходів з метою забезпечення взаємної ефективності (вигоди) від взаємодії стратегічних партнерів; забезпечення економічної ефективності, соціальної та екологічної результативності на усіх рівнях реалізації СП; інтеграції та координації між

суб'єктами туристичної діяльності – стратегічними партнерами; спеціалізації елементів системи управління взаємодією в рамках стратегічного партнерства з виокремленням спеціального підрозділу (функції).

Державні пріоритети та цілі реалізації стратегічного партнерства у сфері туризму, які узагальнено за даними праць [6-9], доповнено такими: підвищення конкурентоспроможності суб'єктів туристичної діяльності з урахуванням національних інтересів України; розподіл ризиків, об'єднання методів і технологій, реструктуризація туристичної галузі, дифузія знань, розвиток людських ресурсів; забезпечення збалансованості екологічних, соціальних та економічних цілей в рамках реалізації стратегічного партнерства в контексті реалізації Цілей сталого розвитку.

Передумовами для розвитку відносин стратегічного партнерства у сфері туризму визначено: поширення процесів глобалізації; зміна природи конкуренції; наявність ключових цілей, досягнення яких вимагає взаємної координації зусиль сторін у довгостроковій перспективі; однакове розуміння цілей і засад розвитку СП; актуальна договірно-правова база партнерства, яка визначає зміст СП і механізми його реалізації; усталений інституційний механізм для реалізації СП; перевага спільних цілей над розбіжностями; відсутність перешкод для СП через різницю в підходах до побудови політичної системи та негативні стереотипи у сприйнятті партнера; перспектива розв'язання ресурсних (стратегічних) проблем, розширення ринку збуту; трансформація форм підприємств і компаній (інтеграція, формування мережевих структур); конвергенція різних галузей.

Пріоритетними завданнями стратегічних партнерів-суб'єктів туристичної діяльності на даному етапі доцільно визначити: збільшення масштабів туристичної діяльності шляхом розвитку міжнародного і внутрішнього туризму країн стратегічного партнерства; створення нових робочих місць в туристичній і суміжній галузях; розбудова туристичної інфраструктури країн-стратегічних партнерів для збалансованого розвитку навколо туристичних магнітів; сприяння розвитку малого і середнього бізнесу у сфері туризму, залучення інновацій, створення умов для розвитку нових видів туризму (освітнього, військового, військово-історичного, зброярського, мілітарі-туризму, *philantourism* та інших); сприяння підвищенню туристичної привабливості країн СП; підвищення рівня доступності туристичних послуг для різних категорій туристів.

Висновки про успішність взаємодії між стратегічними партнерами можна буде зробити за умови досягнення таких спільних результатів і досягнення переваг СП: збільшення кількості двосторонніх туристичних обмінів завдяки налагодженню прямих контактів між СТД країн СП; спрощення формальностей, пов'язаних з туристичними подорожами громадян обох країн; оптимізації витрат та підвищенню економічної ефективності діяльності стратегічних партнерів завдяки взаємодії в межах СП; підвищення рівня безпеки туристів в рамках компетенції сторін СП; двостороннього інформаційного обміну для підтримки СТД; залучення інвестицій та сприяння розвитку туризму в країнах СП.

Таким чином, враховуючи глобальні тенденції розвитку у сфері туризму, існуючі проблеми української індустрії туризму, завдання післявоєнного відновлення цієї стратегічно-важливої галузі економіки доцільним є розвиток методологічного забезпечення та прикладного інструментарію ефективного реалізації відносин стратегічного партнерства з метою мінімізації ризиків та витрат, досягнення конкурентних та інших переваг.

ДЖЕРЕЛА ТА ЛІТЕРАТУРА

1. Герасимчук В.Г. Стратегічне партнерство: принципи, інструментарій, ефективність. *Економічний вісник НТУ «КПІ»*. 2014. № 10. URL: <https://economy.kpi.ua/uk/node/616> (дата звернення 15.07.2024).
2. Гандзюра А. Стратегічне партнерство як інструмент реалізації міжнародних двосторонніх відносин. *Юридичний вісник*. 2020. №1. С. 376-383. URL:

<https://dspace.onua.edu.ua/server/api/core/bitstreams/c28a2c2e-5537-4e71-98a2-4e23ff06f432/contentc> (дата звернення 05.07.2024).

3. Голобородько А.Ю. Підходи до визначення сутності цифрового стратегічного партнерства. *Науковий вісник Херсонського державного університету*. 2021. Вип. 44. С. 36-42.

4. Лупацій В. Україна та країни Північно-Балтійського регіону – як будувати стосунки з тими, кому також загрожує РФ. *Дзеркало тижня*. 2024. URL: <https://zn.ua/ukr/WORLD/dlja-nikh-rosija-tezh-zahroza-vazhlivi-sojuzniki-dlja-ukrajini.html> (дата звернення 12.07.2024).

5. Стратегічне партнерство України. Аналітична записка. *Національний інститут стратегічних досліджень*. URL: <https://niss.gov.ua/doslidzhennya/mizhnarodni-vidnosini/strategichne-partnerstvo-ukraini-analitichna-zapiska> (дата звернення 25.07.2024).

6. Eileen Kelly Rinaudo. Improving the management of complex business partnerships. *McKinsey&Company. Strategy&Corporate Finance*. 2019. March. URL: <https://www.mckinsey.com/capabilities/strategy-and-corporate-finance/our-insights/improving-the-management-of-complex-business-partnerships> (дата звернення 22.07.2024).

7. Henderson J., Dhanaraj C., Avagyan K., Perrinjaquet M. Strategic Partnerships. *IMD*. 2014. № 36. August. URL: <https://imd.widen.net/view/pdf/whyjoqh7sl/36---strategic-partnerships-final-20.05.14.pdf> (дата звернення 12.07.2024).

8. Босовська М.В. Методологія формування та розвитку стратегічного партнерства в туризмі. *Науковий вісник Чернігівського державного інституту економіки і управління*. 2014. № 4 (24). URL: <https://journal.sops.gov.ua/index.php/2218-2934/article/view/42344> (дата звернення 21.07.2024).

9. Пузырьова П.В. Розвиток стратегічного партнерства на основі створення інноваційної бізнес-моделі повоєнного розвитку туризму в Україні. *Актуальні проблеми економіки*. 2022. №8 (254). С. 39-48. URL: https://er.knutd.edu.ua/bitstream/123456789/23944/1/%d0%90%d0%9f%d0%95_08_2022_Puzyrova.pdf (дата звернення 05.08.2024).

УДК 640+369.624.5

*Сергій Євтушенко
(Полтава, Україна)*

ЯКІСТЬ ГОТЕЛЬНИХ ПОСЛУГ

Готельне господарство є ключовим елементом туристичної інфраструктури, і відіграє основну роль у просуванні туристичного продукту на світовому ринку туристичних послуг.

Якість готельних послуг є одним з найважливіших факторів при їх наданні, оскільки вона може впливати на вибір споживача. Один із способів визначення якості – це оцінка характерних особливостей процесу надання послуг та задоволення споживачів.

Інший спосіб полягає у виправленні недоліків, що виникають під час обслуговування відвідувачів.

Головною метою управління якістю є задоволення споживачів, що дозволяє підтримувати високу якість послуг навіть у найкраще організованому готелі.

Основну роль у покращенні якості готельних послуг відіграє класифікація готельних господарств за рівнем комфорту. Це включає оцінку стану номерного фонду, меблів, інвентарю, наявності ресторанів, кафе, барів, стану будівель, стоянок, благоустрій території та технічне оснащення.

Для підвищення якості послуг ефективними є сертифікація та стандартизація. Сертифікація підтверджує відповідність продукції вимогам, а стандартизація встановлює правила, норми та вимоги, що гарантують право споживача на придбання послуг належної

якості за прийнятну ціну. Дійсно, підвищення якості готельних послуг є важливою проблемою для розвитку туризму. Для досягнення високої якості обслуговування, готельні господарства повинні мати якісну матеріально-технічну базу та професійний персонал, який здатний надати високоякісні послуги гостям.

Управління якістю послуг та маркетинг є важливими складовими для досягнення успіху в готельному бізнесі.

Відділ управління якістю має відповідальність за розробку та впровадження політики якості, контроль за виконанням вимог, аналіз показників якості та розробку заходів для покращення якості послуг. Маркетинговий відділ відповідає за рекламу готельного бізнесу, розробку та впровадження стратегії продажів, залучення нових відвідувачів та збереження постійних.

Для підвищення якості готельних послуг, також важливо вдосконалювати систему сертифікації та стандартизації, що дозволяє забезпечити відповідність готелів світовим стандартам та забезпечити право споживачів на придбання послуг належної якості за допустимою ціною.

Таким чином, підвищення якості готельних послуг є ключовим фактором для успішного розвитку туристичного бізнесу, а вдосконалення системи сертифікації та стандартизації дозволить забезпечити належний рівень якості та зменшити ризики для споживачів.

Управління якістю послуг є важливою складовою успішної діяльності будь-якого готельного господарства. Відповідно до вимог міжнародних стандартів, якість готельних послуг повинна відповідати потребам та очікуванням відвідувачів. Проведення маркетингових досліджень та вивчення ринку допоможуть готелям зрозуміти, які саме аспекти їхніх послуг потрібно вдосконалити, щоб задовольнити потреби та очікування своїх споживачів. Крім того, постійна перевірка якості послуг допоможе готелям виявляти недоліки та проводити їхнє своєчасне усунення. Для успішного впровадження управління якістю послуг у готелях, необхідно також створити відповідну структуру управління, що включає в себе маркетинговий та відділ контролю якості. Ці відділи допоможуть готелям визначати та вдосконалювати процеси, які впливають на якість послуг, а також розробляти та впроваджувати плани її покращення.

Крім того, важливою є взаємодія з споживачами та збір їхнього фідбеку, що допоможе готелям зрозуміти, які саме аспекти їхніх послуг потрібно вдосконалювати, щоб задовольнити потреби та очікування своїх відвідувачів.

Отже, ефективне управління якістю послуг є необхідною умовою підвищення конкурентоспроможності готельного бізнесу та забезпечення задоволення відвідувачів.

ДЖЕРЕЛА ТА ЛІТЕРАТУРА

1. Ганич Н.М. Особливості врахування якості послуг у міжнародних системах класифікації готелів. *Вісник Львівського університету. Серія: міжнародні відносини*. Львів, 2008. Вип. 24. С. 49-53.

2. Мальська М.П., Пандяк І.Г. Готельний бізнес: теорія та практика. Навч. посібник. Київ: Центр учбової літератури, 2009. 472 с.

3. Правила обов'язкової сертифікації послуг з тимчасового розміщення: Наказ Державного комітету України по стандартизації, метрології та сертифікації від 27 січня 1999 р. (дата звернення: 24.08.2024)

TRENDS IN THE DEVELOPMENT OF THE VICIOUS HOTEL

Recent years have shown several key trends in the development of the domestic hotel industry that affect the strategies and approaches of hotels to guest service.

Increasing use of digital technology in all aspects of the hospitality industry, including online booking, automation of hotel management processes, virtual tours, the use of interactive elements in the rooms, and convenience for guests through mobile applications. A growing focus on personalized service and the development of loyalty programs that allow hotels to create individual approaches to each guest, taking into account their preferences and visitor history.

Strengthening investments in new hotel projects, expanding the hotel chain in cities and tourist areas, and developing various hotel services such as conference rooms, spas, restaurants and entertainment complexes. The growing importance of sustainability in the hospitality industry, including energy intensity, the use of environmentally friendly technologies, waste reduction and water use.

Changing trends in hotel design, aimed at creating unique architectural and design solutions that meet modern trends and requirements of guests. Increasing requirements for comfort, safety, availability of technology and environmental standards, which requires hotels to constantly adapt and improve their services.

These trends demonstrate the need for hotels in the Ukrainian hotel industry to adapt to rapidly changing market conditions and customer expectations in order to ensure sustainable growth and competitiveness.

The hotel and restaurant business has undergone significant changes due to the impact of the COVID-19 pandemic and geopolitical events, including the war with Russia.

Key aspects of the shifts:

– After the pandemic and the war, more attention has been paid to safety, hygiene and health. Guests are more likely to consider these aspects when choosing a hotel or restaurant. The concepts of contactless service, cleanliness, and safety have become much more important.

– The popularity of remote locations and outdoor recreation has increased, which affects the demand for hotel services in urban and natural areas. Restaurants are rethinking their menus and service concepts to respond to changing guest demands.

– Many hotels and restaurants are facing financial difficulties due to the loss of income during the pandemic and the decrease in tourist flow due to the war. This leads to the need to restructure business processes and attract additional investment.

– The development of digital solutions to support contactless bookings, automate processes and increase the openness and accessibility of information about services is becoming increasingly important.

– Hotels and restaurants are looking for new ways to attract guests, such as special offers, packages, discounts, or working with local tour operators and partners.

These shifts show the need for flexibility and rapid adaptation in the hotel and restaurant business during difficult and unstable conditions.

Increasing consumer awareness of all things sustainability, feasibility, health, and wellbeing has set new benchmarks for hospitality businesses. EHL Insights brings you the latest trends in the hospitality industry for 2022.

It's important for owners and marketers to keep up with the latest trends in the hospitality industry, as new technologies, changing social attitudes, demographic changes, and emerging economic realities are fundamentally changing the way hotels and their guests do business. Added to this was the COVID outbreak, which impacted guests' priorities and forced hotels to adapt.

In October 2020, EHL held its annual Sustainability Week with many online workshops, events, and discussion panels. Given the ongoing impact of COVID-19 on the hospitality industry, the topic of sustainable tourism is more relevant and relevant than ever. Led by Joshua Gan (EHL Regional Director for Asia Pacific), two guest speakers are Dr. Peter Varga (Assistant Professor in Sustainability) and Mark Edleson (CEO of Alila Hotels & Resorts).

Sustainability analysis is often divided into three main perspectives: social, economic, and environmental (also known as "people, profit, and planet"). Speaking of the social/human aspect, it can be argued that it is necessary to take into account an additional perspective – the cultural one.

The term relates, among other things, to how the tourism industry affects the local tourism community. Until now, the mass tourism industry has often ignored local cultural frameworks. The perspectives of receiving tourists must be taken into account in a more sustainable way, especially in developing countries.

Much is usually erased for the sake of modern beach culture, bars, shopping malls, fast entertainment and consumption. Little attention has been paid to creating quality, authentic, and culturally rich experiences that benefit both hosts and visitors. As a result, most of today's tourist destinations are unsustainable due to various factors, such as developing too quickly and not taking into account sustainable parameters such as the environment and local communities. If tourism is to change and become more sustainable, the cultural aspect must be taken into account.

When we talk about culture in tourism, we are referring to both host and guest culture. The aim is to create a harmonious socio-cultural environment in which long-term sustainable relationships between all stakeholders in tourism are maintained. This may seem overly idealistic, but it is worth trying, at least trying to reflect it in tourism development projects.

Paying attention to the environment is more important now than ever. Despite the plethora of labor and environmental regulations, only a few of them are actually enforced. Tour operators need to understand that sustainable tourism means more than just preserving a beautiful landscape of tourist destinations. This means, for example, respect for the rural mentality, places of worship, agricultural land, everything that is necessary to preserve the local cultural identity. Operators need to ask themselves whether what they are developing will be beneficial or harmful to local residents. Are they looking to promote mass or quality tourism?

Mass tourism leads to land grabbing, road expansion, more transportation, traffic, pollution – many byproducts that initially seem like a source of jobs and income, but are damaging and simply not sustainable in the long run. Today, the question arises: how to preserve the cultural fabric of tourism?

From the very beginning, the Alila brand has been based on a sustainable model and has tried to preserve as much of the original fabric of local life, culture and nature as possible. We use eco-structures made from local materials. We implement many sustainable initiatives, such as local water bottled in reusable glass jars, bamboo straws, organic gardens on site, compost used from hotel waste, a "gift bag" in every room where guests can leave anything they don't need. take home, beach clean-up initiatives for staff and guests.

We try to involve locals in tourism activities that benefit from them and naturally expand the cultural vocabulary. A very successful initiative of local families has been the opening of their homes to receive visitors, thus helping the village to integrate tourists and introduce them to the local food and customs. It's valuable, authentic communication for guests, as well as a way to show respect for the villagers and build connections with them. Respecting the community is an important step towards sustainable tourism.

Some communities have preserved their cultural rituals and turned them into interesting tourist attractions, which is an example of cultural revival. For example, in South Africa, the Zulu dance became a major tourist attraction and later a commodity. Likewise, in other indigenous communities, such as the Amazon rainforest, shamanic performances have become a commodity that tourists have come to expect.

The positive outcome of this cultural "commercialization" is its economic benefits for the hosts, as well as the fact that the locals preserve the traditions. Other cultural elements that are less attractive to the guest will be lost over time. So, it is expected that the host culture will adapt to tourism, but this is a fragile setup, because if the flow of tourists suddenly stops, as during the current COVID-19 pandemic? Local societies should not become too dependent on tourism because it makes them economically vulnerable to unexpected global disasters.

ДЖЕРЕЛА ТА ЛІТЕРАТУРА

1. Дишкантюк О.В. Теоретичні основи функціонування індустрії гостинності. *Економіка: реалії часу*. 2015. № 6(22). С. 96–101.
2. Дишкантюк О.В., Мартієнко А.І. Сутність гостинності як економічної категорії. *Економіка: реалії часу*. 2017. № 2(30). С. 72–78. URL: <http://economics.opu.ua/files/archive/2017/No2/72.pdf>

УДК 338.450

*Володимир Романов
(Полтава, Україна)*

ІСТОРІЯ РОЗВИТКУ ГОТЕЛЬНО-РЕСТОРАННОЇ ІНДУСТРІЇ

Готельно-ресторанна індустрія має довгу та багату історію, яка розпочалася ще з найдавніших часів, коли люди почали подорожувати і потребувати місць для відпочинку та харчування. Ось основні етапи розвитку цієї галузі.

Найдавніші свідчення про існування місць для ночівлі та харчування для мандрівників датуються кількома тисячоліттями до нашої ери. Відомо, що вже в Месопотамії та Єгипті існували гостьові будинки для мандрівників, а у Римській імперії готелі (інсули) та таверни були поширеними по всій території імперії.

У середні віки зростання кількості паломників, які прямували до святих місць, стимулювало розвиток готельної індустрії. У монастирях та при церквах відкривалися гостьові будинки для паломників.

У період Ренесансу зростання торгівлі та подорожей сприяло розвитку більш організованих форм готельного бізнесу. У великих європейських містах з'являлися перші справжні готелі з розкішними номерами та вишуканими ресторанами для вищих класів.

В Англії та Франції з'являються перші готелі, що відповідають сучасним стандартам. Наприклад, у 1650 році в Оксфорді відкрився перший сучасний готель "Grand Hotel". Розвиток поштових доріг і зростання потреби у тимчасовому житлі сприяли відкриттю багатьох нових готелів.

У XIX столітті швидкий розвиток залізниць і пароплавів призвів до збільшення кількості мандрівників, що, в свою чергу, стимулювало розвиток готелів та ресторанів. У цей період почали з'являтися великі готельні мережі, такі як "Savoy" у Лондоні (1889 рік) і "Ritz" у Парижі (1898 рік).

З середини XIX століття готелі стають символами розкоші та статусу. Наприклад, "Waldorf Astoria" у Нью-Йорку, відкритий у 1893 році, став першим готелем, що пропонував своїм гостям окремі ванні кімнати, а також забезпечував сервіс, що відповідав найвищим стандартам.

Після Другої світової війни готельна індустрія зазнала значних змін. Зростання середнього класу, збільшення кількості туристів і розвиток авіаперельотів призвели до появи великих готельних мереж, таких як "Hilton" і "Marriott". У цей період також починають розвиватися мережі мотелів для автоподорожувальників.

Наприкінці ХХ і на початку ХХІ століття готельно-ресторанна індустрія зазнала значних змін завдяки розвитку інформаційних технологій. З'явилися системи онлайн-бронювання, мобільні додатки для управління готелями та ресторанами, а також нові концепції готельного бізнесу, такі як бутік-готелі, еко-готелі та хостели.

Інноваційні технології, такі як автоматизація, штучний інтелект та "розумні" системи, продовжують трансформувати готельно-ресторанну індустрію. Впровадження систем "Smart House", інтеграція з мобільними додатками та використання штучного інтелекту для персоналізації послуг стали невід'ємною частиною сучасного готельного бізнесу.

Пандемія коронавірусу спричинила серйозні зміни в готельно-ресторанній індустрії, зокрема впровадження протиепідемічних заходів, розширення послуг доставки та збільшення ролі безконтактних технологій у взаємодії з гостями.

В умовах підвищеного інтересу до екологічних питань готельно-ресторанна індустрія активно впроваджує заходи для зменшення свого впливу на довкілля. Це включає використання відновлюваних джерел енергії, зменшення споживання води та електроенергії, переробку відходів і підтримку місцевих виробників продуктів харчування.

Готельно-ресторанна індустрія продовжує розвиватися, адаптуючись до нових викликів і тенденцій, зберігаючи при цьому свою ключову роль у забезпеченні комфорту та задоволення потреб мандрівників і туристів по всьому світу.

Готельно-ресторанна індустрія продовжує еволюціонувати, адаптуючись до нових викликів і тенденцій, водночас зберігаючи свою ключову роль у забезпеченні комфорту та задоволення потреб мандрівників і туристів по всьому світу. Впровадження новітніх технологій, орієнтація на стійкий розвиток та індивідуалізація послуг допомагають індустрії залишатися конкурентоспроможною в умовах глобальних змін і викликів, таких як пандемія, зміна клімату та зростаючий попит на інноваційні рішення.

Незважаючи на всі зміни та виклики, готельно-ресторанна індустрія продовжує залишатися важливою складовою глобальної економіки та культури гостинності, сприяючи розвитку туризму та забезпечуючи комфорт і безпеку своїх гостей.

Аналіз сучасного стану готельно-ресторанної індустрії показує, що цей сектор переживає значні зміни, викликані низкою глобальних факторів. Нижче розглянемо основні тенденції, виклики та можливості, що впливають на розвиток індустрії.

Основні тенденції

1. Технологічні інновації – автоматизація, системи управління готелями, такі як «Smart House», стають стандартом у багатьох сучасних закладах. Вони забезпечують ефективне управління ресурсами, економію енергії та покращення обслуговування гостей.

Використання мобільних додатків для бронювання, перевірки в готелі, управління номером і навіть замовлення послуг стає все більш популярним. Це підвищує зручність для гостей та оптимізує роботу персоналу.

В умовах пандемії і подальших карантинних обмежень, доставка страв із ресторанів стала важливим напрямом, що не втрачає актуальності.

2. Зміни у споживчій поведінці - підвищення вимог до безпеки. Гості очікують суворого дотримання протиепідемічних заходів, які включають безконтактне обслуговування, регулярну дезінфекцію та контроль стану здоров'я персоналу.

Зростає попит на унікальні і персоналізовані враження. Готелі та ресторани адаптують свої пропозиції відповідно до уподобань і потреб різних категорій клієнтів.

3. Стійкість і екологічна відповідальність – екологічні ініціативи. Багато закладів вводять політику стійкого розвитку, впроваджуючи екологічні практики, такі як мінімізація використання пластику, енергоефективність і підтримка місцевих виробників.

Основні виклики:

1. Економічна невизначеність:

– Пандемія COVID-19 викликала серйозні економічні потрясіння, що вплинуло на доходи готельно-ресторанного бізнесу. Утримання персоналу, інвестування в нові технології та підтримка операційної діяльності стали значно складнішими.

– Військові дії також серйозно впливають на готельну індустрію, особливо в регіонах конфлікту, де зростає ризик для безпеки гостей і персоналу.

2. Конкуренція – глобалізація та зростання кількості альтернативних варіантів розміщення, таких як Airbnb, посилили конкуренцію на ринку. Готелі змушені шукати нові способи залучення і утримання клієнтів.

3. Кадрові питання – зростає потреба в кваліфікованих працівниках, здатних працювати з новими технологіями. Проблеми з набором і утриманням персоналу стають однією з основних проблем для готелів і ресторанів.

Можливості:

1. Розширення ринку – зростання міжнародного туризму після зняття обмежень на поїздки відкриває нові можливості для готелів і ресторанів, особливо в регіонах з високим туристичним потенціалом.

2. Інноваційні підходи до обслуговування – впровадження нових технологій, таких як штучний інтелект, інтернет речей (IoT) та автоматизація процесів, дозволяє покращити обслуговування та підвищити ефективність роботи закладів.

3. Екологічна відповідальність – інвестування в стійкі та екологічно чисті практики може стати конкурентною перевагою, залучаючи свідомих споживачів і знижуючи операційні витрати.

Таким чином, готельно-ресторанна індустрія знаходиться на порозі суттєвих змін, де адаптація до нових умов і впровадження інноваційних технологій стане ключовим фактором успішного розвитку.

ДЖЕРЕЛА ТА ЛІТЕРАТУРА

1. Скібіцька Т.В. Прибутковий будинок як провідний архітектурний тип у забудові міст України кінця XIX – початку XX ст. Київ: Теорія та історія архітектури, 1995. С. 105–117.

2. Федорченко В.К., Дьорова Т.А. Історія туризму в Україні : [навч. посіб.]. Київ : Вища школа, 2002. 195 с.

УДК 338.460

*Володимир Худоба
(Полтава, Україна)*

ТЕНДЕНЦІЇ РОЗВИТКУ ВІТЧИЗНЯНОГО ГОТЕЛЬНОГО ГОСПОДАРСТВА

Готельно-ресторанне господарство має невичерпний потенціал для прогресу та робить вагомий внесок в економіку країни. Сучасні умови господарювання характеризуються глобалізацією економіки та інформатизацією суспільства, зростанням значення сфери послуг для розвитку економіки країни, пред'явленням нових вимог держави і споживачів до суб'єктів ринкових відносин.

Активні ціннісні перетворення, зміни в споживчих перевагах українського суспільства, розбудова нових ринків сфери послуг приводять до активізації розвитку послуг готельно-ресторанного господарства, частиною яких є управлінські процеси. Нинішній етап розвитку управління підприємствами готельно-ресторанного господарства неможливий без обізнаності в питаннях менеджменту, без вміння самотужки й оперативно ухвалювати вірні рішення з інноваційних процесів та новітніх тенденцій розвитку бізнесу. Сутність та особливість готельно-ресторанної діяльності пов'язана з керівництвом та управлінням людьми, регулюванням їх поведінки.

Зростання готельного господарства в Україні показує, що дана ланка економічної діяльності є матеріально-технічною базою, основою для освоєння туристично-рекреаційного потенціалу та розвитку туризму в країні. Тому для забезпечення сталого розвитку туристичної сфери необхідне підвищення якості готельної пропозиції, що відповідає європейським стандартам. Але економіко-політична та фінансова нестабільність країни, проведення воєнних дій на частині території держави призвели до значного сповільнення темпів розвитку готельного ринку. Без стабілізації політичної та соціально-економічної ситуації, припинення військових дій, вкрай складно утриматися на ринку та отримувати позитивний економічний результат господарської діяльності. Але при існуючих економічних і політичних проблемах в Україні, готельне господарство та ринок готельних послуг продовжує функціонувати, трансформуючись під реалії сьогодення. Для ефективного розвитку готельного господарства в Україні необхідні розробка програми розвитку готельного та туристичного бізнесу, розробка та реалізація комплексу заходів, що сприяють створенню умов для активізації інвестиційної діяльності, виявлення інвестиційних ресурсів, також створення передумов та можливостей розвитку механізму інвестування господарюючих суб'єктів готельного бізнесу.

Складні умови нестабільності в економіці України істотно впливають на розвиток споживчого ринку послуг і розвитку сфери послуг взагалі. За результатами досліджень особливостей розвитку сфери послуг в Україні та готельних послуг, як важливої складової нематеріального виробництва, можна зробити наступні висновки. По-перше, розвиток готельної галузі залежить не тільки від соціально-економічної ситуації в країні, але й природно-географічних, історичних, етнічних та культурних передумов, що склалися в певному регіоні країни. По-друге, готельна індустрія України в останні три роки характеризується значним зростанням обсягів надання послуг, як вітчизняним, так й зарубіжним споживачам. У невиробничій сфері перспективним та інвестиційно-привабливим видом підприємства є готельний бізнес, головне призначення якого – надання місць розміщення для обслуговування туристів та відвідувачів, що здійснюють поїздки з метою задоволення пізнавальних, рекреаційних потреб, вирішення комерційних та службових справ. В останні роки готельне господарство виявилось непідготовленим до ефективного функціонування в умовах ринкової економіки. Це пов'язано з рядом проблем: недостатня законодавчо-правова база, великі ставки оподаткування, недостатня організація аквізації туристів в Україні, недостатні інвестиції у готельний бізнес.

Основною причиною відставання готельної галузі від світової являється застаріла матеріальна база готелів. Готелі були побудовані за проектами, які на сьогоднішній день застаріли. В готелях практично відсутні сучасні засоби зв'язку та комунікації, конференц зали і аудиторії, які мають аудіовізуальну техніку та технічні механізми для синхронного перекладу. При цьому тарифи на проживання в готелях України, як правило, не нижчі, а в багатьох випадках і не перевищують тарифи в європейських готелях аналогічних розрядів. Щоб готельна база України відповідала міжнародним стандартам, треба її усучаснювати та реконструювати. До 2025 року передбачається реконструювати заклади розміщення туристів і відпочиваючих місткістю близько 28 тис. місць та побудувати нові на 35 тис. Перші кроки у цьому напрямі вже зроблені. Туристам заважає приїхати до нашої країни карантинні обмеження, висока захворюваність і країні та погана екологічна ситуація, низька популяризація України за кордоном. Країни, які прийшли до необхідності туристичної реклами, не жаліють на неї коштів.

Окрім цього вагомий вплив на роботу готельно-ресторанної індустрії не тільки України а і цілого світу вніс Covid-19. В умовах загострення пандемій та криз важливою стратегією розвитку для готельно-ресторанного бізнесу є використання інноваційних технологій не лише у виробничій діяльності, але й в управлінській та фінансовій.

Більшість ресторанів із повним спектром послуг працюють на невеликій частці потужності, якщо не закриті повністю – або в результаті державного замовлення, або як

найменш поганий варіант для збереження готівки в надії знову відкритися після зняття обмежень. Ті, хто має ресурси, щоб бути гнучкими, включно з перевагами готових запасів і ланцюга поставок, швидко перемістили фокус на моделі вивезення та доставки, а деякі навіть роблять кошики для продуктів і нарізки м'ясних магазинів доступними для клієнтів. Хоча готелі, як правило, звільнені від державних і місцевих розпоряджень про закриття, вимоги соціального дистанціювання та обмеження групових зібрань залишають більшість номерів і бальних залів порожніми. Як наслідок, багато готельєрів, як великих, так і малих, вирішили поки що закрити свої двері.

Кожне підприємство намагається втриматись на плані в період карантинних обмежень. Основні стратегії розвитку готельно-ресторанного бізнесу повинні бути направлені на подолання бізнес-ризиків, які виникають при пандемії. Загалом ризики можна згрупувати у три групи:

1) внутрішні ризики, до яких відносяться операційні, ризики грошово-фінансових втрат, маркетингові та збутові ризики, клієнтські ризики, ризик втрати здоров'я та безпеки працівників;

2) стратегічні ризики передбачають ризики неефективної бізнес-стратегії, невідповідності цілей та завдань;

3) зовнішні ризики, що містять конкурентні ризики, політико-правові, соціально-екологічні, інформаційно- безпекові ризики.

ДЖЕРЕЛА ТА ЛІТЕРАТУРА

1. Наслідки епідемії covid-19 та карантинних заходів для провідних секторів економіки України. Дослідження за результатами глибинних інтерв'ю з власниками та топменеджерами українських компаній. С.65–68. URL: https://cpd.com.ua/ukreng/20covid19_economics_ukraine.

2. Інноваційні впровадження та їх вплив на підприємства готельного господарства. URL: https://tourlib.net/statti_ukr/kravec.htm.

3. Методологічні аспекти формування стандартів обслуговування в ресторанному бізнесі: монографія / Л. П. Малюк, О. Г. Терешкін, О. Ю. Давидовата ін. ; за ред. проф. Давидової О. Ю. Харків : ХДУХТ, 2019. 157 с.

ЕКОНОМІКА / ЭКОНОМИКА

УДК 330.3:364.6:004.78:004.8

Тетяна Дулік, Людмила Новікова
(Дніпро, Україна)

РОЛЬ СУЧАСНИХ ІННОВАЦІЙНИХ ТЕХНОЛОГІЙ
У СИСТЕМАХ СОЦІАЛЬНОГО ЗАХИСТУ

У дослідженні проведено комплексну оцінку сучасних інноваційних технологій у системах соціального захисту та обґрунтовано їх роль у підвищенні ефективності заходів соціальної політики держави. Наведено приклади впровадження інноваційних технологій у системах соціального захисту різних країн та розглянуто перспективи їх розвитку в Україні. Встановлено, що сучасні інноваційні технології відіграють вирішальну роль у трансформації систем соціального захисту, забезпечуючи їхню адаптацію до нових соціальних та економічних викликів.

Ключові слова: *інноваційні технології, соціальна політика, система соціального захисту, соціальне забезпечення, послуги соціального захисту тощо.*

The study provides a comprehensive assessment of modern innovative technologies in social protection systems and substantiates their role in enhancing the effectiveness of state social policy measures. Examples of the implementation of innovative technologies in social protection systems of various countries are presented, and the prospects for their development in Ukraine are considered. It has been established that modern innovative technologies play a decisive role in the transformation of social protection systems, ensuring their adaptation to new social and economic challenges.

Keywords: *innovative technologies, social policy, social protection system, social security, social protection services, etc.*

Перспективним напрямом підвищення ефективності засобів соціальної політики сучасних суверенних, соціально спрямованих держав демократичного світу є розвиток інноваційних технологій у системі соціального захисту. Саме завдяки їх застосуванню можна покращити якість і доступність соціальних послуг та докорінно реформувати відносини соціальної сфери, що покликана не лише зменшити соціальну напругу в суспільстві, а й убезпечити населення країни від сучасних викликів, що загрожують його життю (кризи, епідемії, теракти, війни тощо). У Стратегічному плані Міністерства соціальної політики України на 2022-2024 роки першочерговим фундаментом у досягненні визначених цілей називаються інноваційні технології [7].

Сучасні інноваційні технології – це новітні технології, які включають використання цифрових інструментів, алгоритмів штучного інтелекту, блокчейн-технологій, великих даних, хмарних обчислень та інших інноваційних підходів, що сприяють вдосконаленню процесів і підвищенню ефективності в різних сферах, включаючи соціальний захист [4].

Система соціального захисту – це комплекс заходів, політик і програм, що здійснюються державою або іншими організаціями з метою забезпечення соціальної підтримки і захисту найуразливіших категорій населення, включаючи пенсіонерів, безробітних, інвалідів, дітей та інших осіб, які потребують соціальної допомоги [1]. Узагальнену інформацію щодо факторів, які значною мірою обумовили появу та розвиток інноваційних технологій у системах соціального захисту в зарубіжних країнах та в Україні наведено в табл. 1.

Таблиця 1.

Фактори впливу на інноваційний розвиток систем соціального захисту

Фактор	Основні проблеми, які передбачається розв'язати
Зростання соціальних викликів і потреб	У сучасному світі збільшується кількість людей, які потребують соціальної допомоги через економічні кризи, війни, демографічні зміни, міграційні процеси та інші фактори. В Україні через воєнний стан кількість отримувачів соціальних послуг та допомоги невпинно зростає. Це вимагає більш ефективних та адаптивних систем соціального захисту, які можуть швидко і точно реагувати на нові виклики.
Підвищення вимог до ефективності та прозорості	Громадяни України та суспільство в цілому очікують від урядів і державних установ високого рівня прозорості, ефективності та доступності соціальних послуг. Інноваційні технології допомагають автоматизувати процеси, знижувати бюрократичні бар'єри та підвищувати якість соціального обслуговування.
Цифровізація та технологічний розвиток	З розвитком цифрових технологій, таких як штучний інтелект, блокчейн, великі дані та хмарні обчислення, з'являються нові можливості для якісної трансформації соціальних систем. Ці технології дозволяють оптимізувати розподіл ресурсів, покращувати прогнозування потреб населення та забезпечувати персоналізовані соціальні послуги.
Захист персональних даних і конфіденційності	Використання інноваційних технологій у соціальному захисті потребує уваги до питань захисту персональних даних та конфіденційності. Це стає ще більш важливим в умовах посилення кіберзагроз та необхідності дотримання прав людини.
Необхідність скорочення цифрового розриву	З огляду на нерівний доступ до сучасних технологій, виникає проблема цифрового розриву, коли певні групи населення залишаються поза межами технологічних можливостей. Це посилює потребу розробки інклюзивних рішень, які забезпечать доступ до соціальних послуг усім верствам населення.
Глобальні тренди та міжнародний досвід	Багато країн та Україна активно впроваджують інноваційні технології у свої соціальні системи, і це стає важливою частиною міжнародного обміну досвідом. Дослідження і аналіз цього досвіду може сприяти вдосконаленню національних систем соціального захисту та адаптації передових практик.

Джерело: складено автором за даними [3; 6]

Таким чином, враховуючи всі ці фактори, дослідження ролі інноваційних технологій у системах соціального захисту є не тільки актуальним завданням, але й необхідним для розвитку ефективної та справедливої соціальної політики у сучасному світі, що буде здатною адаптуватися до нових соціальних та економічних викликів. Перелік сучасних інноваційних технологій у сфері соціального захисту наведено на рис. 1.



Рис. 1. Сучасні інноваційні технології у сфері соціального захисту

Джерело: складено автором за даними [3; 6].

Окреслюючи сучасні інноваційні технології у сфері соціального захисту (рис. 1), насамперед доречно наголосити, що це далеко не повний їх перелік. При цьому найбільших успіхів у їх застосуванні досягнуто у Німеччині, США, скандинавських країнах, зокрема у Фінляндії та Швеції, Естонії та Україні [3; 5].

Серед вище вказаних інновацій найбільш розповсюдженим у світовому вимірі є штучний інтелект (AI) і машинне навчання. Ці технології використовуються для автоматизації процесів обробки заявок на соціальну допомогу, аналізу великих обсягів даних, прогнозування потреб населення, а також для персоналізації соціальних послуг. Наприклад, AI може допомагати в ідентифікації осіб, які потребують додаткової підтримки, або в автоматизації прийняття рішень щодо надання соціальної допомоги.

Не менш значущою інновацією також є блокчейн-технології, які дозволяють забезпечити прозорість і захищеність транзакцій у системах соціального захисту. Це особливо корисно при розподілі соціальних виплат і допомог, оскільки блокчейн мінімізує ризики шахрайства та підвищує довіру до системи.

Великі дані (Big Data) і аналітика – це ще один різновид інноваційних технологій, використання яких дозволяє державам і організаціям краще розуміти потреби населення, прогнозувати соціальні тренди та ефективніше розподіляти ресурси. Аналітика на основі великих даних допомагає визначати групи населення, які найбільше потребують підтримки, і відповідно планувати соціальні програми.

Хмарні обчислення або хмарні платформи надають можливість ефективного зберігання та обробки даних, що дозволяє забезпечити швидкий доступ до інформації, необхідної для надання соціальних послуг. Це також спрощує обмін даними між різними установами та організаціями, що задіяні у системах соціального захисту.

Мобільні додатки та платформи – це найбільш ефективна інноваційна мобільна технологія, що надає можливість громадянам легко отримувати доступ до соціальних послуг, подавати заявки на допомогу, перевіряти статус своїх заявок та отримувати консультації. Це особливо важливо для забезпечення доступності соціальних послуг у віддалених або сільських районах.

Загалом наведений короткий огляд, що базується на сучасних дослідженнях у сфері застосування інноваційних технологій, свідчить, що всі вони успішно інтегровані в систему соціального захисту для підвищення її ефективності [3; 5; 6]. Водночас зазначимо, що вказані інновації у кожній країні застосовуються у різному поєднанні, оскільки різноманітними є моделі соціальної політики, які базуються на відповідних суспільних потребах їх громадян (табл. 2).

Таблиця 2.

**Приклади впровадження інноваційних технологій у системах
соціального захисту окремих країн**

Країна	Короткий огляд
Німеччина	Впроваджено цифрові платформи, які автоматизують процеси нарахування та розподілу соціальних виплат. Це дозволило значно знизити адміністративні витрати та прискорити обробку заявок. Так, портал "ElterngeldDigital" забезпечує батькам можливість швидко подавати заявки на допомогу по догляду за дітьми та отримувати необхідну підтримку без зайвих бюрократичних процедур.
США	Впроваджено технології великих даних для аналізу та прогнозування потреб населення у соціальних послугах. Наприклад, в Каліфорнії застосовуються алгоритми машинного навчання для аналізу даних про безробіття, що дозволяє більш точно прогнозувати потребу в соціальних виплатах та коригувати програми допомоги відповідно до реальних потреб.
Фінляндія, Швеція	Активно використовуються мобільні додатки для надання соціальних послуг. Наприклад, у Фінляндії додаток "Kela App" дозволяє громадянам легко подавати заявки на отримання різних видів соціальної допомоги, таких як дитячі виплати, допомога по безробіттю тощо. Це забезпечує зручність і доступність послуг для всіх категорій населення, включаючи тих, хто живе у віддалених районах.
Естонія	Є лідером у впровадженні електронного уряду, що включає надання соціальних послуг через цифрові платформи. Громадяни можуть отримувати більшість соціальних послуг онлайн, включаючи пенсії, допомоги по безробіттю та інші види соціальної підтримки. Система e-Estonia дозволяє громадянам отримувати необхідну допомогу швидко та ефективно, без необхідності відвідувати державні установи особисто.
Україна	Впроваджено Єдину інформаційну систему соціальної сфери, що забезпечує централізовану обробку даних для надання соціальних послуг в електронному вигляді через різні платформи (єДопомога, єМалятко, єВетеран, елікарняний тощо) та налаштовано Єдиний портал державних послуг «Дія» для отримання пенсій, виплат при народженні дитини, допомоги для багатодітних родин, постраждалих від війни та тимчасово переміщених осіб тощо.

Джерело: складено автором за даними [3; 5; 6]

Таким чином, ці приклади демонструють, як інноваційні технології можуть бути успішно інтегровані в системи соціального захисту різних країн для покращення їх ефективності, прозорості та доступності, підвищення якості і швидкості надання соціальної підтримки, а також зменшення адміністративних витрат. Проте необхідно підкреслити, що суттєвою перепорою їх впровадження в Україні є насамперед воєнний стан та бойові дії, що точаться на її території вже третій рік, а також різні технічні проблеми та кіберзагрози, недостатні фінансові та технічні можливості захисту персональних даних та конфіденційності, цифровий розрив і доступність технологій для всіх категорій населення тощо. Саме на їх вирішення має бути спрямована основна увага уряду України у найближчій перспективі (рис. 2). Водночас варто пам'ятати, що, хоча наведені приклади й демонструють позитивний ефект від їх впровадження у розвинутих країнах, однак Україна має орієнтуватися на власну модель цифрової трансформації соціальної сфери, адаптуючи її до нагальних потреб українського населення.



Рис. 2. Перспективні напрями розвитку інноваційних технологій у системі соціального захисту України

Джерело: складено автором за даними [2; 3; 6].

Отже, підсумовуючи усе вищевикладене, належно відмітити, що сучасні інноваційні технології відіграють вирішальну роль у трансформації систем соціального захисту, забезпечуючи їхню адаптацію до нових соціальних та економічних викликів. Проте дана тематика є надзвичайно різнобічною, а тому потребує подальших наукових досліджень.

ДЖЕРЕЛА ТА ЛІТЕРАТУРА

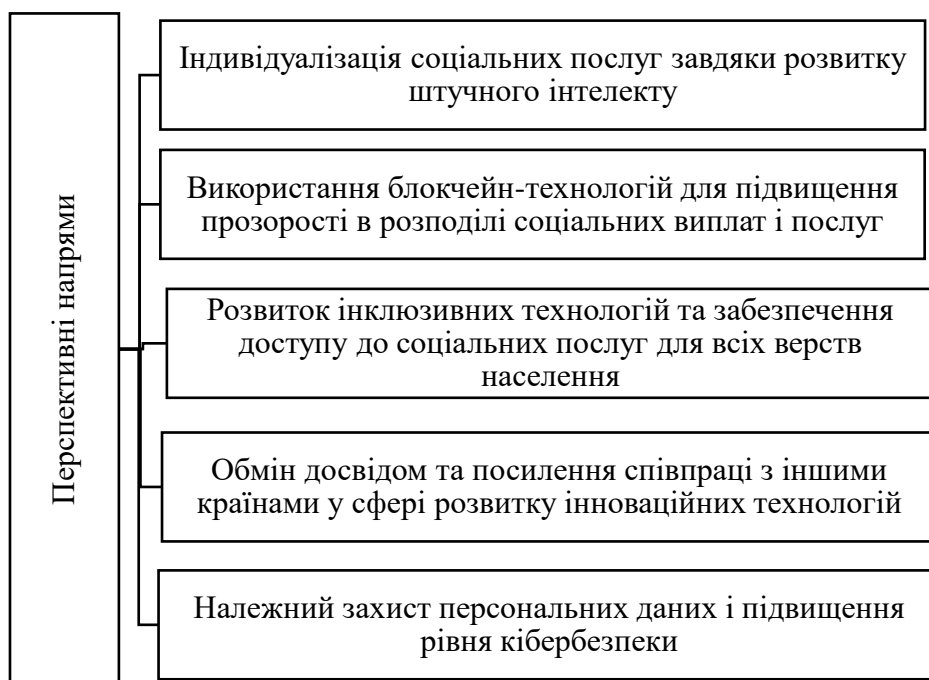
1. Barr N. (2020). *Economics of the Welfare State* (6th ed.). Oxford University Press.
2. Gentilini U., Grosh M., Rigolini J., Yemtsov R. (2020). **Exploring Universal Basic Income: A Guide to Navigating Concepts, Evidence, and Practices**. World Bank Group. 337 st.
3. Dorfman M. (2022). **Digital Transformation of Social Protection: Lessons from Global Case Studies**. World Bank Group.
4. Mach-Król M., Owoc M. L. (2019). *Artificial Intelligence and Big Data: Driving the Evolution of Business and Society*. Springer.
5. Оглядове досьє щодо основних аспектів цифрової трансформації соціальної сфери. URL: <https://research.rada.gov.ua/uploads/documents/33011.pdf>
6. Priyadarshini A. (2021). *Innovation in Social Protection: The Role of Technology in Delivering Effective Social Protection**. *International Social Security Review*, 74(3), 29-52.
7. Про затвердження Стратегічного плану Міністерства соціальної політики України на 2022 бюджетний рік та два наступні бюджетні періоди (2023–2024 роки): Наказ Міністерства соціальної політики України від 11.02. 2022. №90. URL: <https://www.msp.gov.ua/documents/6220.html?PrintVersion>

ОСОБЛИВОСТІ УПРОВАДЖЕННЯ ІННОВАЦІЙ НА ПІДПРИЄМСТВІ ІНДУСТРІЇ ГОСТИННОСТІ

Упровадження інновацій в індустрії гостинності має свої особливості, оскільки цей сектор відрізняється специфікою обслуговування клієнтів і високими вимогами до якості сервісу. Основні особливості впровадження інновацій у цій галузі включають.

Впровадження інновацій часто спрямоване на покращення персоналізованого обслуговування, наприклад, через використання великих даних (Big Data) для адаптації послуг під індивідуальні потреби клієнтів.

Інновації повинні орієнтуватися на поліпшення клієнтського досвіду, наприклад, через впровадження нових технологій у процесі бронювання або засобів для зручності гостей під час перебування.

Впровадження нових технологій, таких як системи автоматизованого бронювання, самообслуговування через термінали, мобільні додатки для управління перебуванням, можуть зменшити витрати і підвищити ефективність.

Технології IoT дозволяють створювати розумні готелі з інтегрованими системами управління освітленням, кондиціонуванням, безпекою, що підвищує комфорт і знижує енергетичні витрати. Інновації у використанні енергоефективних систем опалення, освітлення та водопостачання сприяють зменшенню витрат і поліпшенню екологічного іміджу.

Використання нових матеріалів та технологій для покращення інтер'єру та забезпечення сучасного дизайну, який відповідає останнім тенденціям. Впровадження нових методик навчання і розвитку персоналу для підвищення якості обслуговування і впровадження нових стандартів сервісу.

Розвиток нових форматів обслуговування, таких як мобільні додатки для замовлення послуг, віртуальні консьєржі, безконтактні способи отримання послуг. Інновації в цифрових стратегічних кампаніях, включаючи використання соціальних медіа, SEO-оптимізації, контентного маркетингу для залучення нових клієнтів. Використання аналітики для створення персоналізованих маркетингових кампаній і спеціальних пропозицій для лояльних клієнтів.

Впровадження нових стандартів і технологій для забезпечення високого рівня якості послуг та безпеки клієнтів.

Нові інструменти для моніторингу і управління ризиками, включаючи безпеку даних клієнтів і фізичну безпеку готелів. Інноваційні проекти в індустрії гостинності часто потребують значних інвестицій, тому залучення фінансування від інвесторів або грантів може бути критично важливим.

Індустрія гостинності, як і багато інших галузей, відзначається швидкими темпами розвитку і високою динамічністю. Це означає, що зміни та нововведення тут відбуваються швидко і постійно, що зумовлено кількома факторами:

Новітні технології, такі як мобільні додатки, системи автоматизації, розумні пристрої та інші інновації, швидко інтегруються в індустрію гостинності, що змінює спосіб надання послуг і взаємодії з клієнтами.

Смаки і очікування клієнтів постійно змінюються, що змушує підприємства швидко реагувати і адаптувати свої послуги відповідно до нових трендів і стандартів.

Гостинність – це глобальна індустрія, де конкуренція є надзвичайно жорсткою. Готелі і ресторани повинні постійно вдосконалювати свої послуги і впроваджувати нові ідеї, щоб виділитися серед конкурентів. Економічні умови, соціальні тренди і глобальні події

(наприклад, пандемії) можуть впливати на поведінку споживачів і вимоги до обслуговування, що вимагає швидкої адаптації з боку підприємств.

Індустрія гостинності активно впроваджує нові рішення для підвищення ефективності роботи, поліпшення якості обслуговування і зниження витрат. Це може включати нові моделі бізнесу, інноваційні способи управління персоналом та покращення інфраструктури.

У зв'язку з цими факторами, підприємства в індустрії гостинності повинні постійно слідкувати за змінами в галузі, швидко адаптуватися до нових умов і впроваджувати інновації, щоб підтримувати свою конкурентоспроможність і задовольняти потреби клієнтів. Готельно-ресторанна діяльність є дуже різноманітною і комплексною, що робить її управління складним завданням. Це обумовлено кількома ключовими факторами:

Готельно-ресторанний бізнес включає в себе безліч аспектів – від управління номерним фондом і обслуговування гостей до організації харчування та проведення заходів. Кожен з цих аспектів вимагає окремого підходу та спеціалізованих навичок. Зміни в уподобаннях споживачів, економічні коливання, нові тренди в гастрономії та туризмі впливають на функціонування підприємств. Це вимагає від управлінців постійної адаптації та швидкої реакції на нові умови.

Ринок готельно-ресторанних послуг є надзвичайно конкурентним. Підприємства повинні постійно вдосконалювати свої послуги, впроваджувати інновації та забезпечувати високу якість обслуговування, щоб виділитися серед конкурентів.

Технології, такі як автоматизовані системи бронювання, мобільні додатки для замовлення їжі, системи управління гостями та аналітика даних, стають важливою частиною готельно-ресторанного бізнесу. Впровадження і ефективне використання цих технологій вимагає спеціальних знань і навичок.

Сфера гостинності потребує висококваліфікованого і мотивованого персоналу. Управління кадрами, їх навчання, мотивація і утримання є важливою частиною успішного ведення бізнесу.

Готельно-ресторанний бізнес підлягає численним регуляторним вимогам і стандартам, що охоплюють санітарні норми, безпеку харчування, ліцензування та інші аспекти. Упровадження інновацій у сфері технологій у закладах індустрії гостинності може суттєво підвищити ефективність роботи на всіх рівнях управління та загальну результативність підприємства. Ось як це впливає на роботу менеджерів і на весь комплекс:

Впровадження сучасних технологій, таких як системи управління готелями (PMS), системи автоматичного бронювання, електронні ключі та розумні кімнати, дозволяє автоматизувати рутинні процеси. Це зменшує кількість ручної роботи, спрощує операції та знижує ймовірність помилок.

Технології, як-от мобільні додатки для комунікації між співробітниками та системи для управління завданнями, сприяють кращій координації та ефективності комунікацій у всіх відділах. Це дозволяє менеджерам швидше отримувати інформацію та приймати обґрунтовані рішення.

Інноваційні технології дозволяють збирати та аналізувати дані про гостей, їх уподобання, поведінку та відгуки. Це допомагає менеджерам краще розуміти потреби клієнтів, адаптувати стратегії обслуговування та пропонувати персоналізовані послуги, що підвищує задоволення клієнтів і лояльність.

Технології для управління запасами, енергетичними витратами та іншим обладнанням допомагають зменшити витрати та підвищити ефективність використання ресурсів. Це дозволяє знижувати витрати та покращувати рентабельність.

Впровадження нових технологій, таких як інтерактивні кіоски, системи замовлень через мобільні додатки та онлайн-чати для швидкого реагування на запити клієнтів, дозволяє забезпечити високий рівень обслуговування. Це збільшує задоволеність клієнтів і позитивно впливає на репутацію закладу.

Сучасні технології також використовуються для навчання співробітників. Онлайн-курси, тренінги та навчальні платформи допомагають підвищувати кваліфікацію персоналу та впроваджувати нові стандарти обслуговування.

Загалом, впровадження інновацій у сфері технологій допомагає підвищити ефективність роботи менеджерів, зменшити витрати, покращити обслуговування клієнтів і забезпечити конкурентні переваги закладу в умовах швидко змінюваного ринку гостинності.

Застосування Інтернет-ресурсів та Інтернет-технологій у сфері гостинності має кілька важливих аспектів. Інтернет-технології дозволяють автоматизувати різноманітні бізнес-процеси, такі як бронювання номерів, управління запасами, обробка замовлень у ресторанах та інші операції. Це забезпечує більшу ефективність і точність, знижує ймовірність помилок і спрощує управлінські завдання.

Збір та аналіз даних через Інтернет-ресурси дозволяє створювати централізовані бази даних. Це допомагає краще управляти інформацією про клієнтів, їхні уподобання, історію бронювань та відгуки. Систематизація даних підтримує прийняття обґрунтованих рішень і покращує обслуговування клієнтів.

Сучасні програмні продукти і технології дозволяють готелям і ресторанам впроваджувати інновації в обслуговуванні, маркетингу та комунікаціях. Наприклад, використання соціальних медіа, онлайн-реклами та відгуків дозволяє залучати нових клієнтів і покращувати імідж підприємства.

В умовах зростаючої конкуренції, впровадження Інтернет-технологій може перетворитися з конкурентної переваги на необхідну умову для виживання на ринку. Ті підприємства, які не адаптуються до нових технологічних вимог, можуть втратити свою конкурентоспроможність, оскільки інші готелі та ресторани впроваджують ці технології для підвищення ефективності та покращення обслуговування.

ДЖЕРЕЛА ТА ЛІТЕРАТУРА

1. Редько В.Є., Русіна А.О. Міжнародний досвід формування сталої інфраструктури готелю. *Ефективна економіка*. 2018. № 12. С. 96–101.

2. Шершньова З.Є. Стратегічне управління : підручник. Київ : Вид-во “Київський національний економічний університет”, 2004. 699 с.

УДК 334.021.1

*Нина Хегай, Арман Акмурзаев
(Алматы, Казахстан)*

РОЛЬ МСБ В РАЗВИТИИ ЭКОНОМИКИ КАЗАХСТАНА И ВОПРОСЫ ИХ НАЛОГООБЛОЖЕНИЯ

Малый бизнес играет ключевую роль в экономике любой страны, будучи основным источником инноваций, создания рабочих мест и социального развития. Поэтому понимание особенностей учета и налогообложения в этой сфере необходимо для поддержки и развития этого сектора. Также малые предприятия часто сталкиваются с уникальными вызовами в области учета и налогов, которые отличаются от проблем крупных компаний. Поэтому изучение этих аспектов помогает выявить специфические потребности и проблемы малого бизнеса, а также разработать решения, направленные на их устранение.

Ключевые слова: *малый и средний бизнес, налогообложения МСБ, патенты, упрощенная декларация, розничный налог.*

Small businesses play a key role in any country's economy, being a major source of innovation, job creation, and social development. Therefore, understanding the accounting and taxation specifics in this area is essential to support and develop this sector. Small businesses also often face unique accounting and tax challenges that differ from those of larger companies. Therefore, studying these aspects helps to identify the specific needs and problems of small businesses, as well as develop solutions aimed at eliminating them.

Keyword *small and medium business, SMB taxation, patents, simplified declaration, retail tax.*

Малое и среднее предпринимательство, становясь фундаментом экономического развития в многих странах, включая Республику Казахстан, выполняет важную функцию в обеспечении экономической активности населения путем создания рабочих мест, стимулирования инноваций и способствуя диверсификации экономических секторов. В контексте социально-экономического и политического развития, малый и средний бизнес играет критическую роль в устойчивом развитии городских и сельских территорий. Развитие данного сектора признано приоритетным направлением политики, направленной на укрепление экономического потенциала и повышение благосостояния населения Республики Казахстан [1].

Согласно ПК РК, частные предприниматели классифицируются в соответствии с критериями, установленными в ст. 24 ПК РК. Данная классификация разделяет субъекты частного предпринимательства на четыре категории, каждая из которых обладает уникальными характеристиками в соответствии с определенными пунктами закона. Среди этих категорий, микропредпринимательство и малое предпринимательство определяются через два основных параметра: численность сотрудников и размер годового дохода.

Микропредприниматели определяются как те, чья среднегодовая численность работников не превышает пятнадцати, и годовой доход не превышает 30,000-кратный размер месячного расчетного показателя, актуальный на первое января финансового года. Таким образом, микропредпринимательство характеризуется небольшой штатной численностью и ограниченным объемом дохода.

В категорию малого предпринимательства входят индивидуальные предприниматели и юридические лица, чья среднегодовая численность работников не превышает ста, а годовой доход не превышает 300,000-кратный размер месячного расчетного показателя. Это отражает более широкий масштаб деятельности по сравнению с микропредпринимательством, но все же ограниченный в рамках определенного сектора.

Средние предпринимательские субъекты определяются в соответствии с критериями, изложенными в п.5 ст.24 ПК РК, как индивидуальные предприниматели и юридические лица, которые осуществляют предпринимательскую деятельность, и не классифицируются как малые или крупные предприятия. Эта категория выделяется специфическими параметрами по численности персонала и уровню дохода.

В контексте среднего предпринимательства численность персонала составляет от ста одного до двухсот пятидесяти работников. Это демонстрирует более значительную штатную структуру по сравнению с малым предпринимательством. Что касается финансовых показателей, среднегодовой доход таких предпринимательских субъектов превышает трехсоттысячекратный размер месячного расчетного показателя, установленного на первое января финансового года, но не превышает трехмиллионного кратного этого показателя. Это указывает на более высокий уровень экономической активности и потенциала в сравнении с меньшими предприятиями, однако с ограничением, не позволяющим классифицировать их как крупные предприятия.

Доля МСБ в ВВП в разбивке на малое и среднее предпринимательство в Казахстане показана на рис. 1.



Рис. 1. Доля МСБ в ВВП в разбивке на малое и среднее предпринимательство в Казахстане, %

Примечание: составлено на основе источника [2]

Вклад МСБ в валовой внутренний продукт (ВВП) Казахстана показывает устойчивый рост за рассматриваемый период. Доля малого предпринимательства в ВВП значительно увеличилась, начиная с 24,5% в первом квартале 2021 года до 30% в первом квартале 2023 года. Среднее предпринимательство также продемонстрировало рост, хотя и менее выраженный, увеличив свой вклад с 6,1% до 6,5% за тот же период. Эта тенденция указывает на усиливающуюся роль МСБ в экономической структуре страны, что подчеркивает их значимость как движущей силы экономического роста и инноваций в Казахстане.

На рис. 2 показана структура основных показателей деятельности субъектов МСБ.

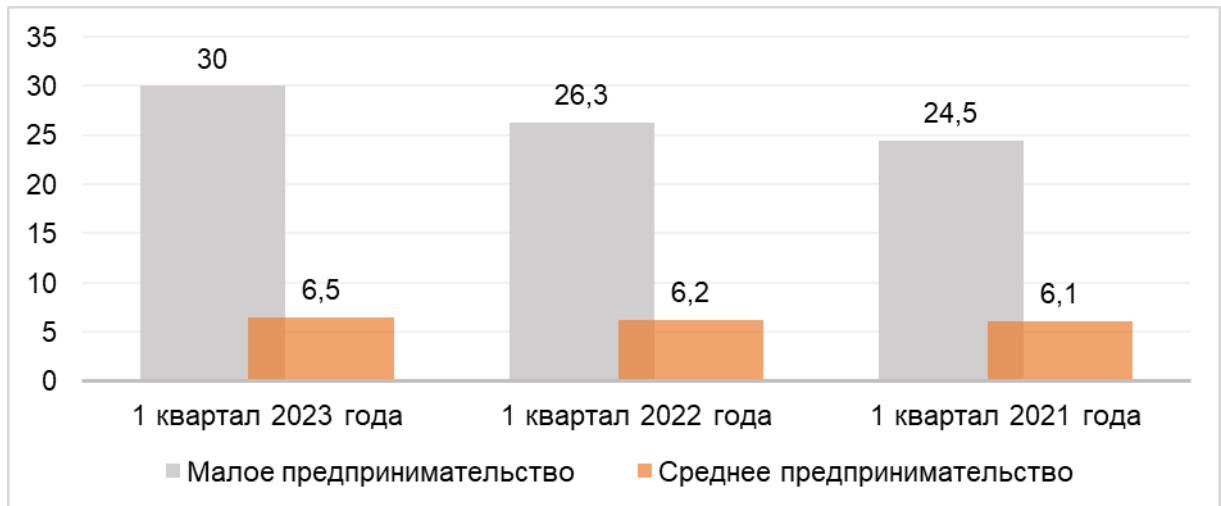

Рис. 2. Структура основных показателей деятельности субъектов МСБ за 1 квартал 2023 г., %

Примечание: составлено на основе источника [2]

Анализируя представленные данные за первый квартал 2023 года, можно отметить, что юридические лица малого предпринимательства занимают доминирующее положение в структуре малого и среднего бизнеса по выпуску продукции, обеспечивая почти 70% всего объема. Они также составляют значительную часть в общей численности занятых в данном секторе. Индивидуальные предприниматели, при этом, обладают самой большой долей как в количестве действующих, так и в количестве зарегистрированных субъектов, принося около 11,5% продукции. Они являются самой многочисленной группой среди занятых, что

отражает их ключевую роль в создании рабочих мест. Юридические лица среднего предпринимательства и крестьянские, а также фермерские хозяйства, вносят меньший вклад в общий выпуск продукции и занятость, но являются неотъемлемой частью экономической структуры, поддерживая разнообразие и устойчивость сектора.

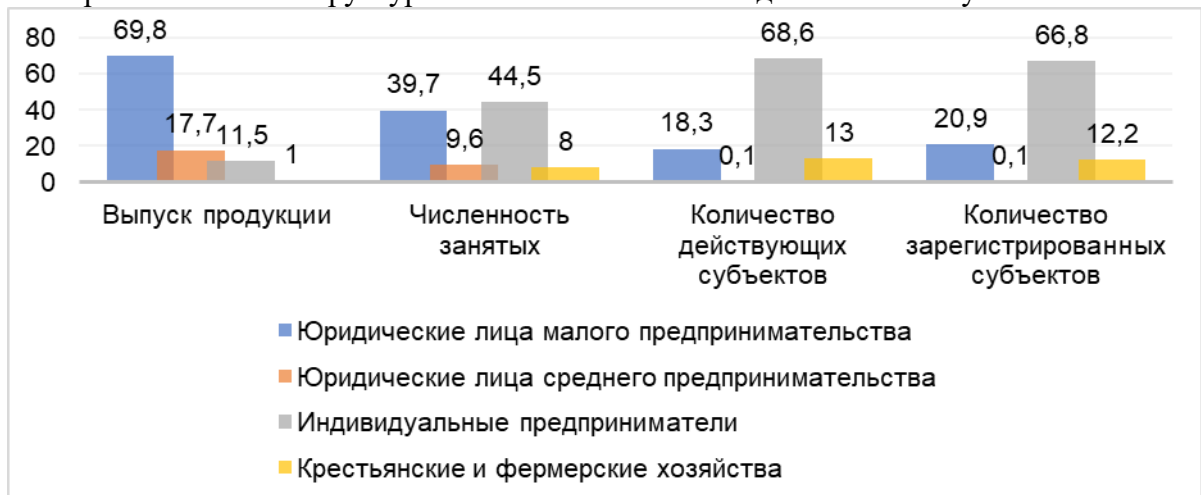
Доля действующих в общем числе зарегистрированных субъектов МСБ показаны на рис. 3.



Рис. 3. Доля действующих в общем числе зарегистрированных субъектов МСБ в 1 квартале 2023 года, %

Примечание: составлено на основе источника [2]

Процент действующих субъектов МСБ среди общего числа зарегистрированных компаний в Казахстане показывает тенденцию к устойчивому росту. С апреля 2021 года, когда доля активных МСБ составляла 84,2%, произошло увеличение до 91,1% на апреля 2023 года. Это свидетельствует о повышении уровня предпринимательской активности и, возможно, об улучшении условий для ведения бизнеса, что приводит к увеличению количества МСБ, продолжающих свою деятельность.

Понимание рыночных потребностей и способность быстро адаптироваться к изменениям в спросе являются важными компонентами успеха в сфере малого бизнеса. Налоговая система и налогообложение также играют ключевую роль, при этом важно учитывать не только цель увеличения доходов государства, но и другие цели, которые поддерживают здоровую экономическую среду, соответствующую долгосрочным целям экономической системы страны.

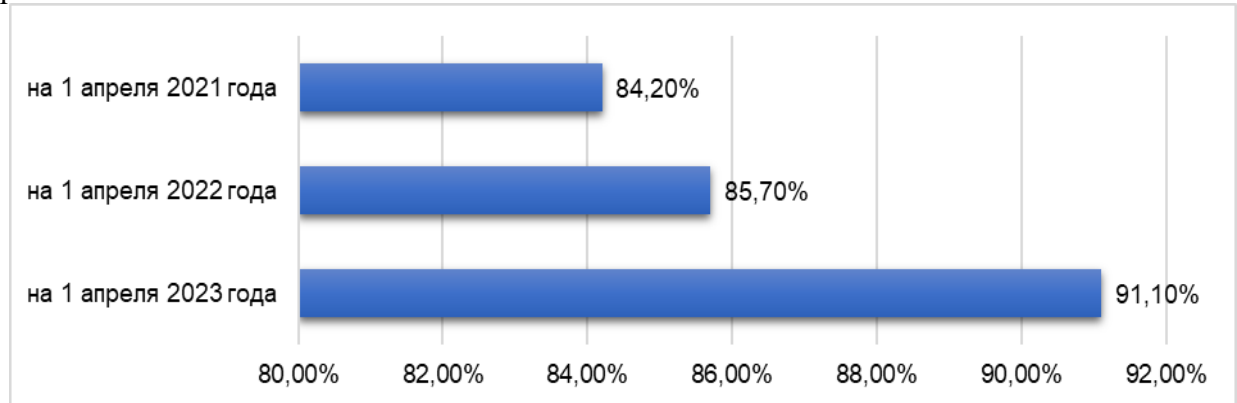
Налоговый кодекс Республики Казахстан предоставляет предпринимателям возможность использования различных специальных налоговых режимов. Они варьируются от режимов, специально разработанных для малого бизнеса, таких как применение патента, упрощенной декларации и фиксированного вычета (ст.683 НК РК), до специальных условий для производителей сельскохозяйственной продукции (ст. 697 НК РК). Кроме того, существует специальный налоговый режим с использованием мобильного приложения (ст.686-1, ст.686-2 НК РК) и режим розничного налога (ст.696-1, ст.696-2 НК РК). Специальный режим для производителей сельскохозяйственной продукции доступен лишь ограниченному кругу налогоплательщиков, тогда как другие режимы охватывают более широкий спектр видов деятельности и предоставляют гибкие варианты для налогообложения различных сегментов бизнеса [3].

Внесенные законом №85-VII от 20 декабря 2021 года изменения в Налоговый кодекс Республики Казахстан затрагивают специальные налоговые режимы и начнут действовать с начала 2023 года. Эти изменения предусматривают расширение списка видов деятельности, для которых специальные налоговые режимы будут недоступны, включая ряд услуг в консультационной, маркетинговой сферах, а также арендной деятельности и гостиничном бизнесе. Предприниматели, текущая деятельность которых попадает под эти категории и которые сейчас пользуются специальными налоговыми режимами для малого

бизнеса, должны подготовиться к переходу на общую систему налогообложения и соответствующему увеличению налоговой нагрузки. Опережающее планирование поможет им смягчить переход и минимизировать влияние на финансовую стабильность своего предприятия [4].

Анализируя информацию о специальных налоговых режимах в Казахстане, можно отметить, что они предлагают различные условия для малого и среднего предпринимательства с целью упрощения налогообложения. Налоговые режимы ориентированы на учет финансовых показателей и численности работников предприятий. Для режима на основе патента ключевым фактором является отсутствие работников и доход, не превышающий определенный порог в месячных расчетных показателях и тенге.

Упрощенная декларация рассчитана на бизнес с численностью до 30 сотрудников и доходами, ограниченными аналогичным образом. Специальный налоговый режим с использованием фиксированного вычета предусматривает более широкую численность персонала – до 50 человек, и выше доходы по сравнению с другими режимами. Специальный налоговый режим с использованием мобильного приложения отличается отсутствием ограничений по доходу и численности работников, но вводит специальные условия, такие как ограничение по видам деятельности и статуса плательщика НДС.

Розничный налог, ориентированный на субъекты малого и среднего предпринимательства, предполагает наибольшую гибкость с ограничением численности сотрудников до 250 человек и высоким доходным порогом. В целом, специальные налоговые режимы предоставляют гибкость для различных категорий бизнеса, учитывая их размер и специфику деятельности, однако они также устанавливают определенные критерии, которые необходимо учитывать для соответствия их требованиям.

С началом 2023 года для малого бизнеса, применяющего специальные налоговые режимы, вступило в силу обязательство по уплате налогов, после трехлетнего периода освобождения. Налоговые каникулы, которые были введены с начала 2020 года и завершились к концу 2022 года, затронули более миллиона предпринимателей Казахстана и были нацелены на поддержку бизнеса во время карантинных мер и последующего восстановления экономической активности. В ходе налоговых каникул предприниматели имели возможность перераспределить средства на развитие оборотных активов.

С нового года малые предприятия должны будут платить все налоги в полном объеме, включая корпоративный, индивидуальный подоходный налог и социальный налог, последний из которых не распространялся на тех, кто работал по упрощенной системе декларирования, а также единый земельный налог.

В то же время, мораторий на проведение проверок малого бизнеса, который действовал в течение того же трехлетнего периода, был продлен до 2024 года, хотя он не распространяется на таможенные проверки, профилактический контроль с визитами, а также проверки, проводимые в соответствии с уголовно-процессуальным кодексом [5].

ИСТОЧНИКИ И ЛИТЕРАТУРА

1. Мусагулова А.К., Аубакирова Ж.Я. Малый и средний бизнес в Казахстане. Вестник Евразийской юридической академии имени Д.А. Кунаева. Алматы, 2014. URL: <https://articlekz.com/article/21592>

2. Мониторинг малого и среднего предпринимательства в Республике Казахстан (на 1 квартал 2023 г.). URL: <https://stat.gov.kz/ru/industries/business-statistics/stat-org/publications/5031/>

3. Кодекс Республики Казахстан от 25 декабря 2017 года № 120-VI «О налогах и других обязательных платежах в бюджет (Налоговый кодекс)» (с изменениями и дополнениями по состоянию на 02.01.2024 г.). URL: https://online.zakon.kz/Document/?doc_id=36148637

4. Закон Республики Казахстан от 20 декабря 2021 года № 85-VII «О внесении изменений и дополнений в Кодекс Республики Казахстан «О налогах и других обязательных

платежах в бюджет» (Налоговый кодекс) и Закон Республики Казахстан «О введении в действие Кодекса Республики Казахстан «О налогах и других обязательных платежах в бюджет» (Налоговый кодекс)». URL: https://online.zakon.kz/Document/?doc_id=38908372

5. Завершились налоговые каникулы для малого бизнеса. URL: <https://mybuh.kz/news/zavershilis-nalogovye-kanikuly-dlya-malogo-biznesa/>

*Научный руководитель: кандидат экономических наук,
асс. профессор Жумабаева М.Д.*

МЕНЕДЖМЕНТ І МАРКЕТИНГ / МЕНЕДЖМЕНТ И МАРКЕТИНГ

УДК 378(477)

Олексій Тарасенко
(Київ, Україна)

СТАТИСТИЧНИЙ ІНСТРУМЕНТАРІЙ ОЦІНЮВАННЯ ЕФЕКТИВНОСТІ ЗВО
В КОНТЕКСТІ УПРАВЛІННЯ КОНКУРЕНТОСПРОМОЖНІСТЮ

Метою статті є удосконалення інструментарію оцінювання ефективності ЗВО в контексті управління конкурентоспроможністю закладу вищої освіти. За результатами проведеного дослідження: обґрунтовано поняття стратегічного потенціалу з позицій спроможності ЗВО щодо залучення, інтеграції і реконфігурації необхідних ресурсів і їх комбінацій для досягнення стратегічних цілей; систематизовано показники ефективності ЗВО в контексті управління конкурентоспроможністю; формалізовано інтегральний показник ефективності діяльності ЗВО з урахуванням внеску структурних підрозділів в загальну суму зароблених закладом вищої освіти коштів. Зроблено висновок про необхідність розвитку інструментарію оцінювання ефективності ЗВО.

Ключові слова: стратегічний потенціал ЗВО, концептуальна модель управління розвитком ЗВО, конкурентоспроможність, ефективність діяльності.

The aim of the article is to improve the tools for assessing the effectiveness of higher education institutions in the context of managing the competitiveness of higher education institutions. Based on the results of the study: the concept of strategic potential is substantiated from the standpoint of the HEI's ability to attract, integrate and reconfigure the necessary resources and their combinations to achieve strategic goals; indicators of HEI efficiency in the context of competitiveness management are systematized; an integral indicator of efficiency of HEI activities is formalized, taking into account the contribution of structural units to the total amount of funds earned by the HEI. A conclusion is made about the need to develop tools for evaluating the efficiency of higher education institutions.

Keywords: стратегічний потенціал ЗВО, концептуальна модель управління розвитком ЗВО, конкурентоспроможність, ефективність діяльності.

Удосконалення системи оцінювання, пошук методів, технологій та інструментарію управління ефективністю ЗВО в умовах загроз і ризиків, що особливо загострилися під час розв'язаної російською федерацією війни проти України, належать до кола завдань, які потребують вирішення на етапі реформування національної системи вищої освіти в координатах обраного країною євроінтеграційного курсу. До найбільш істотних проблем розвитку вищої освіти на сучасному етапі слід віднести: руйнування інфраструктури ЗВО в місцях ведення бойових дій та в регіонах, які потерпають від масованих ракетних атак з боку агресора; вимушена міграція у більш безпечні регіони України та виїзд за межі країни частини викладачів і студентів; низький рівень фінансового забезпечення ЗВО в умовах зростаючого бюджетного дефіциту; слабка мотивація суспільства та бізнесу до інвестування у освітню сферу.

З огляду на зазначене, набувають актуальності завдання пошуку механізмів збереження потенціалу національної системи вищої освіти та забезпечення її конкурентоспроможності. Засобами досягнення цих завдань є: модернізація та реформування системи вищої освіти на засадах підвищення ефективності, забезпечення якості та підтримки престижності вищої освіти, розширення автономії ЗВО та розвитку міжнародної співпраці України у сфері освіти з країнами ЄС. Зазначене визначає актуальність дослідження з урахуванням стратегічних пріоритетів держави та завдань післявоєнного відновлення України.

Сучасні умови функціонування ЗВО України визначають необхідність адаптації системи управління вищою освітою як на рівні держави, так і на рівні закладів вищої освіти, враховуючи завдання, визначені Стратегією розвитку вищої освіти в Україні на 2022-2032 роки [1], обраний Україною євроінтеграційний курс, а також виклики і наслідки війни. Серед проблем, які зумовили прийняття Стратегії розвитку вищої освіти в Україні на 2022-2032 роки, проблема недостатньої ефективності системи вищої освіти визначена як першочергова [1].

В працях українських і зарубіжних вчених, які досліджували питання формування і розвитку закладів вищої освіти, пріоритетними завданнями даного етапу визначено: підвищення енергоефективності, розвиток на засадах інновацій, імплементація маркетингових інструментів в систему управління університетами [2, 3], впровадження освітніх стандартів Європейського Союзу у сфері вищої освіти на етапі євроінтеграційних реформ в Україні [4].

Проблематика розробки методичного забезпечення інтегрального оцінювання ефективності діяльності вищого навчального закладу знайшла відображення в дослідженнях Матюха С.А. [5], який систематизував основні принципи побудови методики оцінки діяльності закладів вищої освіти та обґрунтував етапи інтегрального оцінювання ефективності їх діяльності. Особливістю пропонованого вченим інтегрального показника ефективності, визначеного як сумарний бал чотирьох коефіцієнтів з урахуванням їх значущості, є врахування: макроекономічної ефективності, ринкової ефективності, мікроекономічної ефективності та індивідуальної інвестиційної ефективності для абітурієнта (студента, випускника).

Питання ефективності діяльності ЗВО також знайшло відображення в праці Черниш О.В. [6], якою пропонується застосування збалансованої системи показників для оцінки ефективності управління ЗВО з метою забезпечення координації цілей і заходів зі стратегічними пріоритетами і місією ЗВО. Представляє інтерес підхід до оцінювання ефективності діяльності ЗВО з використанням методу DEA, який викладено Долгих Я.В. в праці [7], щодо застосування методу лінійного програмування для вимірювання ефективності з використанням CRS-output моделі. Даним підходом передбачається визначення вхідних параметрів моделей, які враховують специфіку освітньої і наукової діяльності на початок навчального року.

Метою статті є розроблення пропозицій щодо удосконалення інструментарію оцінювання ефективності ЗВО як складової інформаційного забезпечення системи стратегічного управління закладом вищої освіти.

На основі аналізу праць [8, 9] запропоноване визначення стратегічного потенціалу ЗВО як рівня його спроможності щодо залучення, інтеграції, реконфігурації усіх необхідних ресурсів та їх комбінацій таким чином, щоб синергетичний ефект від цього забезпечував в умовах високотурбулентного зовнішнього середовища досягнення стратегічних цілей, формалізованих у ключових показниках ефективності і результативності; це досягається завдяки ефективності системи управління (рівнем методів, технологій та управлінського інструментарію) щодо використання наявних ресурсів та їх примноження в майбутньому.

Дослідження передумов і чинників зовнішнього середовища функціонування ЗВО на кожному етапі розвитку України, враховуючи державні пріоритети і виклики, а також стратегічний потенціал власне ЗВО, доцільно розглядати як інформаційний базис для стратегічного цілевизначення і розроблення Стратегії розвитку ЗВО на засадах ефективності. Контур результатів реалізації Стратегії розвитку ЗВО на засадах управління ефективністю пропонується представити у складі груп показників: (1) ефективності управління процесами і використання ресурсного потенціалу; (2) ефективності наукової та науково-технічної діяльності; (3) показників ринкового успіху та визнання [10].

Доцільно відзначити, що питання оцінювання як одиничних та групових, так і інтегрального показника ефективності діяльності ЗВО потребує більш детального

дослідження, оскільки наведені в науковій літературі підходи значно відрізняються як системами показників, так і методичним інструментарієм їх оцінювання. З метою розроблення найбільш адекватного сучасним умовам і зручного у застосуванні методу оцінювання і аналізу ефективності при виборі відповідних завданням управління систем показників ефективності діяльності ЗВО, методик і критеріїв, доцільно виходити з доступності інформації, можливості їх вимірювання і застосування, що дозволить одержати повні і достовірні дані для прийняття найбільш оптимальних і обґрунтованих управлінських рішень у сфері управління ефективністю. Деталізація показників оцінювання ефективності діяльності ЗВО створюватиме підґрунтя для факторного аналізу з метою розроблення заходів, спрямованих на підвищення рівня ефективності за кожною складовою стратегічного потенціалу.

Результати оцінювання рівня ефективності ЗВО за окремими напрямками діяльності слугуватимуть для аналізування внутрішньої (мікроекономічної) ефективності закладу вищої освіти в цілому шляхом побудови інтегрального показника, для оцінки якого пропонується формула [10]:

$$Ef = \sum_{i=1}^n Ef_i \times a_i^{скоп} \quad (1)$$

де Ef – інтегральний показник ефективності діяльності ЗВО; Ef_i – рівень ефективності i -го підрозділу ЗВО; $a_i^{скоп}$ – частка i -го підрозділу ЗВО, визначена за рівнем доходів в загальній сумі зароблених ЗВО коштів; i – кількість підрозділів ЗВО, результати діяльності яких можуть бути визначені за критерієм надходження коштів (доходом), $i=1, \dots, n$.

Результати оцінювання інтегрального показника ефективності діяльності ЗВО дозволять визначити рівень стратегічного потенціалу ЗВО та його спроможності функціонувати в умовах динамічних змін зовнішнього середовища, яке характеризується високим рівнем ризиковості та турбулентності.

Зроблено висновок, що результати оцінки рівня ефективності діяльності ЗВО формують інформаційний базис для обґрунтування стратегії його розвитку. Для цього доцільною є розробка науково-методичного та інформаційного забезпечення процедур оцінювання, аналізування, обґрунтування управлінських рішень та контролю за їх виконанням з позицій впливу на рівень ефективності діяльності та конкурентоспроможності ЗВО. Для вирішення зазначених завдань потребується адаптація методів і принципів системного підходу і теорії управління з метою розроблення системи управління ЗВО на засадах ефективності, що забезпечить можливість: управління ефективністю структурних підрозділів (як елементів системи) ЗВО та їх оптимізація у складі закладу вищої освіти; дослідження стану і динаміки окремих структурних підрозділів ЗВО як системи з отриманням кількісних оцінок їх ефективності та надійності з подальшим виключенням неефективних і впровадженням перспективних; дослідження протидії з боку чинників зовнішнього середовища з отриманням кількісних характеристик втрати або підвищення ефективності ЗВО під їх впливом; застосування методичного апарату теорії імовірності для отримання характеристик ефективності ЗВО як агрегованої динамічної системи.

В контексті вирішення завдань післявоєнного відновлення України пріоритетом стає збереження потенціалу системи вищої освіти, оскільки зростання ролі людського капіталу, з одного боку, є глобальною тенденцією, а з іншого – війна призвела до значних втрат і відтоку як висококваліфікованих людських ресурсів в різних галузях економіки, так і міграції потенційної студентської молоді і науково-педагогічних працівників.

ДЖЕРЕЛА ТА ЛІТЕРАТУРА

1. Про схвалення Стратегії розвитку вищої освіти в Україні на 2022-2032 роки. Розпорядження Кабінету Міністрів України від 23.02.2022 № 286-р. URL: <https://zakon.rada.gov.ua/laws/show/286-2022-%D1%80#Text> (дата звернення 22.07.2024).

2. Bartosik-Purgat M., Filimon N., Kiygi-Calli M. Social media and higher education – an international perspective. *Economics & Sociology*. 2017. Vol. 10 (Number 1). P. 181-191.
3. Банзелюк І.В. Концепція розвитку маркетингового потенціалу закладів вищої освіти на засадах бенчмаркінгу. *Економіка і організація управління*. 2020. № 4 (40). С. 213-227.
4. Bagmet M., Liakhovets O. Towards the European Union's Education Standards: Expectations of the Ukrainians. *Economics & Sociology*. 2017. Vol. 10 (Number 2). P. 191-206.
5. Матюх С.А. Методика інтегральної оцінки ефективності діяльності вищого навчального закладу. *Науковий вісник Херсонського державного університету*. 2014. Вип. 5. Ч. 2. С. 167-170. URL: http://www.ej.kherson.ua/journal/economic_05/118.pdf (дата звернення 20.07.2024).
6. Черниш О.В. Стратегічне управління освітньою діяльністю у ЗВО. *Економіка і суспільство*. 2018. №19. С. 689-698. URL: https://economyandsociety.in.ua/journals/19_ukr/107.pdf (дата звернення 17.07.2024).
7. Долгих Я.В. Оцінка ефективності діяльності закладів вищої освіти методом DEA. *Матеріали XIII Всеукраїнської науково-практичної конференції*. URL: <https://repo.snau.edu.ua/bitstream/123456789/8961/1/1.pdf> (дата звернення 23.07.2024).
8. Батрак О., Тарасенко О. Особливості формування потенціалу закладів вищої освіти України в умовах війни та післявоєнному періоді. *Економіка та суспільство*. 2023. № 53. <https://doi.org/10.32782/2524-0072/2023-53-1> (дата звернення 23.06.2024).
9. Костецька Н.І. Стратегічне управління потенціалом підприємства: теоретико-методичні аспекти. *Економічний вісник НТУУ «Київський політехнічний інститут»*. 2021. № 20. С. 51-55. <https://ev.fmm.kpi.ua/article/view/252604/251605> (дата звернення 20.06.2024).
10. Тарасенко О. С. Інструментарій оцінювання ефективності ЗВО в системі стратегічного управління. *Економіка та суспільство*. 2024. №64. <https://doi.org/10.32782/2524-0072/2024-64-86>

ІСТОРИЧНІ НАУКИ / ИСТОРИЧЕСКИЕ НАУКИ

УДК 94(477.82+100)«1914/1915»:355.48

Андрій Васюхник
(Луцьк, Україна)

ВОЛИНЬ У ПЕРШІЙ СВІТОВІЙ ВІЙНІ: БОЙОВІ ДІЇ 1914-1915 РОКІВ

Перша світова війна, що розпочалася у 1914 році, охопила величезну частину світу і стала однією з найбільш руйнівних в історії людства. Військові дії не оминули і Волинь, де українці, що були підданими Австро-Угорської та Російської імперій, були залучені до боїв на різних фронтах. Стаття аналізує передумови і причини конфлікту, а також детально розглядає хід бойових дій на Волині в 1914-1915 роках, зокрема, їх вплив на економіку і населення регіону.

Ключові слова: Перша світова війна, Волинь, Австро-Угорщина, Німеччина, Росія, війська, бойові дії.

The First World War, which began in 1914, covered a huge part of the world and became one of the most destructive wars in human history. The fighting did not spare Volyn, where Ukrainians, who were subjects of the Austro-Hungarian and Russian empires, were involved in battles on various fronts. The article analyzes the preconditions and causes of the conflict, and examines in detail the course of hostilities in Volyn in 1914-1915, in particular, their impact on the economy and population of the region.

Key words: First World War, Volyn, Austria-Hungary, Germany, Russia, troops, hostilities.

Перша світова війна, що розпочалася в 1914 році, стала одним із найбільш руйнівних і масштабних конфліктів в історії людства. Вона охопила 38 країн у яких проживали 75% населення планети. Бойові дії велися на території Європи, Африки та Азії. Українці, як піддані Австро-Угорської та Російської імперій, також були втягнуті у війну, воюючи на різних фронтах. За час війни, за різними оцінками, загинуло від 8,5 до 10,8 мільйонів військових, серед яких близько 579 тисяч були жителями території сучасної України, понад 20 мільйонів отримали поранення, а близько 10 мільйонів цивільних осіб померли внаслідок голоду та епідемій, зокрема, близько 780 тисяч – серед цивільного населення, що проживало в межах кордонів сучасної України. Метою даного дослідження є аналіз передумов та причин виникнення конфлікту, а також дослідження ходу збройного протистояння на Волині в 1914-1915 роках.

Першій світовій війні передувала низка серйозних міжнародних криз і конфліктів. Франко-пруська війна 1870-1871 років та утворення Німецької імперії змінили баланс сил у Європі, надавши Німеччині провідну роль на континенті [1, с. 3]. Зі зростанням боротьби за ринки збуту загострилися економічні суперечності між Німеччиною, Росією та, особливо, Великою Британією. Німеччина почала активно включатися в боротьбу за колонії лише після 1871 року, претендуючи на рівні права в колоніальних володіннях Англії, Франції, Бельгії, Нідерландів і Португалії, і демонструючи особливу активність у завоюванні нових ринків. Для кожної з провідних держав існували свої специфічні причини для розв'язання Першої світової війни, серед яких домінували територіальні претензії та зазіхання на чужі землі.

Приводом до війни стало вбивство ерцгерцога Франца Фердинанда, спадкоємця австрійського престолу, та його дружини 28 червня 1914 року в Сараєві. Вбивцею був сербський студент Гаврило Принцип, член сербо-хорватської націоналістичної організації. Хоча вбивства відомих осіб були тоді не рідкістю, жодне з них не мало таких масштабних наслідків, як це [2, с. 11-32].

23 липня 1914 року Австро-Угорщина висунула Сербії ультиматум і почала підготовку до війни. Цей конфлікт швидко втягнув у себе інші держави, які були союзниками Австро-Угорщини або Сербії. Австро-Угорщину підтримала Німеччина, тоді як Росія – Росія, яка розраховувала на допомогу Великої Британії та Франції. Було очевидно, що у разі початку війни вона не обмежиться лише сербсько-австро-угорським фронтом. У Німеччині вважали, що навіть якщо Росія вступить у війну на боці Сербії, вона зазнає поразки. Проте німці сумнівалися, чи вступить у війну Велика Британія [2, с. 49].

28 червня 1914 року Австро-Угорщина оголосила війну Сербії, на що Росія відповіла частковою мобілізацією. Згодом, проігнорувавши ультиматум Німеччини, Росія оголосила загальну мобілізацію [2, с. 49]. 1 серпня Німеччина оголосила війну Росії, що стало початком Першої світової війни. 3 серпня Німеччина оголосила війну Франції, і того ж дня її війська вторглися в нейтральну Бельгію. 4 серпня Велика Британія, разом зі своїми домініонами, оголосила війну Німеччині.

Німеччина була найкраще підготовленою до війни, оскільки з кінця XIX століття постійно розширювала та вдосконалювала свою армію. Відповідно до її військової доктрини був розроблений план ведення бойових дій на двох фронтах: західному (французькому) і східному (російському). Союз з Австро-Угорщиною дозволив Німеччині зосередити основні сили на Західному фронті. Однак у генеральному штабі Російської імперії це передбачили, і спільно з військовим командуванням Франції та Великої Британії розробили план, за яким бойові дії мали розпочатися одночасно на Західному та Східному фронтах, змушуючи Німеччину воювати на два фронти.

Ще перед початком Першої світової війни було зрозуміло, що Волинь опиниться у центрі воєнних подій. Відповідно до російського плану війни проти Австро-Угорщини, в районі Ковеля – Холма – Брест-Литовська мала розташовуватися 5-та російська армія, що включала 13 піхотних і 4 кавалерійські дивізії, а також дві окремі кавалерійські бригади. Генеральний штаб російської армії не планував активних бойових дій на території Волинської губернії [11, с. 50]. Їй відводилася роль тилового та прифронтового району, де мали зосереджуватися найближчі запаси ресурсів під час бойових дій.

Перед початком Першої світової війни Волинь була одним з найбільш економічно відсталих регіонів України. У 1913 році на промислових підприємствах, що перебували під наглядом фабричної інспекції, працювало 25,5 тисяч робітників, що становило лише 7,8% від загальної кількості робітників в Україні. Під час війни Волинь стала єдиною губернією в Україні, де кількість робітників зменшилася з 24,9 тисяч у 1914 році до 14,6 тисяч у 1916 році. Це сталося через кілька причин. По-перше, мобілізація чоловічого населення, зокрема робітників промислових підприємств, до російського війська. По-друге, переорієнтація промислових галузей, що призвела до скорочення або припинення виробництва, не пов'язаного з потребами фронту. По-третє, з серпня 1915 року до червня 1916 року Володимир-Волинський, Ковельський та Луцький повіти були окуповані австрійськими військами, що перешкоджало участі місцевих робітників у загальному виробничому процесі [3, с. 419].

Складна економічна ситуація спостерігалася не лише на Волині, але й по всій Російській імперії, що значно ускладнювало ведення бойових дій армією. На Південно-Західному фронті російська армія вже наприкінці 1914 року почала переходити до позиційної війни, а влітку 1915 року змушена була остаточно перейти до оборони через масштабний наступ військ противника. Під натиском австро-угорців російські війська, відступаючи, евакуювали на Схід цивільне населення з Галичини та Волині. Відступаючи, вони також здійснювали масштабні руйнування: палили та знищували села, маєтки й палаци, залишаючи противнику спустошені території. Від цих дій найбільше постраждали західні повіти губернії [5, с. 251].

2 серпня 1914 року на Волині розпочалися бойові дії між російськими та австро-угорськими військами в південних волостях Луцького та Володимир-Волинського повітів.

Того ж дня австро-угорські війська зруйнували та спалили місто Порицьк разом із кількома навколишніми селами [3, с. 419].

3 серпня австро-угорські війська оточили Володимир-Волинський, завдавши потужного артилерійського удару по місту, що призвело до знищення залізничної станції. Місцеве населення вчасно евакуювали до Ковеля, уникнувши значних жертв серед мирних жителів. Попри початковий успіх, австрійський наступ завершився невдало: 68-й піхотний Бородінський полк ефективно протистояв австрійській кінноті, завдавши їй значних втрат. Особливо постраждали ті підрозділи, що атакували у кінному строю. Наступ був відбитий ціною 40 життів російських солдатів [2, с. 53].

На початку війни Волинь була оголошена прифронтовою зоною, що призвело до значних негативних наслідків для її економіки та життя місцевого населення. Лише з Пульмівської волості Володимир-Волинського повіту протягом перших двох місяців війни було мобілізовано 170 осіб, а з Ковеля – 350 новобранців. Крім цього, на потреби фронту забирали коней, реквізували продовольство та залучали людей до робіт, пов'язаних із забезпеченням тилу армії. У листопаді 1914 року почалися запеклі позиційні бої між австро-угорськими та російськими військами. У цих боях перші волиняни вже були відзначені нагородами, але також з'явилися й перші загиблі.

Загалом, 1914 рік видався успішним для російської армії. Російські війська здобули перемогу в Галицькій битві у вересні 1914 року, зайняли всю Східну Галичину, вторглися в Буковину та відтіснили австро-угорські війська до Карпат. Під час Галицької битви росіяни захопили Львів, Дрогобич, Стрий та Перемишль. Однак, російська армія не змогла надовго закріпитися на зайнятих територіях. У квітні 1915 року розпочався контрнаступ німецьких і австро-угорських військ, який змусив російську армію відступити, залишивши раніше завойовані території [4, с. 47].

Влітку 1915 року місто Луцьк, як і вся Західна Волинь, потрапило під контроль австро-угорських і німецьких військ. Російські війська, відступаючи, залишали місто в поспіху, навіть не намагаючись організувавши евакуацію місцевого населення. 16 серпня 1915 року ІХ німецька і Бугська армії атакували 3-тю російську армію, що призвело до втрати ключових міст, таких як Ковель і Володимир-Волинський.

31 серпня 1915 року в Луцьк увійшли австро-угорські війська. Проте вже 21 вересня того ж року, ціною значних втрат серед російських солдат, місто вдалося відбити. Однак, 29 вересня російські війська знову змушені були відступити на попередні позиції, втративши під час боїв 40% свого особового складу.

Внаслідок відступу російських військ мирне населення Волині опинилося в надзвичайно важких умовах. Край був окупований австро-німецькими військами, які встановили свої порядки, а регіон залишався ареною бойових дій між двома воюючими сторонами. Це призвело до значних руйнувань і страждань серед місцевого населення. Наприклад, поблизу Володимир-Волинського австро-угорські війська знищили багато населених пунктів. З осені 1915 року до весни 1916 року фронт остаточно стабілізувався вздовж лінії, що проходила через села Олика, Цумань, Колки, Чорторійськ, Костюхівка і місто Любешів [3, с. 419].

Перша світова війна стала серйозним випробуванням для Волині, яка опинилася в центрі бойових дій. Попри деякі військові успіхи російської армії у 1914 році, вона не змогла втримати зайняті території, що зумовило подальші важкі бої і втрати. Окупація регіону австро-німецькими військами та постійні військові операції призвели до значних руйнувань і страждань серед місцевого населення. Війна не лише вплинула на демографічну ситуацію та економіку регіону, але й залишила глибокий слід у пам'яті людей, ставши символом руйнування та людських втрат.

ДЖЕРЕЛА ТА ЛІТЕРАТУРА

1. Брусилівський прорив на Волині : факти, цифри, дати, документи, матеріали, карти, телеграми, мемуари, фотографії, раритети / упор. І. Пасюка. Луцьк : Твердиня, 2006. 96 с.

2. Дем'янюк О. Перша світова війна на Волинському Поліссі. *Минуле і сучасне Волині та Полісся. Старовижівщина з глибини століть : наук. зб. : матеріали ХХVІІІ Волин. обл. іст.-краєзн. наук. конф., присвяч. 17 річниці Незалежності України та 500 річчю першої писемної згадки про Стару Вижівку та Нову Вижву, 20-21 черв. 2008 р. / упоряд. та відп. за вип. : Г. Бондаренко, В. Недзельський, А. Смолюк. Луцьк, 2008. Вип. 28. С. 357-361.*

3. Документально-художня проза про першу світову війну : матеріали і тези доп. та повідомл. міжнар. наук.-теорет. конф., 23-26 жовт. 1994 р. / Волин. держ. ун-т ім. Лесі Українки та ін.; редкол. А. С. Нісімчук та ін. Луцьк, 1994. 196 с.

4. Соловйов О. Бойові дії на Волині в роки Першої світової війни. *Наук. вісн. Волин. держ. ун-ту ім. Лесі Українки. Луцьк, 1998. № 1 : Історичні науки. С. 46–50.*

5. Хомич П. Бойові дії на території Волині на початку Першої світової війни. *Минуле і сучасне Волині та Полісся. Володимир-Волинський в історії України і Волині : наук. зб. : матеріали ХХХІІ Міжнарод. наук.-практ. іст.-краєзнав. конф., присвяч. 70-річчю утворення Волин. обл., 810-й річниці заснування Волин.-Галиц. князівства..., м. Володимир-Волинський, 12 черв. 2009 р. / редкол. : Г. Бондаренко та ін. Луцьк, 2009. Вип. 32. С. 249-252.*

UDK 902/904

*Азизахон Махмудова
(Фаргона, Ўзбекистон)*

Р.Х. СУЛЕЙМАНОВ ТАДҚИҚОТЛАРИДА ҚАДИМГИ ДАВР ТАРИХИ МУАММОЛАРИНИНГ ЁРИТИЛИШИ

Мақолада Р.Х. Сулеймановнинг қадимги даврдан то ўрта асрларгача бўлган Ўзбекистон ҳамда Ўрта Осиё тарихи ва археологияси муаммолари борасидаги қарашлари ва Қашқадарё воҳасида олиб борилган изланишлар хулосалари ўз аксини топган. Ерқўрғон, Қалаи-Захоки-Морон ва Шуллуктепа каби пойтахт шаҳарларда олиб борилган археологик қазии ишлари, шаҳарларнинг пайдо бўлиши ва шаклланиш босқичлари тарихини кенг кўламда ёритиш учун асос бўлган. Ушбу илмий хулосалар Р.Х. Сулеймановнинг кўплаб илмий ишларида ўз аксини топган.

***Калит сўзлар:** Ерқўрғон, Қалаи-Захоки-Морон ва Шуллуктепа, воҳа, музей-қўриқхона, генезис, монументал иншоотлар, стратиграфия.*

Р.Х. Сулеймановнинг қадимги даврдан то ўрта асрларгача бўлган Ўзбекистон ҳамда Ўрта Осиё тарихи ва археологияси муаммолари борасидаги қарашлари асосини Қашқадарё воҳасида олиб борилган изланишлар хулосалари ташкил этади. Ушбу илмий қарашлар биринчи навбатда воҳанинг ўзлаштирилиши ва аҳоли манзилгоҳларининг шаклланиш динамикасига бағишланган илмий хулосалардан иборат эди. Воҳада олиб борилган далакдирув тадқиқотлари натижасида ёдгорликларни хариталаштириш воҳанинг тарихий топографияси ҳақида тўлиқ тасаввур ҳосил қилиш имконини берди. Ерқўрғон, Қалаи-Захоки-Морон ва Шуллуктепа каби пойтахт шаҳарларда олиб борилган археологик қазии ишлари эса шаҳарларнинг пайдо бўлиши ва шаклланиш босқичлари тарихини кенг кўламда ёритиш учун асос бўлди. Ушбу илмий хулосалар Р.Х. Сулеймановнинг кўплаб илмий ишларида ўз аксини топди. [2, с. 539-540]

XX аср бошларида Қарши воҳаси ҳам тарихий, тарихий-этнологик, ҳам тарихий археологик, музей-қўриқхона даражасидаги ҳудуд эди. Айниқса археологик обидаларнинг сақланиш даражаси жуда юқори бўлган. Ҳар қайси қишлоқнинг номи ўша жойда яшайдиган уруғнинг номи билан аталар, ҳатто ўша қишлоқ ва унинг атрофларини суғорадиган ариқларнинг номлари ҳам анъанавий қадимда қайси ёдгорлик ва унинг атрофларини

суғорган бўлса ўша жойнинг номи билан аталар эди. Р.Х. Сулейманов XX асрнинг 70 йилларида Қарши воҳасининг суғориш тизими харитасини яратиб унга сақланиб қолган қадимги ариқ ва каналларнинг номини қўйиб чиққан [3]

Худди шу асосда Қарши воҳасининг ўзлаштирилиши тарихини кўрсатиб бериш учун археологик ёдгорликлар даврма-давр харитага жойлаштирилганда мил. ав. I минг йилликларни ўрталаридан мил. X-XIII асрларгача бўлган даврдаги ривожланиш ва ўзлаштирилиш босқичларини кузатиш мумкин бўлган.

Р.Х. Сулейманов худди шу ишни тарихий тараққиётда сув заҳиралари доимо чекланган Ғузор воҳаси бўйича ҳам амалга оширган. [4, с. 35-362]

Шаҳарсозлик масалаларининг бир қисми монументал иншоотлар қурилиш-архитектураси, уларнинг генезиси ва ўзига хос хусусиятлари билан узвий боғлиқ ҳолда ёритилди. Уларда монументал иншоотлар ҳукмдор саройи, ибодатхона, ҳукмдор мақбараси, дахма ва бошқа бинолар қурилиш тартиби, архитектура безак хусусиятларининг маҳаллий ва ташқи белги хусусиятлари энг долзарб масала сифатида таҳлил қилинган. [5, с. 41-45]

Шаҳар ва қишлоқларнинг тархи, ибодатхоналар ва саройларнинг ҳам тархлари тарихий тараққиётда доимо ўзгарувчан бўлганлиги бир томондан, иккинчи томондан диний тасаввурлар анъанавий бўлган. Айниқса диний ибодатлар билан боғлиқ иншоотларнинг тархини ўзгартирмасликка ҳаракат қилишган. Масалан, бизнинг худудимиздаги энг қадимги зардуштийлик билан боғлиқ ибодатхона Сангиртепани қўйи қатламларидан топилган бўлса, унинг тархи ҳеч ўзгармай араблар истилоси даврида Панжикентда ҳам худди шундай бўлган. Шу билан бирга ҳар қандай ибодатхонанинг ўзига хос бўлган маҳаллий аҳолининг дунёқарашига хос бўлган ўзгаришлар билан боғлиқ ўзгаришлар уларда акс этади.

Йирик пойтахт шаҳарларнинг ривожланиш босқичларида шу ибодатхоналарнинг, саройларни ҳоким қалъаларининг жойлашган жойи, ички структураларида ҳам ўзгаришлар шаҳар харобаларида ва ниҳоят ўша шаҳарнинг типиди ҳам акс этган бўлади. Худди шундай Ўрта Осиёдаги шаҳар, қишлоқ, сарой, қаср, ибодатхона каби иншоотларни типологиясининг батафсил таҳлили Р.Х. Сулеймановнинг ишида берилди. Олим нафақат топилган объектларнинг типини ажратди, балки йирик шаҳарларнинг марказий қисмида жойлашган квадрат шаклдаги арқларнинг узунлиги ва кенлиги статистик таққосланган.

Ўрта Осиё археологиясининг тараққиёти тарихида жуда кўпчилик археологлари, диний-мафкура масалаларини ўрганилганда имкон қадар зардуштийликнинг келиб чиқиши тарихи ва ривожланиш босқичларини ўрганишга ҳаракат қилишган.

Р.Х. Сулейманов ёдгорликни рельефига қараб туриб қадимги шаҳарнинг қайси қисмида қандай иншоот бўлишини ажрата олган. У Н.Ю. Нефёдовга Ерқўрғоннинг марказидаги алоҳида турган иккита марказий ва шарқий тепаликни қазилганида бу ерда ибодатхона мавжудлигини билган эди. Н.Ю. Нефёдов бир неча йил мобайнида “шарқий тепа”ни қазиб, унинг остидан ҳақиқатдан ҳам зардуштийлик ибодатхонаси аниқланди. Ҳар қайси қурилиш босқичида ибодатхонанинг маълум бир қисмлари бирин-кетинликда ривожланиб, учинчи босқичда Сўғд худудлари учун характерли бўлган “бир ўқда жойлашган айвон-асосий зал-оташкада жойлашган қисмлардан иборат ибодатхона шаклланган.

Худди шундай шаклдаги ибодатхона Панжикент ёдгорлигининг милодий VI-VII асрлар қатламларидан иккита (жуфт) ибодатхона очилган.[8]

Шу типдаги ибодатхоналар Жанубий Тожикистоннинг Вахш дарёсининг бўйидан ҳам топилган. Аммо у ердаги ибодатхоналар анча қадимги греклар даврига оид шаклан Сўғд ибодатхоналарига ўхшаш ибодатхоналардан эди. [1, с. 51, 52.]

Ўзбек-француз археологик экспедицияси томонидан Қашқадарё вилоятининг Китоб туманида жойлашган Сангиртепа ёдгорлигини қазилган давомида унинг қўйи қатламларидан (мил.авв. VII-VI асрлар) Сўғд ибодатхоналарининг бир ўқ остидан жойлашган уч қисмидан иборат ибодатхона эканлигини аниқлашди. [6, с. 539-540]

Р.Х. Сулейманов Ерқўрғондан топилган марказий ва шарқий ибодатхоналарнинг борлиги, бундан ташқари кулолларнинг маҳаллалари, темирчилар маҳаллаларидан топилган турли маҳаллий ибодат билан боғлиқ культлар-терракота ҳайкалчалари, лойдан ясалган ҳайкаллар, суякдан, темирдан, бронзадан ясалган турли ибодатлар билан боғлиқ буюмлар орқали Ерқўрғоннинг қадимги аҳолисини диний-илоҳий тушунчалари бўйича ўз фикрларини берди.

Олим Марказий Осиёнинг қадимги аҳолисини ҳам диний дунёқарашини таҳлил қилиб, аввало Авестодаги зардуштийликнинг ва Ҳиндистондаги парсларни диний дунёқарашига оид тушунчаларга мутлақо тўғри келмаслигини айтади. Бунинг ўрнига Евросиёнинг жуда кенг ҳудудларида қадимги даврлардан қолган мифологик аънаналарни шу минтақаларда яшайдиган жуда кўплаб қадимги халқларнинг аънаналари билан бевосита боғлиқ эканлигини кўришимиз мумкин дейди.

Жумладан, Марказий Осиёнинг бронза даврига оид уникал ёдгорликлари Марғиёнанинг Гонур тепа, Тоголок 21, Тоголок 3, Ўзбекистондаги Жарқўтон ёдгорликларидаги ўтроқ деҳқон жамоаларининг қабрлари ва шунингдек Евросиёнинг кенг даштларида чорвадор қабилаларнинг мозорлари батафсил ўрганиб, кўмиш маросимларидаги ўхшашлик, ўзига хос томонлар ва шу билан бирга мутлақо четдан кириб келган “янги урф-одатлар”нинг ҳаммаси таққосланди.

Марказий Осиёнинг шарқий туманларидаги чорвадор қабилаларнинг андронova маданияти қабрлари ўрганиб кўрилганда унинг аксарияти қисмини урф-одатида кремация қилиш одатининг сақланиб қолгани ва бундан ташқари жануби-ғарбий ҳудудлардаги ўтроқ жамоаларнинг кўмиш маросимларида эса, қабрга ўликни ёнбоши билан қўйилиб, оёқлари йиғиштирилган ҳолда қўйилганлигини кўриш мумкин.

Бундан ташқари Р.Х. Сулейманов томонидан бронза даври маданиятларига-дини, урф-одати ва ўлим билан боғлиқ тушунчаларига жуда катта таъсир кўрсатган кремация қилиш расми-русумини қаердан кириб келганлигини аниқ айтиб берди.

Р.Х. Сулейманов фикрича, кремация қилиш урф-одати Марказий Осиёнинг марказий қисмларига айнан андронova маданияти орқали кириб келганлигини таъкидлаган ҳолда Бўстон VI мозор-қўрғонида кремация қиладиган қурилма борлигини айтади. [7, с. 227.]

Муаллиф бундан хулоса қилиб, Бақтрия ва Марғиёнанинг шимолий қисмларида сўнги бронза даврига оид чорвадорларнинг (Дашти қози аслида кўзи) ёдгорлигидан озгина чуқурча қилиб устидан сувалган ва айнан шу “чуқурча”да қурбонлик қилиш мақсадида ўт ёқилганлигидан гувоҳлик берувчи излар борлиги, ҳамда кўп ҳолларда қабрдан диний маросимлар даврида оҳра сепилганлигини кўриш мумкин деган хулосага келган. Унинг ёзишича, ўт ёқиш учун мўлжалланган чуқурда ёнмай қолиб кўмирга айланган ўтин қолдиқларини ичига айнан ёш боланинг қабрини қўйилганлигини кўриш мумкин.

Шундай қилиб, Р.Х. Сулейманов жуда кўплаб археологик ва Ҳинд-арий мифологияси маълумотларини таҳлил қилиб, қадимги бронза даври цивилизацияларини кўмиш маросимларини келиб чиқишида Бешкент ва Вахш маданиятларининг аънаналари ва жанубдаги цивилизацияларнинг уйғунлашуви (Бақтрия) бўлган деб ҳисоблайди.

Тадқиқотларнинг катта қисми, албатта, узоқ йиллик қазув ишлари натижасида қўлга киритилган топилмалар асосида моддий маданият ва унинг хусусиятларини ўрганишга қаратилди. Моддий маданият билан боғлиқ ўрганишларнинг бир қисми сопол буюмлар ва уларнинг типологиясига бағишланган эди.

Бошқа муаммолардан бири, нафақат Қашқадарё ва Бухоро воҳалари, балки Ўрта Осиёнинг бошқа ҳудудларини ҳам археологик даврлаштириш масаласи, маҳаллий воҳалар бўйича кулолчилик буюмларини типологик жадваллари тузилмаган эди. Р.Х. Сулейманов тадқиқотлари Ерқўрғон кулолчилиги асосида қадимги Қарши ва қадимги Сўғд воҳаси сопол буюмлари типологияси ва уларнинг даврий кетма-кетлиги масалаларига аниқлик киритиб берди. Маълумки сопол буюмлар ва уларнинг типологияси, улар пайдо бўлган вақтдан бошлаб маълум маънода ёдгорлик ва улардаги алоҳида маданий қатламлар даврий чегарасини белгилаш учун асос бўлиб хизмат қилади.

Шунинг учун ҳам Р.Х. Сулейманов ўз шогирдлари Б. Урақовга Бухоро воҳаси, М.Ҳ. Исамиддиновга эса Қарши воҳасининг антик ва илк ўрта асрлар кулолчилигини ўрганиш вазифасини топширган эди.

Ҳар икки воҳа бўйича олиб борилган тадқиқотлар микростратиграфик усул билан амалга оширилган. Ҳар қайси қатламлардан олинган кулолчилик маҳсулотларини таҳлил қилиниб, қўшни худудлар билан солиштирилган ҳолда типологик жадвалга жойлаштирилган ва даври аниқлаштирилган.

Бу ишларнинг охиригى натижалари ўз даврининг энг нуфузли нашри бўлган Археология СССР сериясидан ўрин олган “Древнейшие государства Кавказа и Средней Азии” тўпламида Р.Х. Сулейманов томонидан чоп этилган.

Р.Х. Сулеймановни Қадимги Сўғд тарихи ва археологиясига қўшган улкан хиссаларидан бири бу ёдгорликларни сақлаш масаласидаги жонбозлигидир. Ерқўрғон Ўзбекистонда антик даврдан бутун сақланган ягона йирик шаҳар эди. Аммо у 70-йилларда Қарши бош канали қурилиши натижасида бузилиб, текисланиш ҳавфида эди. Самарқанд, Бухоро, Тошкент ва бошқа антик давр мерослари бўлган йирик пойтахтлар сўнги даврлар қатламлари тагида бузилиб йўқолиб кетган. Фарғонадаги Мингтепа, Элатон, Хоразмдаги Мездахкан, Кешдаги Узунқир майдонлари XX асрда ҳайдалиб, пахтазорга айлантирилган. Ана шу сабаб туфайли Нахшаб ўлкасининг пойтахти бўлган қадимги Ерқўрғон сақлаб қолиниши кескин муаммога айланиб қолган эди ва бу муаммо ўша давр Ўзбекистон раҳбарияти назарига тушиб, зудлик билан қурилиш ҳисобидан Қаршистрой бошқармаси ҳамкорлигида тадқиқот ишлари 1973-йилдан бошлаб юборилди. Натижада Нахшабнинг 1300 йиллик стратиграфияси аниқланиб, унинг маданияти Авесто даврдан шаклланиб, Аҳамонийлар салтанати, эллинизм даври, кангуй даври ва Эфталитар салтанатининг V асрда шаҳар вайрона бўлгунига қадар уларнинг археологияси ва тарихи ўрганилди. Натижада бир қатор Сўғд меъморчилигига мансуб муҳим монументал иншоотлар очиб ўрганилди. Жумладан, шаҳар арки, хокимят саройи, аёл маъбудасига бағишланган аёл эҳроми, Зардуштийлар даҳмаси ва шаҳар хокимининг мақбаралари кашф этилди. Бу тарздаги антик даври шаҳар архитектура мажмуаси ҳозир фақат Хоразмдаги Ақжохон қалъада очила бошлади. Қазув ишлари жараёнида минглаб топилган сопол идишларнинг синиқлари бу шаҳарнинг кулолчилик ва ҳунармандчилигининг эрампиздан аввалги IX-VIII асрлардан бошлаб то милодий VI асргача аниқланди. Нахшаб амалий санъат буюмлари, деворий нақш ва деворий санъат қолдиқлари топилиб улар жаҳон маданияти тарихи дурдоналари сифатида маданий мерос дурдоналарида ўз ўрнини топди.

Хулоса сифатида айтиш мумкинки, Р.Х. Сулейманов Ўзбекистон ва Ўрта Осиё тарихи ва археологиясининг турли муаммо ва масалаларини ёритишда ўзининг улкан хиссасини қўшган.

Фойдаланилган манба ва адабиётлар рўйхати

1. Литвинский Б.А., Пичикян И.Р. Храм Окса. М., “Восточная литература”, 2000. Табл. 51, 52.
2. Сулейманов Р.Х. Раскопки городища Еркурган. *Археологические открытия 1977 года*. Москва, 1978. С. 539-540.; Сулейманов Р.Х., Исхаков М., Туребеков М., Нефедов Н. Раскопки на городище Еркурган. *Археологические открытия 1978 года*. Москва, 1979. С. 562-563.; Сулейманов Р.Х., Исхаков М., Исамиддинов М., Нефедов Н. Раскопки святилища храма городища Ер-Курган. *ИМКУ*. Вып. 15. Ташкент: Фан, 1979. С. 49-56.; Сулейманов Р.Х., Нефедов Н. Раскопки на городище Еркурган. *Археологические открытия 1979 года*. Москва, 1980. С. 459.; Сулейманов Р.Х. Изучение общественно-культурных сооружений городища Еркурган. *Археологические открытия 1980 года*. Москва, 1981. С. 460-461.; Сулейманов Р.Х. Предварительные результаты раскопок дворца Еркургана. *ИМКУ*. Вып. 17. Ташкент: Фан, 1982. С. 47-51.; Нефедов Н. Работы Еркурганского отряда. *Археологические открытия 1981 года*. Москва, 1983. С. 467-468.; Сулейманов Р.Х.

Результаты предварительного изучения городища Ромитан. *ИМКУ*. Вып. 19. Ташкент: Фан, 1984. С. 118-129.; Сулейманов Р.Х., Рузанов В. Химико-металлургическая характеристика меди и бронзы из городища Еркурган. *ИМКУ*. Вып. 20. Ташкент: Фан, 1985. С. 197-204.; Сулейманов Р.Х., Хасанов М.Х. Раскопки на городище Еркурган. *Археологические открытия 1983 года*. Москва, 1985. С. 539-540.

3. Сулейманов Р.Х. Нахшаб. рис. 2.

4. Сулейманов Р.Х. Нахшаб.рис. 28-29 ; рис.31-32; рис. 35-362.

5. Сулейманов Р.Х. Дахма Еркургана. *ОНУ*. 1989. № 11. С. 41-45.; Сулейманов Р.Х. Храмовый комплекс: Еркургана Тезисы докладов советско-французского коллоквиума. Ташкент, 1986. С. 135–143.; Сулейманов Р.Х. Храмовый комплекс Еркургана. Предварительные результаты изучения Городская культура Бактрии-Тохаристана и Согда. *Античность, раннее средневековье*. Ташкент, 1987. С. 135–144.; Сулейманов Р.Х. Зороастрийская дахма Еркургана Я.Г. Гулямов и развитие исторической науки в Узбекистане. Сб. тез. доклад. 80-летие акад. Я.Г. Гулямова. Ташкент, 1988. С. 87–89.; Сулейманов Р.Х. Общественные сооружения Еркургана осевого композиционно-планировочного типа Культура Среднего Востока. *Градостроительство и архитектура*. Ташкент, 1989. С. 35–50.

6. Хасанов М. Х. Автореферат докт. диссертации...

7. Шкода В. Храмы Пенджикета....

ЮРИДИЧНІ НАУКИ / ЮРИДИЧЕСКИЕ НАУКИ

УДК 347.77(477)

Олександр Мамуня
(Київ, Україна)

**СТРОК ЧИННОСТІ МАЙНОВИХ ПРАВ ІНТЕЛЕКТУАЛЬНОЇ ВЛАСНОСТІ
НА ВИНАХОДИ ПІД ЧАС ВОЄННОГО СТАНУ**

Закон України «Про захист інтересів осіб у сфері інтелектуальної власності під час дії воєнного стану, введеного у зв'язку із збройною агресією Російської Федерації проти України», прийнятий Верховною Радою України 01.04.2022 р., призупинив строки для дій, пов'язаних з охороною прав інтелектуальної власності, під час воєнного стану, введеного через агресію Російської Федерації проти України. Закон також передбачає, що майнові права інтелектуальної власності, строк чинності яких спливає під час воєнного стану, залишаються чинними до його завершення, з можливістю подальшого продовження у встановленому порядку. Ця норма не застосовується до прав, чинність яких не підлягає підтриманню чи продовженню, що підтверджується офіційними роз'ясненнями державних органів, положеннями законодавства України, міжнародних угод та принципом верховенства права.

Ключові слова: інтелектуальна власність, воєнний стан, строк охорони прав, майнові права на винаходи, продовження патентних прав.

The Law of Ukraine «On the Protection of Interests of Individuals in the Field of Intellectual Property During the Martial Law Imposed in Connection with the Armed Aggression of the Russian Federation Against Ukraine», adopted by the Verkhovna Rada of Ukraine on April 1, 2022, suspended the deadlines for actions related to the protection of intellectual property rights during the martial law introduced due to the aggression of the Russian Federation against Ukraine. The law also provides that intellectual property rights, the term of which expires during the martial law, remain valid until its termination, with the possibility of further extension in the prescribed manner. This provision does not apply to rights which validity may not be maintained or extended, as confirmed by official explanations from state authorities, provisions of Ukrainian legislation, international agreements, and the principle of the rule of law.

Key words: intellectual property, martial law, validity term of rights, proprietary rights to inventions, extension of patent rights.

Загальна характеристика Закону № 2174-IX.

01.04.2022 р. Верховною Радою України було прийнято Закон України «Про захист інтересів осіб у сфері інтелектуальної власності під час дії воєнного стану, введеного у зв'язку із збройною агресією Російської Федерації проти України» (далі також – «Закон № 2174-IX»), яким був зупинений перебіг строків для вчинення дій, пов'язаних з охороною прав інтелектуальної власності, а також строків щодо процедур набуття цих прав. Оскільки зазначені вище дії, через обставини війни, могли не бути вчинені вчасно, також було передбачено, що майнові права інтелектуальної власності, строк чинності яких спливає на день введення в Україні воєнного стану або під час дії воєнного стану, залишаються чинними до дня, наступного за днем припинення чи скасування воєнного стану. Дана норма, очевидно, стосується лише тих прав, які можуть бути підтримані або продовжені, оскільки було закріплено, що з дня, наступного за днем припинення чи скасування воєнного стану, чинність таких майнових прав інтелектуальної власності може бути продовжена у встановленому порядку. Така норма, відповідно, не стосується тих прав, які згідно із законом більше не можуть бути підтримані чи продовжені (тобто завершилися остаточно). [6, с. 1]

Як вбачається з практики Конституційного Суду України при тлумаченні законодавчого акту мета його прийняття визначається з урахуванням пояснювальної записки до нього (п. 3 Рішення Конституційного Суду України від 15.04.2020 р. № 2-р(П)/2020; п.п. 2.1.1, 2.1.2, 2.4 та 2.5 Рішення Конституційного Суду України від 13.09.2023 р. № 8-р(П)/2023) [13, с. 3] [14, с. 5]. Згідно з пояснювальною запискою до Закону № 2174-IX його головною метою було «не допустити втрати прав інтелектуальної власності» у період дії воєнного стану [7, с. 1]. З мети та системного тлумачення норм даного закону випливає, що втрата могла відбутись лише щодо тих прав, строк дії яких згідно з діючим законодавством міг бути продовжений, але в силу обставин війни правовласник не зміг вчинити передбачені законом дії для підтримання чинності чи продовження таких прав (наприклад, не зміг вчасно подати відповідну заяву до державного органу, оплатити збір чи мито тощо). Майнові ж права, строк чинності яких спливає остаточно під час воєнного стану без можливості продовження чи подальшого підтримання їх чинності, не можуть бути втрачені правовласником, бо остаточно завершення їх чинності настає на підставі чинного законодавства і не залежить та не може залежати від волі чи будь-яких дій власника таких прав. [6, с. 2]

Наведений вище підхід підтверджується і офіційною позицією Державної організації «Український національний офіс інтелектуальної власності та інновацій» (далі також – «УКРНОІВІ»), яка виконує функції Національного органу інтелектуальної власності (далі також – «НОІВ») відповідно до Розпорядження Кабінету міністрів України від 28.10.2022 р. № 943-р. Відповідно до ч. 2 ст. 3¹ Закону України «Про охорону прав на винаходи і корисні моделі» до владних повноважень, делегованих НОІВ, належить, зокрема, ведення Державного реєстру України винаходів і опублікування офіційних відомостей у офіційному електронному бюлетені НОІВ, а також інформування і надання роз'яснень щодо реалізації державної політики у сфері охорони прав на винаходи і корисні моделі. Після публічних обговорень Закону № 2174-IX УКРНОІВІ оприлюднила на її офіційному веб-сайті (<https://nipo.gov.ua/>) офіційне роз'яснення від 24.07.2023 р., в якому інформує: «ІР офіс публікує роз'яснення про те, чи продовжує Закон України «Про захист інтересів осіб у сфері інтелектуальної власності під час дії воєнного стану, введеного у зв'язку із збройною агресією Російської Федерації проти України» від 01.04.2022 № 2174-IX (далі – Закон №2174) чинність майнових прав інтелектуальної власності на винаходи, строк чинності яких спливає у період дії воєнного стану і чинність яких не може бути більше підтримана (продовжена) згідно з Законом України "Про охорону прав на винаходи та корисні моделі" від 15.12.1993 № 3687-ХІІ (далі – Закон № 3687)... Зважаючи на викладене, інформуємо, що положення Закону № 2174 можуть бути застосовані до тих майнових прав інтелектуальної власності на винаходи, чинність яких може бути підтримана (сплата річного збору за підтримання чинності) або продовжена (додаткова охорона прав на винаходи) згідно із Законом № 3687, у межах загального строку чинності майнових прав інтелектуальної власності – 20 років та/або у межах строку, на який продовжено дію патенту відповідно до абзацу п'ятого частини четвертої статті 6 Закону № 3687 у редакції, що діяла до набрання чинності Закону від 21.07.2020 № 816-IX, та/або у межах строку чинності майнових прав інтелектуальної власності, який продовжено відповідно до статті 27-1 Закону №3687».

Наведене кореспондується з відомостями із Спеціальної інформаційної системи (СІС) УКРНОІВІ та публікаціями відомостей про остаточно припинення чинності майнових прав інтелектуальної власності на винаходи у зв'язку із сплином строку чинності у офіційному бюлетені «Промислова власність» щодо винаходів, строк чинності майнових прав на які спливає під час дії воєнного стану (див. таблицю 1).

Тенденції та перспективи розвитку науки і освіти в умовах глобалізації

Табл. 1. Винаходи, строк чинності майнових прав на які вплив під час дії
воєнного стану (станом на дату підготовки даної статті)

Номер патенту на винахід	Власник	Застосування	Дата припинення чинності прав
1	PFIZER PRODUCTS INC. [US]	Засоби, що застосовуються при нікотинній залежності	13.11.2023
2	UPJOHN US 1 LLC [US]	Антипсихотичні засоби	26.03.2022
3	ASTRAZENECA UK LIMITED [GB]	Антитромботичний засіб	15.07.2023
4	ASTRAZENECA AB [SE]	Засоби для лікування виразки та гастриту	25.02.2022
5	NOVO NORDISK A/C [DK]	Препарати, що застосовуються при цукровому діабеті	22.08.2022
6	ORGANON CANADA INC. [CA]	Нестероїдні протизапальні та протиревматичні препарати	08.07.2022
7	MERCK SHARP & DOHME CORP. [US]	Препарати для лікування грибкових захворювань	15.04.2022
8	MERCK SHARP & DOHME CORP. [US]	Антибіотики широкої дії	23.05.2022
9	BOEHRINGER INGELHEIM PHARMA GMBH & CO. KG [DE]	Препарати для лікування обструктивних захворювань дихальних шляхів	16.12.2022
10	SUGEN INC [US]	Протипухлинні препарати	15.02.2023
11	VERTEX PHARMACEUTICALS INC. [US]	Противірусні препарати для системного застосування (застосовується при ВІЛ-інфекції)	09.03.2023

Неоднозначне застосування Закону № 2174-IX.

Судова практика господарських судів першої та апеляційної інстанцій допускає застосування норми абз. 3 п. 1 ч. 1 Закону № 2174-IX, взятої окремо від інших норм зазначеного закону, фактично всупереч меті та завданням Закону № 2174-IX, про які йшлося вище.

Зокрема, положенням абз. 3 п. 1 ч. 1 Закону № 2174-IX передбачено, що «майнові права інтелектуальної власності, строк чинності яких впливає на день введення в Україні воєнного стану або під час дії воєнного стану, залишаються чинними до дня, наступного за днем припинення чи скасування воєнного стану. З дня, наступного за днем припинення чи скасування воєнного стану, чинність майнових прав інтелектуальної власності може бути продовжена у встановленому порядку з урахуванням особливостей, встановлених цим Законом».

Північний апеляційний господарський суд у своїй постанові від 21.09.2022 р. у справі № 910/9215/21 зазначив, що «Закон № 2174-IX застосовується, як щодо об'єктів інтелектуальної власності строк охорони яких може бути продовжений, так і для тих

об'єктів інтелектуальної власності, строк чинності яких не підлягає продовженню». Аналогічна правова позиція була підтримана судом першої інстанції у зазначеній вище справі, а також у господарських справах №№ 910/3365/23 та 910/3369/23, і ще й апеляційним господарським судом у справі № 910/1476/22.

Міркування щодо меж застосування норми абз. 3 п. 1 ч. 1 Закону № 2174-IX.

Відповідно до ст. 9 Конституції України «чинні міжнародні договори, згода на обов'язковість яких надана Верховною Радою України, є частиною національного законодавства України». Згідно зі ст.ст. 15, 19 Закону України «Про міжнародні договори України» «чинні міжнародні договори України підлягають сумлінному дотриманню Україною відповідно до норм міжнародного права... Чинні міжнародні договори України, згода на обов'язковість яких надана Верховною Радою України, є частиною національного законодавства і застосовуються у порядку, передбаченому для норм національного законодавства».

Згідно зі ст. 220 Угоди про асоціацію між Україною, з однієї сторони, та Європейським співтовариством з атомної енергії і її державами-членами, з іншої сторони (набрала чинності для України 01.09.2017 р.) (надалі також – «Угода про асоціацію»): «1. Сторони визнають, що продукція, призначена для захисту здоров'я та рослин, що охороняється патентами на їхній відповідній території, може підлягати адміністративній процедурі надання дозволу перед випуском на ринок. Вони визнають, що проміжок часу, який проходить від дати подання заявки на патент до одержання першого дозволу випускати продукт на їхній відповідний ринок у порядку, встановленому відповідним законодавством, може скоротити період ефективної охорони згідно з патентом. 2. Сторони повинні забезпечити додатковий період охорони лікарського засобу або продукту для захисту рослин, що охороняється патентом і який підлягав адміністративній процедурі надання дозволу, при цьому такий період дорівнює періоду, зазначеному у пункті 1, скороченому на п'ять років».

Таким чином, нормами міжнародного договору, згода на обов'язковість якого надана Верховною Радою України, встановлено (1) можливість однократного надання додаткового періоду охорони лікарського засобу, (2) його конкретну тривалість та (3) мету такого надання додаткового періоду охорони.

За таких обставин тлумачення, що «Закон № 2174-IX застосовується, як щодо об'єктів інтелектуальної власності строк охорони яких може бути продовжений, так і для тих об'єктів інтелектуальної власності, строк чинності яких не підлягає продовженню» очевидно суперечитиме нормі ст. 220 Угоди про асоціацію. При цьому Верховний Суд неодноразово застосовував норми Угоди про асоціацію як норми прямої дії (див., наприклад, постанову Касаційного господарського суду у складі Верховного Суду від 17.07.2018 р. № 910/14972/17) [4, с. 7].

У ст. 33 Угоди про торговельні аспекти прав інтелектуальної власності (набрала чинності для України 01.01.1995 р.) (надалі також – «Угода ТРІПС») визначено, що термін дії захисту винаходу не повинен закінчуватися до закінчення двадцятирічного періоду від дати подання заявки. Відповідно до п. 1 ст. 1 Угоди ТРІПС «Члени надають чинність положенням цієї Угоди. Члени можуть, але не є зобов'язані, передбачати у своєму законодавстві більш високий рівень захисту, ніж цього вимагає ця Угода, за умови, що такий захист не порушує положень цієї Угоди.» Відповідно до пункту 4 ст. 62 Угоди ТРІПС «Процедури, що стосуються отримання та збереження права інтелектуальної власності, ... повинні керуватись загальними принципами, викладеними у пунктах 2 та 3 статті 41». А відповідно до п. 2 ст. 41 Угоди ТРІПС «Процедури, що стосуються захисту прав інтелектуальної власності повинні бути справедливими та неупередженими».

З огляду на викладені положення, норма абз. 3 п. 1) ч. 1 Закону не може застосовуватись до об'єктів інтелектуальної власності, строк чинності яких не підлягає продовженню, оскільки таке застосування не відповідатиме вимозі справедливості за ст.ст. 41, 62 Угоди ТРІПС.

Строк чинності майнових прав інтелектуальної власності на винаходи в Україні встановлений ч. 3 ст. 465 Цивільного кодексу України (надалі також – «ЦК України») та становить 20 років.

Відповідно до ч. 2 ст. 4 ЦК України основним актом цивільного законодавства України є Цивільний кодекс України. Згідно з цією ж статтею ЦК України, якщо суб'єкт права законодавчої ініціативи подав до Верховної Ради України проект закону, який регулює цивільні відносини інакше, ніж ЦК України, він зобов'язаний одночасно подати проект закону про внесення змін до ЦК України.

Відтак, якщо будь-яким іншим законом встановлено інший строк чинності майнових прав інтелектуальної власності на винахід ніж у ч. 3 ст. 465 ЦК України, відповідні зміни мають бути внесені і до ЦК України. Однак до ЦК України не було внесено змін щодо строку чинності майнових прав інтелектуальної власності на винахід.

Таким чином, дія норми абз. 3 п. 1) ч. 1 Закону не поширюється на випадки, коли строк чинності майнових прав інтелектуальної власності на винахід, встановлений ч. 3 ст. 465 Цивільного кодексу України, спливає під час дії воєнного стану або вплив до введення воєнного часу і чинність таких прав на винахід не може бути підтримана (продовжена) в силу приписів законів України та чинних міжнародних договорів.

Відповідно до ст. 6 Конституції України: «Органи законодавчої, виконавчої та судової влади здійснюють свої повноваження у встановлених цією Конституцією межах і відповідно до законів України». У ст. 8 Конституції України зазначено, що в Україні визнається і діє принцип верховенства права.

Конституційний Суд України в рішеннях від 22.09.2005 р. № 5-рп/2005 та 22.12.2010 р. № 23-рп/2010 визнав принцип правової визначеності одним із елементів верховенства права за ст. 8 Конституції України. [10, с. 6] [8, с. 10] Відповідно до рішення Конституційного Суду України від 20.12.2017 р. № 2-р/2017 «принцип правової визначеності вимагає чіткості, зрозумілості й однозначності правових норм, зокрема їх передбачуваності (прогнозованості) та стабільності.» [9, с. 8] У рішенні Конституційного Суду України від 18.06.2020 р. № 5-р(П)/2020 вказано, що «складовим елементом загального принципу юридичної визначеності як вимоги верховенства права (правовладдя) також є принцип правомірних (легітимних) очікувань, який, за тлумаченням Венеційської Комісії, «виражає ідею, що органи публічної влади повинні додержуватися не лише приписів актів права, а й своїх обіцянок та пробуджених очікувань» (спеціальне Дослідження Венеційської Комісії "Мірило правовладдя», CDL-AD(2016)007, пункт II.B.5.61). ... виникнення у певній категорії ... відчуття краху легітимних очікувань ... є несумісним з вимогою юридичної визначеності як складовим елементом принципу верховенства права (правовладдя)». [12, с. 11] Згідно з рішенням Конституційного Суду України від 20.06.2019 р. № 6-р/2019 «законні очікування є одним із проявів справедливості у праві й передбачають юридичну визначеність правового регулювання щодо суб'єктів права. В аспекті статті 8 Конституції України юридична визначеність означає несуперечливість такого регулювання та недопустимість його зміни з порушенням засадничих принципів права. У контексті верховенства права юридична визначеність спрямована на забезпечення чіткості змісту норм права. Законні очікування – невід'ємна частина юридичної визначеності – виникають унаслідок законодавчої діяльності парламенту і полягають у тому, що якщо особа очікує досягнення певного результату, діючи відповідно до норм права, то має бути гарантований захист цих очікувань» [11, с. 14].

Згідно з п. 6 ст. 3 Цивільного кодексу України загальними засадами цивільного законодавства є, зокрема, справедливість та розумність.

Відповідно до постанови Верховного Суду від 16.06.2021 р. у справі № 554/4741/19-ц¹ «тлумачення як статті 3 ЦК України загалом, так і пункту 6 статті 3 ЦК України, свідчить, що загальні засади (принципи) цивільного права мають фундаментальний характер й інші

¹ <https://reyestr.court.gov.ua/Review/97903488>

джерела правового регулювання, в першу чергу, акти цивільного законодавства, мають відповідати змісту загальних засад. Це, зокрема, проявляється в тому, що загальні засади (принципи) є по своїй суті нормами прямої дії та повинні враховуватися, зокрема, при тлумаченні норм, що містяться в актах цивільного законодавства». [3, с. 8] Велика Палата Верховного Суду у постанові від 08.02.2022 р. у справі № 209/3085/20² зазначила, що «результат тлумачення приватно-правових норм, тобто діяльності зі з'ясування їхнього змісту (сенсу), має бути розумним. Верховний Суд у складі Об'єднаної палати Касаційного цивільного суду вже звертав увагу на те, що загальні засади (принципи) цивільного права є фундаментальними, й інші джерела правового регулювання, насамперед акти цивільного законодавства, мають відповідати змісту цих засад (принципів). Останні мають пряму дію, а тому їх слід ураховувати, здійснюючи, зокрема, тлумачення приписів актів цивільного законодавства (див. постанову Верховного Суду у складі Об'єднаної палати Касаційного цивільного суду від 18 квітня 2022 року в справі № 520/1185/16-ц)». [2, с. 8] Верховний Суд у постанові від 12.01.2023 р. у справі № 761/13085/14-ц³ висловив наступну позицію: «Для приватного права апріорі є притаманною така засада як розумність. Розумність характерна та властива як для оцінки/врахування поведінки учасників цивільного обороту, тлумачення матеріальних приватноправових норм, що здійснюється при вирішенні спорів, так і тлумачення процесуальних норм (див. постанову Верховного Суду у складі колегії суддів Другої судової палати Касаційного цивільного суду від 16.06.2021 р. у справі № 554/4741/19, постанову Верховного Суду у складі Об'єднаної палати Касаційного цивільного суду від 18.04.2022 р. у справі № 520/1185/16-ц, постанову Великої Палати Верховного Суду від 08.02.2022 р. у справі № 209/3085/20, постанову Верховного Суду у складі Об'єднаної палати Касаційного цивільного суду від 05.09.2022 р. у справі № 519/2-504/11).»

Наведені висновки Верховного Суду вказують, що при тлумаченні норм закону суд може та повинен спиратись на загальні принципи цивільного права, зокрема на принцип розумності, як на норми прямої дії. Згідно з ч. 4 ст. 236 ГПК України при виборі і застосуванні норми права до спірних правовідносин суд враховує висновки щодо застосування норм права, викладені в постановках Верховного Суду.

Керуючись принципом розумності, норма абз. 3 п. 1) ч. 1 Закону не може поширювати свою дію на майнові права інтелектуальної власності, чинність яких припинена та не може бути продовжена або підтримана.

З прийняттям Закону № 2174-IX були створені умови для неоднозначного правового висновку щодо продовження строку дії патентів на винаходи (корисні моделі), які б за звичайних умов та відповідно до законодавства мали б завершитись остаточно і не могли бути продовжені. За таких обставин окремі володільці патентів, посилаючись на Закон № 2174-IX, отримали можливість захищати власне монопольне становище. Зазначене неоднозначне застосування норм Закону № 2174-IX також може стримувати розвиток економіки України, перешкоджати виходу на ринок т.з. «генеричних» ліків, у тому числі вітчизняного виробництва, не сприяти підвищенню доступності лікарських засобів для пацієнтів. Окрім того, такий неоднозначний підхід щодо продовження дії прав інтелектуальної власності у застосуванні до прав, строк чинності яких остаточно сплив, не узгоджується із законами України у сфері охорони та захисту прав інтелектуальної власності, міжнародними угодами, до яких приєдналася Україна, європейськими актами та світовою практикою.

У судовій практиці Верховного Суду відсутні правові висновки, які вказують на поширення абз. 3 п. 1) ч. 1 Закону № 2174-IX на випадки, коли чинність майнових прав інтелектуальної власності на винахід припинена під час дії воєнного стану і не може бути продовжена або підтримана в силу закону.

² <https://reyestr.court.gov.ua/Review/105325146>

³ <https://reyestr.court.gov.ua/Review/108456040>

Одним із головних критеріїв для подальшого руху України до Європейського Союзу є дотримання Україною принципу верховенства права. На переконання автора, суди мають сформулювати з даного питання позицію, яка відповідатиме принципу верховенства права, та забезпечити дотримання принципу правової визначеності, що сприятиме репутації України як європейської держави. Україна у такий важливий час не повинна набувати репутації країни без поваги до принципу верховенства права, в якій суди перетворюють закони на інструкції для задоволення інтересів певних осіб.

ДЖЕРЕЛА ТА ЛІТЕРАТУРА

1. Постанова Верховного Суду від 05.09.2022 р. у справі № 385/321/20. URL:<https://reyestr.court.gov.ua/Review/106533153>. (дата звернення: 28.08.2024).
2. Постанова Верховного Суду від 08.02.2022 р. у справі № 209/3085/20. URL:<https://reyestr.court.gov.ua/Review/105325146>. (дата звернення: 28.08.2024).
3. Постанова Верховного Суду від 16.06.2021 р. у справі № 554/4741/19. URL:<https://reyestr.court.gov.ua/Review/97903488>. (дата звернення: 28.08.2024).
4. Постанова Верховного Суду від 17.07.2018 р. у справі № 910/14972/17. URL:<https://reyestr.court.gov.ua/Review/75399206>. (дата звернення: 28.08.2024).
5. Постанова Верховного Суду від 18.04.2022 р. у справі № 520/1185/16-ц. URL:<https://reyestr.court.gov.ua/Review/104308921>. (дата звернення: 28.08.2024).
6. Пояснювальна записка до Проекту Закону про внесення змін до Закону України "Про захист інтересів осіб у сфері інтелектуальної власності під час дії воєнного стану, введеного у зв'язку із збройною агресією Російської Федерації проти України" щодо удосконалення патентного законодавства від 27.06.2023 р. № 9383-1. URL: <https://itd.rada.gov.ua/billInfo/Bills/Card/42182>. (дата звернення: 28.08.2024).
7. Пояснювальна записка до Проекту Закону про захист інтересів осіб у сфері інтелектуальної власності у період дії воєнного стану від 30.03.2022 р. №7228. URL:<https://itd.rada.gov.ua/billInfo/Bills/CardByRn?regNum=7228&conv=9>. (дата звернення: 28.08.2024).
8. Рішення Конституційного Суду України у справі за конституційним зверненням громадянина Багінського Артема Олександровича щодо офіційного тлумачення положень частини першої статті 14-1 Кодексу України про адміністративні правопорушення (справа про адміністративну відповідальність у сфері забезпечення безпеки дорожнього руху) від 22.12.2010 р. N 23-рп/2010. URL: <https://zakon.rada.gov.ua/laws/show/v023p710-10#Text>. (дата звернення: 28.08.2024).
9. Рішення Конституційного Суду України у справі за конституційним поданням 49 народних депутатів України щодо відповідності Конституції України (конституційності) пункту 7 частини другої статті 42 Закону України "Про вищу освіту" від 20.12.2017 р. № 2-р/2017. URL: <https://zakon.rada.gov.ua/laws/show/v002p710-17#Text>. (дата звернення: 28.08.2024).
10. Рішення Конституційного Суду України у справі за конституційним поданням 51 народного депутата України щодо відповідності Конституції України (конституційності) положень статті 92, пункту 6 розділу X "Перехідні положення" Земельного кодексу України (справа про постійне користування земельними ділянками) від 22.09.2005 р. № 5-рп/2005 р. URL:<https://zakon.rada.gov.ua/laws/show/v005p710-05#Text>. (дата звернення: 28.08.2024).
11. Рішення Конституційного суду України у справі за конституційним поданням 62 народних депутатів України щодо відповідності Конституції України (конституційності) Указу Президента України "Про дострокове припинення повноважень Верховної Ради України та призначення позачергових виборів" від 20.06.2019 р. № 6-р/2019. URL:<https://zakon.rada.gov.ua/laws/show/v006p710-19#Text>. (дата звернення: 28.08.2024).
12. Рішення Конституційного Суду України у справі за конституційною скаргою громадянки України Левченко Ольги Миколаївни щодо відповідності Конституції України

(конституційності) припису пункту 5 розділу III "Прикінцеві положення" Закону України "Про внесення змін до деяких законодавчих актів України щодо пенсійного забезпечення" від 2 березня 2015 року № 213-VIII від 18.06.2020 р. № 5-р(II)/2020. URL: https://ccu.gov.ua/sites/default/files/docs/5_p2_2020.pdf. (дата звернення: 28.08.2024).

13. Рішення Конституційного Суду України у справі за конституційними скаргами Мельничук Надії Миколаївни, Григор'євої Лілії Іванівни та Кліменко Марини Робертівни щодо відповідності Конституції України (конституційності) положення підпункту 1 пункту 28 розділу II Закону України "Про запобігання фінансової катастрофи та створення передумов для економічного зростання в Україні" від 15.04.2020 р. № 2-р(II)/2020. URL: <https://zakon.rada.gov.ua/laws/show/va02p710-20#Text>. (дата звернення: 28.08.2024).

14. Рішення Конституційного Суду України у справі за конституційними скаргами Стариченка Миколи Петровича, Гарлики Сергія Сергійовича, Петричука Олександра Анатолійовича, Остапенко Мар'яни Василівни та Менчинського Сергія Віталійовича щодо відповідності Конституції України (конституційності) абзацу третього пункту 3 розділу II „Прикінцеві і перехідні положення“ Закону України "Про внесення змін до деяких законодавчих актів України щодо першочергових заходів із реформи органів прокуратури" від 19 вересня 2019 року № 113-IX (щодо винагороди прокурора як гарантії його незалежності) від 13.09.2023 р. № 8-р(II)/2023. URL: <https://zakon.rada.gov.ua/laws/show/v008p710-23#Text>. (дата звернення: 28.08.2024).

УДК 343.2/.7

*Вікторія Пташник
(Київ, Україна)*

ДЕРЖАВНА ЗРАДА ТА КОЛАБОРАЦІОНІЗМ: КОНКУРЕНЦІЯ НОРМ ЧИ СУКУПНІСТЬ? (ТЕНДЕНЦІЇ СУДОВОЇ ПРАКТИКИ)

У тезах наводиться остання судова практика кваліфікації дій громадян України у вигляді державної зради та колабораціонізму. Приведені приклади неоднакового застосування ст. 111 та 111-1 КК України, незважаючи на прагнення Верховного Суду упорядкувати відповідну судову практику.

Ключові слова: державна зрада, колабораціонізм.

The theses present the latest judicial practice in the qualification of actions by Ukrainian citizens as treason and collaborationism. Examples of inconsistent application of Articles 111 and 111-1 of the Criminal Code of Ukraine are provided, despite the Supreme Court's efforts to harmonize the relevant judicial practice.

Key words: treason, collaborationism.

3 березня 2022 року у надзвичайно стрімкому режимі, без обговорення і одразу в цілому було прийнято закон №2108-IX «Про внесення змін до деяких законодавчих актів України щодо встановлення кримінальної відповідальності за колабораційну діяльність», який доповнив Кримінальний кодекс України (далі – КК) ст. 111-1 «Колабораційна діяльність».

Вказана стаття складається із восьми частин, що є не типовим для діючого КК (В.О.Навроцький у своєму виступі на організованому Верховним Судом 12 квітня 2024 року під назвою «Злочини проти основ національної безпеки: кваліфікація та відповідальність в умовах повномасштабного вторгнення» назвав ст. 111-1 КК «законодавчим монстром із 8-ма частинами»), і, як видається, є спробою законодавця швидко зреагувати на збройну агресію російської федерації та, мабуть, спростити процес доказування, притягнення до кримінальної відповідальності та покарання осіб, в діях яких

є ознаки державної зради (в розумінні статті 111 КК). Однак подібний законотворчий поспіх очікувано породив проблеми у правозастосуванні.

Перш за все, виникає питання, якою є правова природа ст. 111-1 КК? Чи вона закріплює суміжні із державною зрадою складні злочинів? Чи її норми є спеціальними по відношенню до норм ст. 111 КК? Або ж вона є спрощеною «версією» останньої, що передбачає менш сувору відповідальність, аніж державна зрада?

Ще задовго до появи відповідних змін до КК науковці ставили під сумнів необхідність введення окремої кримінальної відповідальності за колабораціонізм саме у зв'язку з передбаченою відповідальністю за державну зраду. Так, наприклад, М.А. Рубашенко зазначав, що «кримінальна відповідальність за колабораціонізм уже передбачена (криміналізована) в чинному КК України в складі такого злочину, як державна зрада (ст. 111 КК), а тому введення однойменної нової (самостійної) форми цього злочину призведе лише до плутанини та нестиме небезпеку порушення прав і свобод людини. Колабораційна діяльність може набувати будь-якої з існуючих форм державної зради, тобто переходу на бік ворога в умовах воєнного стану або в період збройного конфлікту, шпигунства чи надання іноземній державі, іноземній організації або їх представникам допомоги в проведенні підривної діяльності проти України.» [8, с. 329].

Про відсутність необхідності запровадження окремої кримінальної відповідальності за, наприклад, добровільну участь у збройних формуваннях держави-агресора (ч. 7 ст. 111-1 КК) зазначало і Головне науково-експертне управління Апарату Верховної Ради України, аналізуючи відповідні норми на етапі законопроекту, адже подібні дії охоплювались ст. 111 КК (державна зрада). [5, с. 5]

Вже в жовтні 2022 року під час круглого столу на тему «Колаборація як виклик судовій системі», організованого Вищою радою правосуддя, Голова Касаційного кримінального суду у складі Верховного Суду Станіслав Кравченко заявив, що «колабораційна діяльність є більш м'якою формою державної зради, але не менш небезпечним кримінальним правопорушенням». І вже тоді зазначав, що «основною проблемою є розмежування статей 111 і 111-1 КК України та кваліфікація діянь за їх сукупністю.» [7]

На практиці ж можна спостерігати різні підходи до застосування судами ст.ст. 111 та 111-1 КК.

Так, у справі № 229/3620/24 Дружківський міський суд Донецької області кваліфікував дії громадянина України, який добровільно вступив до збройного формування держави-агресора (123 окремої мотострілкової бригади південного воєнного округу зс рф) на посаду стрільця, був забезпечений військовою формою одягу, особистим військовим спорядженням і засобами індивідуального захисту, отримав особисту стрілецьку зброю та бойові патрони, отримав бойовий наказ на утримання бойових позицій та вирушив у БТР-80 до вказаних позицій, де одразу вступив у бій із Збройними Силами України, на боці ворога, за сукупністю ч. 2 ст. 111 та ч. 7 ст. 111-1 КК (як державну зраду, тобто діяння, умисно вчинене громадянином України на шкоду суверенітетові, територіальній цілісності та недоторканності, обороноздатності, державній безпеці України шляхом переходу на бік ворога в умовах воєнного стану; та як колабораційну діяльність, а саме: добровільну участь громадянина України в незаконних збройних формуваннях, створених на тимчасово окупованій території та збройних формуваннях держави-агресора). [2]

Натомість у справі № 332/2549/22 Заводський районний суд м. Запоріжжя кваліфікував дії громадянина України, який вступив до лав т.з. «народної міліції ДНР», в період часу із 26.03.2022 по 06.09.2022 приймав безпосередню участь у бойових діях на стороні зс рф проти військовослужбовців ЗСУ, виключно за ч. 2 ст. 111 КК, як державну зраду, тобто діяння, умисно вчинене громадянином України на шкоду суверенітетові, територіальній цілісності та недоторканності, обороноздатності, державній, економічній чи інформаційній безпеці України шляхом переходу на бік ворога в період збройного конфлікту в умовах воєнного стану. [4]

Варто зазначити, що у першій справі, де дії особи були кваліфіковані за сукупністю ч. 2 ст. 111 та ч. 7 ст. 111-1 КК, суд застосував принцип поглинення менш суворого покарання більш суворим і остаточно призначив покарання у виді у 15 (п'ятнадцяти) років позбавлення волі з позбавленням права обіймати посади, пов'язані з виконанням організаційно-розпорядчих та адміністративно-господарських функцій в органах влади, установах, підприємствах та організаціях незалежно від форми власності строком на 15 (п'ятнадцять) років, з конфіскацією всього належного йому майна.

У другій же наведеній справі, де особу було визнано винним у вчиненні кримінального правопорушення, передбаченого ч. 2 ст. 111 КК, суд призначив покарання у вигляді 15 років позбавлення волі з конфіскацією всього належного засудженому майна.

Наведені вище приклади з судової практики максимально актуалізують питання розмежування складів злочинів, передбачених ч. 2 ст. 111 та ч. 7 ст. 111-1 КК.

Судова практика щодо кваліфікації дій осіб, що в умовах дії воєнного стану добровільно займали посади в незаконних судових або правоохоронних органах, створених на тимчасово окупованих територіях, також є різною.

Так, наприклад, Жовтневий районний суд м. Запоріжжя у справі №331/4800/22 кваліфікував як державну зраду у формі переходу на бік ворога в умовах воєнного стану (ч. 2 ст. 111 КК) дії громадянина України, який, перебуваючи на посаді слідчого слідчого відділу Бердянського районного відділу поліції ГУ НП в Запорізькій області, на початку квітня 2022 року, добровільно виконував вказівки і розпорядження керівників окупаційної адміністрації рф, надавав представникам окупаційної влади рф необхідну інформацію щодо особового складу Бердянського РВП ГУНП в Запорізькій області, зокрема про наявність у них вогнепальної зброї, спецзасобів, внаслідок чого, у співробітників поліції за вказівкою окупаційної влади, було вилучено наявну у них вогнепальну зброю та спецзасоби, за вказівками окупаційної влади проводив «слідчі та процесуальні» дії відносно мешканців міста Бердянськ та Бердянського району та добровільно розпочав «службу» у незаконно створеному органі – «народній міліції м. Бердянськ». [3]

Натомість Деснянський районний суд м. Чернігова у справі № 750/1471/24 кваліфікував за сукупністю ч. 2 ст. 111 та ч. 7 ст. 111-1 КК дії особи, яка перебуваючи на посаді начальника у незаконному правоохоронному органі на тимчасово окупованій території м. Старобільськ Старобільського району, Луганської області, виконувала службові обов'язки, пов'язані із організацією діяльності по забезпеченню громадського правопорядку та безпеки, вчиняла інші протиправні дії в інтересах окупаційної влади, забезпечувала становлення та зміцнення окупаційної влади рф шляхом утворення і функціонування незаконно створеного окупаційного правоохоронного органу рф на окупованій території України [1].

У двох наведених вище судових справах вбачається, що громадяни України добровільно займали посади в незаконно створених окупаційною владою правоохоронних органах на тимчасово окупованих територіях, діяли в інтересах окупаційної влади рф на шкоду суверенітету та територіальній цілісності України, однак в одному випадку дії особи були кваліфіковані за ч. 2 ст. 111 КК, а в іншому – як сукупність ч. 2 ст. 111 та ч. 7 ст. 111-1 КК.

Наразі Верховний Суд намагається упорядкувати відповідну практику й виробити однакові підходи у кваліфікації дій осіб, що займають ті чи інші посади в незаконних органах, утворених на тимчасово окупованих територіях. Так, заступниця голови Касаційного кримінального суду у складі Верховного Суду Наталія Антонюк у своєму виступі на вже згаданому вище заході, який відбувся 12 квітня 2024 року, зазначала, що факт долучення, входження до складу незаконних збройних чи воєнізованих формувань є самодостатнім для кваліфікації дій особи за ч. 7 ст. 111-1 КК, а участь в бойових діях може додатково кваліфікуватися як державна зрада.

В той же час незрозумілим лишається обґрунтованість такого підходу, адже вступ громадянина України під час дії воєнного стану до незаконних збройних чи воєнізованих формувань ворога, очевидно, вчиняється на шкоду суверенітету, територіальній

цілісності та недоторканності, обороноздатності, державній, економічній чи інформаційній безпеці України, що свідчить про скоєння державної зради, якщо не в першій (перехід на бік ворога), то принаймні в третій (надання іноземній державі допомоги у проведенні підривної діяльності проти України) формі. І до запровадження ст. 111-1 КК подібні дії цілком охоплювались ст. 111 КК.

До того ж дії особи мають кваліфікуватися за сукупністю кримінальних правопорушень тоді, коли скоєне містить ознаки кількох складів кримінальних правопорушень. Що хотів сказати законодавець, запроваджуючи ч. 7 ст. 111-1 КК? Які специфічні ознаки цього складу злочину, не притаманні державній зраді, хотів виділити? Цікаво, що санкція ч. 2 ст. 111 КК суворіша за санкцію ч. 7 ст. 111 КК, адже передбачає можливість застосування довічного позбавлення волі, яке не передбачене за жодну із форм колабораціонізму. Ймовірно, що метою запровадження ст. 111-1 КК могла бути диференціація відповідальності між випадками державної зради, вчиненими на тимчасово окупованій території України, та території України, що підконтрольна українській владі. Однак тоді позиція Верховного Суду щодо кваліфікації наведених вище дій особи за сукупністю ч. 2 ст. 111 та ч. 7 ст. 111-1 КК потребує уточнення.

Таким чином, як бачимо, поспішне прийняття закону, яким запроваджено кримінальну відповідальність за колабораційну діяльність, вже призводить до неоднакового застосування статей, передбачених у розділі КК «Злочини проти основ національної безпеки України». І хоча вбачаються намагання упорядкувати судову практику з боку Верховного Суду, все ж таки ідея вироблення однакових підходів у кваліфікації відповідних дій осіб потребує втручання законодавця і уточнення диспозицій ст.ст. 111 та 111-1 КК України.

ДЖЕРЕЛА ТА ЛІТЕРАТУРА

1. Вирок Деснянського районного суду м. Чернігова від 07.05.2024 р. URL: <https://reyestr.court.gov.ua/Review/118850120> (дата звернення: 25.08.2024).
2. Вирок Дружківського міського суду Донецької області від 10.07.2024 р. у справі № 229/3620/24. URL: <https://reyestr.court.gov.ua/Review/120308809> (дата звернення: 25.08.2024).
3. Вирок Жовтневого районного суду м. Запоріжжя від 05.08.2024 р. у справі № 331/4800/22. URL: <https://reyestr.court.gov.ua/Review/120787302> (дата звернення: 25.08.2024).
4. Вирок Заводського районного суду м. Запоріжжя від 22.11.2022 р. у справі № 332/2549/22. URL: <https://reyestr.court.gov.ua/Review/107439289> (дата звернення: 25.08.2024).
5. Висновок на проєкт Закону України «Про внесення змін до деяких законодавчих актів (щодо встановлення кримінальної відповідальності за колабораційну діяльність)». Головного науково-експертного управління Апарату Верховної Ради України № 16/03-2022/54284 від 02.03.2022. С. 5. <https://itd.rada.gov.ua/3a71752f-8453-4bc9-a54c-138e6071dbcc> (дата звернення: 25.08.2024).
6. Кримінальний кодекс України від 5.04. 2001 року № 2341-III. Офіційне видання. Відомості Верховної Ради України. 2001. № 25–26. Ст. 131. URL: <https://zakon.rada.gov.ua/laws/show/2341-14#Text> (дата звернення: 25.08.2024)
7. Представники ВС долучилися до обговорення явища колабораціонізму як виклику судовій системі. *Верховний Суд*. URL: <https://supreme.court.gov.ua/supreme/pres-centr/news/1328297/> (дата звернення: 25.08.2024).
8. Рубашенко М.А. Кримінальна відповідальність за колабораціонізм за чинним КК України. *Соціальна функція кримінального права: проблеми наукового забезпечення, законотворення та правозастосування: матеріали міжнар. наук.-практ. конф. (м. Харків, 12–13 жовт. 2016 р.)* / редкол.: В. Я. Тацій (гол. ред.), В. І. Борисов (заст. гол. ред.) та ін. Харків: Право, 2016. С. 328-331. URL: https://dspace.nlu.edu.ua/bitstream/123456789/13024/1/Rubashchenko_328-331.pdf (дата звернення: 25.08.2024)

МИСТЕЦТВО / ИСКУССТВО

УДК 784:784.6/7

Альона Захарчук
(Луцьк, Україна)

«СНІЖИНКИ ПАДАЮТЬ» ТА «БАЖАННЯ» ЛЕВКА ДУТКІВСЬКОГО

У статті охарактеризовано постать видатного українського музиканта, композитора, засновника та керівника ВІА «Смерічка» Л. Дутківського. Здійснено детальний аналіз поетичного та музично-інтонаційного тексту його пісень – «Сніжинки падають» та «Бажання».

Ключові слова: Л. Дутківський, «Сніжинки падають», «Бажання», «Смерічка», українська естрадна пісня.

This article describes the figure of the outstanding Ukrainian musician, composer, founder and head of VIA "Smerichka" L. Dutkivskyi. A detailed analysis of the poetic and musical intonation text of his songs – "Snowflakes Falling" and "Wishes" was carried out.

Key words: L. Dutkivskyi, "Snowflakes are falling", "Wishes", "Smerichka", Ukrainian pop song.

Левко Дутківський – видатний український музикант, композитор, засновник та керівник вокально-інструментального ансамблю «Смерічка», народний артист України, режисер, педагог, один із основоположників української естрадної пісні, велика людина – учитель, музикант, стратег, діяч. На його долю випало створити славнозвісний, абсолютно самобутній та унікальний вокально-інструментальний ансамбль «Смерічка». Саме йому вдалося підхопити європейську хвилю біг-біту в далекому 1966 р. та, проживаючи в невеличкому буковинському містечку Вижниця, почати поєднувати його ритми та гармонії з буковинським та гуцульським фольклором. Так сформувався власний, неповторний пісенний стиль Л. Дутківського та керований ним унікальний колектив «Смерічка», на який рівнялися і в якого вчилися. У той час на світі ще не існувало «Весьолих ребят», «Песняров», «Самоцветов», а з всесоюзного телефіру вже звучала українська пісня у виконанні «Смерічки». Так, практично лише завдяки своєму таланту та музичній інтуїції буковинцю Л. Дутківському вдалося піти шляхами легендарних світових рок-груп. Спеціально для «Смерічки» Л. Дутківський написав понад 20 пісень, серед яких – «Сніжинки падають» (1966), «Бажання» (1967), «У Карпатах ходить осінь» (1968), «Черемоше сивий» (1969), «Скрипка без струн» (1971) та ін. [3].

«Сніжинки падають» – це дебютна пісня «Смерічки» та Левка Дутківського як автора музики. Вона була написана до Нового 1966-1967 року на слова Анатолія Фартушняка. Пісня була створена для новорічного вечора і писалася саме з такою метою. Тим не менше вона мала колосальний успіх і зрештою дала назву ВІА «Смерічка» (за згадуванням в тексті смерічки як буковинської ялинки, про що розповідав сам Л. Дутківський).

Пісня складається з заспіву і приспіву. Три заспіви розповідають про святковий характер новорічної ночі. Легкий, невагомий образ ніжних, пухнастих, грайливих сніжинок є ключовим у цій пісні. Сніжинку несе вітер на руках, сніжинки розцвітають, мов квіти. Разом з тим, саме приспів надає цій пісні етнографічної конкретності, бо саме там згадуюся осяйні смерічки і Карпати вдалині [1].

Мелодія пісні – рухлива, має пісенно-танцювальний характер. В ній використовуються такі засоби розвитку як повторність, варіантна повторність, секвенціювання. Інтонаційно мелодія пісні виростає з мелодико-ритмічних зворотів радянської масової пісні періоду

1950-1960-х років. Вона змальовує безтурботний образ. Вона нескладна в ритмічному і мелодичному плані, легко запам'ятовується, є доступною для сприйняття широким слухачем. Мелодія пісні «Сніжинки падають», як і її слова – немов створені спеціально для широкої слухацької аудиторії. Всі моменти сприйняття тут добре враховані.

Пісня розпочинається енергійними, ритмічно підкресленими акордами електрогітар, що виконують роль підготовки вступу соліста. Це невеличкий вступ, який уводить у енергійну, життєрадісну атмосферу пісні.

Тема заспіву має розповідний характер, вона витримана в мінорі, в ній використано питально-відповідну будову строфи, що помітно у співвідношенні – мелодичному і гармонічному двох речень, перше з яких сприймається як запитання, а друге – як відповідь [1].

Приспів виконує жіночий ансамбль, який складає тембровий контраст по відношенню до тенора соло (Василь Зінкевич). Приспів написаний в мажорі, тобто важливим засобом для створення художнього образу виступає ладовий контраст. Приспів вступає після заспіву без перерви, тому створюється враження, що приспів немов накладається на заспів, є його прямим продовженням, тобто жіночий ансамбль вступає настільки плавно. У жіночому ансамблі використано терцієве двоголосся, характерне для українського романсу, канту, що підкреслює національний характер пісенного образу. В другій половині приспіву голос соліста («І смерічки осяйні», В. Зінкевич тут співає з характерними звабливими «в'їздами») чергується з бек-вокалом (вокалізом) жіночого ансамблю, що вносить свіжість і неповторний аромат у тембровий розвиток пісні, а в останніх фразах приспіву соліст і жіночий ансамбль (вокаліз) співають разом, створюючи доречне узагальнення всього попереднього темброво-динамічного розвитку пісні. Використання вокалізу жіночого ансамблю відбувається, як немов перехоплення жіночим ансамблем функції інструментального супроводу (без слів), таким чином, розширюється функція жіночого ансамблю [1].

Перехід до другого куплету відбувається через кілька акордів гітар, які вже звучали у вступі, а тепер виконують роль програшу-зв'язки, до третього – через більш розгорнену інструментальну зв'язку, з рисами імпровізації, збільшеною роллю клавішних.

На окрему увагу заслуговує згадка про акомпануючі інструменти ансамблю, де до електрогітар долучаються труби, окремими звуками, вже з самого початку, чим урізноманітнюється темброве забарвлення звучання, а також – ударні [1].

Пісня «Бажання» також належить до перших композицій Л. Дутківського. Цей твір музикант написав у 1967 р. та присвятив її своїй майбутній дружині Аллі, професійній художниці-модельєру, авторці перших сценічних, зроблених в стилі етно, костюмів «Смерічки» [2].

Пісня стала одним з перших звукозаписів ВІА (звукорежисер В. Стріхович). Соло виконував соліст «Смерічки» Володимир Матвієвський. Пісня одразу стала популярною і її часто виконували по радіо і телебаченню [2].

На початку 1968 р. Пісня «Бажання» прозвучала у телепередачі «Камертон доброго настрою». Тоді ж прийшов на телестудію Володимир Івасюк, щоб попросити пісню «Бажання», власне дозволу для себе її виконувати. З того часу В. Івасюк часто виконував пісню «Бажання», інколи називаючи її «Заблудилися вітри». невдовзі В. Івасюк приніс Л. Дутківському власну пісню, створену у стилі «Смерічки» – «Я піду в далекі гори» [2].

Пісня «Бажання», як і попередня, написана на слова Анатолія Фартушняка. Проте, на відміну від попередньої, це глибоко лірична пісня. Вона має сумовитий характер, виконується у повільному темпі, тут переважно панує мінорний лад.

Поетичний текст пісні змальовує юне кохання, показане на фоні поетичних картин природи («жоржини білий цвіт», «зореліт», «заблудилися вітри», «світанки ясні», «струнки берези», «райдуги небес»), що є типово романтичним прийомом. Головний герой (романтичний блукач) шукає свою кохану – у «горінні бажань», «далях незнаних», несучи

в своєму серці спогад про її голос, погляд, губи, поцілунки, та мріючи про той момент, коли «два зійдуться береги в нашій серці назавжди» [2].

Пісня має заспів і приспів. Соліст вступає відразу (без інструментального вступу). Йому акомпанує прозорий супровід гітарних переборів. Прозорість фактури, мелодійність теми створюють дуже щирий, елегійний образ, що нагадує сповідь. Друге речення заспіву містить перехід в мажор, підйом мелодії у більш високу теситуру, таким чином відбувається висвітлення настрою, перехід художнього образу у більш світлі і теплі емоційні тони. Також поступово до арпеджіо гітари додаються акордовий супровід, синкопована ритміка ударних, мотиви труб, саксофонів, що додають образу різноманітності, роблять його більш оригінальним, темброво багатшим і колоритнішим [2].

Приспів починається з мелодичної вершини, яка з'явилася як результат інтенсивного мелодичного розвитку заспіву. Створюється враження виходу на гірське плато, на якому далеко видно, дихається вільно і легко. Так вільно, широко, розлого ллється мелодія приспіву, немов нічим не обмежуваний політ птаха. Широкий лет мелодії і голосу соліста відповідно урізноманітнюється синкопованою ритмікою інструментального ансамблю, що в даному випадку виступає противагою (своєрідним контрапунктом) основній мелодії – її пісенній генезі [2].

Пісні Л. Дутківського належать до золотого фонду української пісенної естради. Вони виявляють суголосність його ідей кращим зарубіжним зразкам рок- та поп-музики того часу, попри це мають яскраво національне обличчя. Недооцінена та невивчена належним чином творчість музиканта має посісти належне їй місце в українському музикознавчому дискурсі.

ДЖЕРЕЛА ТА ЛІТЕРАТУРА

1. ВІА «Смерічка» – Сніжинки падають (1968 р.) / BigBitUA. URL: <https://www.youtube.com/watch?v=bp54AmPIVfc> (дата звернення 08.08.2024).
2. ВІА СМЕРІЧКА муз. Л. Дутковського "БАЖАННЯ". URL: <https://www.youtube.com/watch?v=JsV8ahSxd1U> (дата звернення 08.08.2024).
3. Левко Дутківський. URL: <http://bukovinchiki.cv.ua/wp-content/uploads/2018/01/Levko-Dutkivskiy.pdf> (дата звернення 08.08.2024).

Науковий керівник: кандидат мистецтвознавства, доцент Ігнатова Л. П.

*Діана Лебедюк
(Київ, Україна)*

ДИЗАЙН МЕБЛІВ, ЩО ТРАНСФОРМУЮТЬСЯ, В ІНТЕР'ЄРІ МОБІЛЬНОГО ЖИТЛА

У статті досліджується дизайн меблів, що трансформуються, як ключовий елемент інтер'єру мобільного житла. Розглядаються принципи, які дозволяють ефективно використовувати обмежений простір, поєднуючи функціональність, естетику та мобільність. Результати підкреслюють перспективність використання таких меблів для створення комфортних і практичних інтер'єрів.

Ключові слова: *меблі, меблі-трансформери, дизайн інтер'єру, житло малого типу, комфорт.*

The article examines the design of transformable furniture as a key element of the interior of a mobile home. Principles that allow efficient use of limited space, combining functionality, aesthetics and mobility are considered. The results emphasize the perspective of using such furniture to create comfortable and practical interiors.

Keywords: *furniture, furniture-transformers, interior design, small type housing, comfort.*

У контексті конфлікту на сході України, виникла загострена проблема забезпечення тимчасовим житлом людей, які втратили свої оселі. Висока вартість традиційного будівництва та воєнні події в деяких областях стимулюють архітекторів розглядати можливість використання модульного житла, як шлях вирішення цих проблем.

Враховуючи важливість створення компактного житла, принципи трансформації меблів стають ключовими в архітектурному дизайні, особливо коли йдеться про житло де площа обмежена. Від міських квартир до студій та невеликих будинків, використання простору стає справжнім мистецтвом, а форма і функція меблів стають визначальними факторами у формуванні затишного та ефективного інтер'єру.

Меблі-трансформери стали важливим елементом ефективно організації обмеженого житлового простору. У наш час розсувні столи, дивани-ліжка, крісла-ліжка, а також шафи і стелажі-трансформери широко використовуються для оптимізації простору у невеликих житлових приміщеннях. Ці меблі не лише убезпечують від зайвого засмічення простору, але й вирішують проблеми організації обмеженого простору у малогабаритних квартирах.

Сучасні виробники меблів постійно вдосконалюють свої продукти, активно розвиваючи виробництво розкладних меблів. Нові моделі стають не лише значно більш функціональними, але і надзвичайно зручними у використанні, що відповідає сучасним потребам та вимогам споживачів.

Аналіз попередніх досліджень

Використання модульних будинків у житловому будівництві є однією з інноваційних та стало популярним способом створення унікальних та екологічно чистих просторів. Модульне житло є яскравим прикладом того, як інновації у будівництві можуть призводити до створення унікальних, ефективних та екологічно чистих просторів для проживання. Важливими для аналізу стали такі дослідження Абизов В., Остапчук В. [5], Соловій Л., Баб'як В., Попович Д. [6].

Меблі-трансформери, як складова частина широких досліджень у сфері розвитку дизайну просторового середовища, наразі не отримали визнання як окремий феномен. Літературні джерела, скоріше, розглядають їх як один із видів меблів у межах конкретного історичного стилю.

Цікаво, що у цьому дослідженні велике значення приділяється аналізу теорій трансформації, зокрема питань комбінаторики та використання рухомих елементів у дизайні. До переважної групи джерел входять праці таких авторів, як Босий І. М. [3], Полякова Є.В. [4], Сьомка С. В., Антонович Є. А. [2].

Постановка завдання

Актуальною проблемою сьогодення є виявлення особливостей дизайну інтер'єру житлових приміщень житла невеликої площі. Головне завдання дослідження – проаналізувати засади проектування приміщень за рахунок меблів-трансформерів.

Для досягнення цієї мети необхідно визначити оптимальні стратегії використання простору у житлах обмеженої площі, особливості організації функціональних зон, а також дослідити, як меблі-трансформери можуть вплинути на ефективність та комфортність проживання. Зазначена проблема важлива в контексті зростання популярності альтернативних способів житла та прагнення до оптимального використання простору в умовах обмеженого простору.

Під час створення концепції важливо врахувати ергономічні аспекти та оптимальне розташування меблів для забезпечення максимальної функціональності в обмеженому просторі. Після тестування концепції можна розробити конкретні рекомендації щодо використання меблів-трансформерів у житлових приміщеннях. Цей підхід дозволяє систематизувати та висвітлити ключові аспекти дослідження, спрямовані на оптимізацію дизайну житла обмеженої площі.

Результати дослідження та їх обговорення

Організувати простір в малому приміщенні – завдання не з легких, адже в досить обмежений простір у цьому випадку потрібно вписати різні функціонально важливі зони: спальне місце, кухню, робочий стіл, вітальню, іноді, дитячий куточок. Особливо малі площі мають кухні, невеликий простір мають вітальні зони, а створення єдиної кімнати передбачає багато функцій, в тому числі приймання гостей та можливість безперешкодного пересування в цьому просторі.

У зв'язку з цим найважливішим питанням постає задача зонування і планування в квартирах. Зонування при таких малих габаритах дуже важливо, так як необхідно передбачити способи максимального задіяння всієї наявної в розпорядженні площі, використовуючи при цьому, по можливості, максимум простору. [1]

Щоб невелика квартира була комфортно та практичною для проживання, не потрібно відмовлятися від необхідних предметів інтер'єру. Достатньо розумно підійти до планування, щоб оптимізувати використання простору. Це означає обрання предметів меблів, які можуть трансформуватися та складатися, щоб зекономити корисний простір.

Меблі, що трансформуються, це вид меблів, який може змінювати свою форму або функцію, адаптуючись до різних потреб користувача. Вони ідеально підходять для економії простору в маленьких квартирах або для створення більш функціональних і гнучких житлових зон.

Щоб якомога доцільніше використовувати функціональні можливості меблів-трансформерів, у першу чергу необхідно знати про існуючі можливості їхньої трансформації. Існують різні конструктивні варіанти, які досліджували науковці. Наприклад, дослідниця М. Канева визначила три типи меблів-трансформерів: розкладні, регульовані та комбіновані. Проте аналіз історичних прототипів та розгляд сучасних дизайн-пропозицій дозволяє стверджувати, що більш доречно розподілити меблі-трансформери на чотири види, враховуючи як четвертий – розсувні меблі [3].

Аналіз історичних прототипів та розгляд сучасних дизайн-пропозицій дозволяє стверджувати, що меблі-трансформери можна розділити на чотири види:

- **розкладні меблі-трансформери**, функціональне застосування котрих можливе лише після трансформації, оскільки в складеному стані такі меблі неможливо використовувати за прямим призначенням. Даний вид меблів втілюється завдяки застосуванню принципу розкладання / складання форми. Прикладами таких меблів є Х-образні меблі для сидіння, розкладні похідні меблі, обідні столи, письмові столи, столи-екрани;

- **розсувні меблі-трансформери**, форма та експлуатація яких цілковито залежать від трансформаційного процесу. Означений вид меблів-трансформерів втілюється завдяки застосуванню принципу розсування / стиснення форми. Прикладами таких розсувних меблів є ширми, інтер'єрні перегородки-контейнери, гральні столи;

- **регульовані меблі-трансформери**, конструктивна система котрих спрямована на зміну габаритних розмірів об'єкта. Функціональне навантаження регульованих меблів-трансформерів не вичерпується процесом трансформації — такі об'єкти можуть експлуатуватись без застосування механізмів трансформації об'єкта (наприклад, стіл залишається столом без зміни його габаритних розмірів). Даний вид меблів втілюється завдяки як комплексному, так і поодинокому застосуванню принципів трансформації. Прикладами регульованих меблів є обідні та письмові столи, журнальні столики, ліжка-трансформери та дитячі меблі;

- **комбіновані меблі-трансформери**, в яких поєднано одразу декілька функціональних об'єктів. Зміна форми комбінованих меблів реалізується на основі комплексного застосування вищезазначених принципів трансформації. Прикладами комбінованих меблів-трансформерів є диван-ліжка, шафа-ліжка, бюро-трансформер, кабінети, секретери, інтер'єрні блоки контейнери, кухонні меблі-трансформери [3].

Ось кілька популярних видів меблів, що трансформуються:

1. **Розкладні дивани та крісла:** Перетворюються на ліжка для гостей.
2. **Ліжка-трансформери:** Можуть складатися в шафу або стіл, звільняючи місце протягом дня.
3. **Стіл-книжка:** Стіл, який складається до компактного розміру, коли не використовується.
4. **Стільці, що штабелюються:** Можуть бути складені один на одного для економії місця.
5. **Модульні меблі:** Секції меблів, які можуть бути переорганізовані в різні конфігурації.

Поняття трансформації включає в себе можливість змінення загальної форми та композиції проєктованого виробу (наприклад, меблів або обладнання) з можливістю конструктивної модернізації, що дозволяє отримати різноманітні комбінації припустимих об'ємно-просторових рішень (рис. 1.).



Рис. 1. Ефективне використання простору за допомогою трансформованих меблів:
а – багатофункціональна конструкція для роботи та відпочинку;
б – диван, що трансформується у двоярусне ліжко [2].

Концепція трансформації меблів, яка охоплює їхню перебудову, зміну форми та габаритних розмірів, знаходить своє втілення в дизайні меблів-трансформерів. Проведене дослідження наукових праць, аналіз історичних прототипів та розгляд сучасних проєктних рішень дозволили визначити, що трансформація меблів може базуватися на чотирьох ключових принципах:

1. **Принцип розкладання / складання форми:**
 - Меблі-трансформери, такі як розкладні Х-образні меблі для сидіння, обідні столи та інші, функціонують тільки після трансформації. У складеному стані вони непридатні для прямого використання.

2. Принцип розсування / стиснення форми:

- Розсувні меблі-трансформери залежать від процесу трансформації і експлуатуються в кінцевому вигляді після розсування форми. Сюди входять ширми, перегородки-контейнери та гральні столи.

3. Принцип сегментарного повороту:

- Цей принцип застосовується при повороті окремих елементів форми навколо вертикальних та горизонтальних осей. Зазвичай використовується для створення опорних конструкцій для багатофункціональних меблів.

4. Принцип поєднання / роз'єднання елементів форми:

- Реалізується через щільне розміщення елементів біля один одного, пазове з'єднання та використання допоміжних кріплень. Також використовується метод "матрьошка", де елементи вкладаються один в один, що забезпечує зручність експлуатації меблів.

Важливо відзначити, що ці принципи формоутворення можуть застосовуватися окремо або комбінуватися для досягнення більшої функціональності меблів-трансформерів.

Початковими представниками сучасних смарт-меблів-трансформерів можна вважати традиційні розкладні дивани та столи-книжки, які, ймовірно, знаходилися практично в усіх будинках радянської епохи. Ці меблі вражали своєю практичністю, особливо у малогабаритних квартирах і невеликих кімнатах, де вони здатні були ефективно економити простір, а при потребі легко розкладатися для створення додаткового простору для гостей або для комфортного сну кількох осіб. Проте еволюція розкладних меблів не залишилася на місці, і на сучасний момент креативність дизайнерських та конструкторських рішень привела до створення широкого спектру різноманітних багатофункціональних меблів-трансформерів. Ці інноваційні рішення не лише вражають своєю естетикою, але й виявляють значну практичність у повсякденному житті, отримуючи широку популярність у більшості країн світу.

Висновки

Дизайн меблів, що трансформуються, в інтер'єрі мобільного житла відіграє ключову роль у забезпеченні комфорту та функціональності в умовах обмеженого простору. Ці меблі дозволяють максимально ефективно використовувати кожен квадратний метр, забезпечуючи багатофункціональність і гнучкість в організації житлового простору. Сучасні тенденції у дизайні мобільного житла акцентують увагу на компактності, ергономічності та стильності меблів, що трансформуються.

Інноваційні рішення, такі як розкладні дивани, ліжка-трансформери, стільці, що штабелюються, та модульні меблі, стають незамінними елементами в інтер'єрі мобільного житла. Вони не лише сприяють економії простору, але й підвищують якість життя, дозволяючи легко адаптувати житлову площу під різні потреби та ситуації.

Таким чином, дизайн меблів, що трансформуються, є важливим аспектом у створенні функціонального та комфортного мобільного житла, здатного задовольнити вимоги сучасних користувачів, які цінують мобільність і гнучкість. Ці меблі сприяють покращенню житлових умов та надають можливість створити затишний і стильний інтер'єр навіть у найменших просторах.

ДЖЕРЕЛА ТА ЛІТЕРАТУРА

1. Абизов В. А. Теорія розвитку архітектурно-будівельних систем. КНУКіМ, 2009. 239 с.
2. Сьомка С. В., Антонович Є. А. Дизайн інтер'єру, меблів та обладнання : підручник. Київ : НАКККіМ, 2018. 360 с.
3. Босий І. М. Принципи та прийоми трансформації меблів. Графоаналітична модель еволюції меблів-трансформерів. *Традиції та новації у вищій архітектурно-художній освіті*. Харків: ХДАДМ, 2018. №1. С. 7-16.

4. Полякова Є.В. Принципи трансформації меблів у формуванні дизайну інтер'єрів житлового призначення. *Мистецтво та дизайн у художній мові мінливого часу: морфологія, семіотика, візуальність*. 2022. С. 90.

5. Абизов В., Остапчук В. Особливості дизайну інтер'єру соціального житла невеликої площі. *Актуальні проблеми сучасного дизайну: збірник матеріалів Міжнародної науково-практичної конференції (20 квітня 2018 р., м. Київ)*. Київ : КНУТД, 2018. С. 116-119.

6. Стрілець В. Ф., Абизов В. А. Вимоги до проектування сучасних меблів. *Архітектурний вісник КНУБА*. 2017. С. 165-177.

ПЕДАГОГІКА / ПЕДАГОГІКА

УДК 376-56.076

Ирина Денисова
(Алматы, Казахстан)

**РАЗВИТИЕ ГРАМОТНОГО ПИСЬМА ОБУЧАЮЩИХСЯ
С ОСОБЫМИ ОБРАЗОВАТЕЛЬНЫМИ ПОТРЕБНОСТЯМИ
В УСЛОВИЯХ ИНКЛЮЗИИ**

Статья посвящена проблеме использования информационно-коммуникационных технологий в коррекционном обучении детей с особыми образовательными потребностями. Цель исследования: определение специфических особенностей использования информационных технологий и мультимедиа-средств в работе логопеда по предупреждению и преодолению дисграфии и дизорфографии.

Ключевые слова: информационно-коммуникационные технологии, дети с нарушением письма, специфика использования компьютера, цифровая компетентность, логопед, коррекция.

The article is devoted to the problem of using information and communication technologies in the correctional education of children with special educational needs. The purpose of the study: to determine the specific features of the use of information technologies and multimedia tools in the work of a speech therapist to prevent and overcome dysgraphia and dysorthography.

Keywords: information and communication technologies, children with writing disorders, specific computer use, digital competence, speech therapist, correction.

Логопеды Казахстана сегодня широко используют мотивирующий потенциал компьютерных технологий. Однако, по анализу планов работы, содержания занятий по коррекции речи, результатов обучения русскому языку детей с речевым недоразвитием был выявлен ряд негативных моментов в сложившейся практике применения компьютера на логопедическом занятии, а именно:

✓ спонтанность, хаотичность в подборе компьютерных заданий: подчас логопед применяет те мультимедийные средства, что оказались у него в данный момент «под рукой», без учета психологической и технической готовности ребенка действовать в качественно новых для себя условиях;

✓ недостаточная психологическая структурированность процедуры предъявления компьютерных заданий;

✓ игнорирование принципа коммуникативной направленности коррекционного языкового обучения: как правило, дети, выполняющие компьютеризированные задания, действуют совершенно автономно, не вступают в диалог с педагогом или другими детьми, не запрашивают помощь при затруднении.

Цель исследования: определение специфики использования информационных технологий и мультимедийных средств в работе логопеда по предупреждению и преодолению нарушений письма.

В соответствии со структурой навыка грамотного письма, формирование орфографического действия происходит при взаимодействии и взаимообусловленности речевых и неречевых психических процессов. Мы разделяем точку зрения [3, с. 9-27], что на первоначальных этапах коррекционной работы по формированию грамотного письма создаются функциональные предпосылки к усвоению орфографии, а именно: зрительный гнозис, мнезис, оптико-пространственные представления. На первом, сенсорно-перцептивном, этапе работы по предупреждению и преодолению дизорфографии ребенка

учат узнавать, распознавать, соотносить и сопоставлять неречевые, речевые, а затем и языковые элементы. Второй этап работы проводится на гностико-практическом уровне и включает в себя способность *практически* воспроизводить, комбинировать, анализировать и синтезировать языковые структуры. На этом уровне дети с помощью моделей, практически «вручную», конструируют слова из морфем или слогов. Составляют при помощи фишек линейные и позиционные модели слов. Важность ручных движений, – манипуляций, жестов, – при обучении письму подчеркивал Л.С. Выготский в своей статье «Предистория письменной речи» [1, с. 3-21, 33-53, 96-110]. Так, на этапе разработки методики исследования определилось основное структурно-содержательное звено эксперимента – непосредственная ручная деятельность учащихся. На третьем, заключительном этапе школьники, по замыслу И.В. Прищеповой, тренируются в выполнении абстрактно-языковых заданий, например, в решении орфографических задач по определенному алгоритму. Работа эта длительная, продолжается в условиях логопункта не менее года.

Согласно исследованиям [2, с. 90-101], только в случае, если деятельность по обучению новому действию или новому знанию организована поэтапно, с учетом уровневого строения коры, педагог может рассчитывать на развивающий эффект от процесса обучения. То есть любое учебное умение (а, значит, и орфографическое письмо) должно отрабатываться по схеме: от реальных манипулятивных действий на уровне наглядно-практического или наглядно-образного интеллекта к работе на уровне абстрактно-языковых действий. Причем, работа на всех уровнях должна проводиться с использованием одних и тех же предметов или их изображений. Только при исполнении такой схемы логопед вправе рассчитывать на развивающий эффект занятия.

Деятельность с компьютером, как известно, является по сути виртуальной, абстрактной. Таким образом, согласно концепции уровневого строения коры больших полушарий, логопед обязан организовать предварительную, докомпьютерную мануальную деятельность ребенка с речевым наглядным материалом.

Для проведения эксперимента были отобраны две группы учащихся с ОНР – по 5 человек, 8-9 лет, со сходным состоянием устной и письменной речи, что подтверждалось данными речевых карт.

Содержание формирующего эксперимента составляло взаимодействие детей с компьютерным тренажером «Начальная орфография, 1-4», разработанным специалистами ННПЦКП (авторы И. Денисова, В. Сербин). Содержание тренажера: разноуровневые грамматические задания, заранее ранжированные по степени сложности умственных действий, необходимых для их выполнения. По каждой из тем предполагалось выполнение 3-х заданий: первое – на умение узнавать и распознавать языковые объекты среди подобных, а также воспроизводить текст орфограммы или правила. Второе задание предполагало способность выполнить одно практическое языковое действие и объяснить его. Третье задание предполагало умение систематизировать или анализировать языковую информацию, например, подобрать примеры к тому или иному правилу.

При подготовке эксперимента нам удалось обнаружить прямую корреляцию уровневого структурирования заданий тренажера «Начальная орфография» и этапов традиционной коррекционно-логопедической работы, определенных И.В.Прищеповой.

Организация деятельности участников *контрольной* группы была разработана в соответствии с традиционными требованиями, предъявляемыми к логопедическим занятиям (принцип доступности, наглядности, логичности, воспитывающий и коммуникативный характер обучения).

Выполнение мультимедийных заданий вызвало значительные затруднения у 95% учащихся из контрольной группы. При этом, за всё время за помощью к педагогу обратился лишь один ученик. Для того, чтобы испытуемые всё-таки могли продвигаться по ходу заданий тренажера, логопед начинал оказывать им направляющую помощь: напоминал, что

нужно перечитывать инструкцию, если нужно, то вслух. Наиболее сложными оказались задания по определению гласных, показывающих мягкость предыдущего согласного (60% участников группы сделали ошибки) и подбор проверочного слова для сомнительной согласной (ошиблись 75% участников).

Отчет о проделанной работе также вызвал серьёзные затруднения. Только при помощи логопеда дети могли вспомнить названия произведенных по заданию тренажера действий. Смешивались слова «выписать», «записать» и «подчеркнуть», содержание и названия орфограмм.

Программа исследования в экспериментальной группе была разработана с учетом положения Л.С. Выготского о важности ручных движений, – манипуляций, жестов, – при обучении письму. Основой для эксперимента послужила методика формирования умственных действий. Суть её составляет феномен интериоризации: любое умственное действие есть не что иное, как перенесенное во внутренний план развернутое внешнее практическое действие. Причем, в ходе этого переноса немаловажную роль играет оречевление производимых действий.

С учащимися экспериментальной группы, в соответствии с программой исследования, логопед организовал специальную предварительную докомпьютерную деятельность. Для этого при помощи функции Print screen были подготовлены и использованы Рабочие листы. Согласно замыслу, логопед:

- заранее изучил содержание всех компьютерных заданий и всех письменных инструкций, с которыми позже столкнется ребенок, работая с мультимедийным тренажером;

- воспроизвел (распечатал) содержание всех заданий Мультимедийного тренажера «Начальная орфография» на листах бумаги: инструкции и языковой материал были занесены в таблицу (см. табл. 1), причем инструкция от Мультимедийного тренажера при переносе в Рабочий лист была дополнена еще одной – специальной – инструкцией, – на вспомогательное практическое действие, некую манипуляцию, которая представляет обрабатываемое языковое действие на практическом уровне.

Дети из экспериментальной группы планомерно и последовательно отрабатывали в соответствии с инструкцией Рабочих листов каждое из заданий. Вместо действий по «перетягиванию» и «перетаскиванию» и «кликанию» виртуальных объектов (букв, слогов, слов) с помощью мыши, на этапе предварительной языковой деятельности выполнялись реальные действия с реальными дидактическими объектами: магнитной доской, магнитными буквами, разрезной азбукой, карточками со слогами, словами и т.п. Дети действовали, проговаривая то, что делают. В некоторых случаях использовался указательный жест: это делали дети, у которых еще не достаточно было сформировано абстрактное мышление. Использовались максимально широко все виды манипуляций с традиционными дидактическими материалами: прикладывание магнитных или бумажных букв, наложение знаков, букв, карточек со словами, перенос, передвижение объектов, взаимообмен местом расположения объектов на планшете и т.д. – в соответствии с инструкций. Озвучивалось каждое манипулятивное действие, выполненное ребенком. На предкомпьютерном («доабстрактном») этапе нужно было продумать и провести реальные действия с реальными трехмерными объектами. В ходе выполнения задания говорил и логопед, и сам ребенок.

Таблица 1. Образец рабочего листа – Задания № 2 из компьютерного тренажера

Инструкция	Проверяемое умение: Уметь различать гласные и согласные звуки и буквы... Задания
Сначала сними эти буквы с магнитной доски, назови, а потом запиши	2.1 Впиши необходимое: В русском языке есть такие гласные буквы:

Тенденції та перспективи розвитку науки і освіти в умовах глобалізації

Сначала закрой эти буквы карточками разрезной азбуки, а затем подчеркни	2.2 Подчеркни в словах гласные буквы: дедушка, прямой, кино, ем
Можешь полистать свой словарик; если затрудняешься - построй звуковую схему из фишек	2.3 Подбери и запиши слово с указанным количеством звуков и букв: 3 звука, 4 буквы; 4 звука, 3 буквы

При выполнении заданий в Рабочих листах компьютер был выключен, тренажер бездействовал. В ходе и по завершении задания проговаривалось всё, что было сделано: «Я выбрал и снял с доски буквы...», «Я закрыл карточками гласные...», «Я придвинул букву...», «Я выбрал и вставил...», «Я составил из фишек схему», «Я поменял местами знаки...». Именно словесное обозначение реальных действий (подбор глаголов с приставками) оказывалось наиболее сложным для детей с невысоким уровнем речевого развития. И это при том, что развитие речи как коммуникативного средства базируется на накоплении, уточнении и дифференциации предикативного словаря, то есть словаря глаголов. Таким образом, озвучивая манипуляции, можно способствовать решению еще одной развивающей задачи - развития речи как средства общения.

Дальнейшее взаимодействие с компьютерной программой – вторая часть второго этапа исследования – не вызвало серьезных трудностей у детей экспериментальной группы. Они понимали и выполняли письменную инструкцию, предъявляемую Программой «Мультимедийный тренажер «Начальная орфография 1-4». В ходе выполнения практических заданий, как было сказано выше, актуализировался глагольный словарь учащихся, что в значительной степени помогало им составлять отчет по итогам работы с Программой.

Диктант, проведенный по окончании формирующего эксперимента, содержал языковой материал, отработанный на тренажере. Анализ качества работ показал следующее: дети из обеих групп достигли результатов лучших, чем до взаимодействия с тренажером (табл. 2). Это говорит об общей эффективности применения ИКТ в логопедической работе, но лишь при условии правильного структурирования фактического языкового содержания обучающей компьютерной программы.

Анализ и сравнение результатов по группам показал, что учащиеся экспериментальной группы в итоговом диктанте допустили гораздо меньше дисграфических и орфографических ошибок, чем их сверстники из группы контрольной. Этот факт говорит о предпочтительном выборе второго варианта обучения – с организацией предварительной докомпьютерной деятельности с использованием традиционных дидактических объектов и реальных практических действий учащихся.

Таблица 2. Сравнение результатов формирующего эксперимента по контрольной и экспериментальной группам

	Контрольная группа		Экспериментальная группа	
	До	После	До	После
Дисграфические ошибки	21	13	20	11
Снижение количества дисграфических ошибок	На 38%		На 45 %	
Орфографические ошибки	27	22	29	12
Снижение количества орфографических ошибок	На 18%		На 58%	
Прирост качества написания диктанта (в %)	28 %		51,5 %	

Таким образом, можно сделать вывод, что ИКТ и мультимедийные средства в работе по коррекции нарушений письма у младших школьников с ОНР должны использоваться с учетом специальных условий:

- 1) не как самостоятельное компьютерное задание, а в виде комплексов, включающих, наряду с программным обеспечением, и традиционные дидактические объекты;
- 2) работа с компьютерной программой по развитию языка и речи должна проводиться в 2 этапа: реальная манипулятивная деятельность с дидактическим объектом должна предшествовать виртуальной деятельности с изображением этого же объекта;
- 3) все манипуляции, выполняемые детьми на этапе докомпьютерной деятельности, должны озвучиваться (проговариваться) учащимся.

ИСТОЧНИКИ И ЛИТЕРАТУРА

1. Выготский Л.С. Предистория письменной речи. Москва-Ленинград: Государственное учебно-педагогическое издательство. *Умственное развитие детей в процессе обучения: сборник статей*. Москва-Ленинград: ГУПИ, 1935. URL: <http://www.psychlib.ru/inc/absid.php?absid=79914>.
2. Пиаже Ж. Психогенез знаний и его эпистемологическое значение. В сб. «Семіотика» / Под ред. Ю. С. Степанова. Москва: «Радуга», 1983.
3. Прищепова И.В. Дизорфография младших школьников. СПб.: «КАРО», 2006.

*Оксана Єфремова
(Львів, Україна)*

МОНІТОРИНГ ЯКОСТІ ПІДГОТОВКИ МАЙБУТНІХ ДИТЯЧИХ СТОМАТОЛОГІВ ДО ПРОФЕСІЙНОЇ ВЗАЄМОДІЇ

Професійна підготовка майбутніх фахівців сфери охорони здоров'я охоплює навчання медичного персоналу різних спеціальностей і кваліфікацій. Прогресивні зміни в медичній галузі визначають нові вимоги до навчання студентів-медиків. Адже особливості професійної діяльності лікарів зумовлюються не тільки вимогами до бездоганної теоретичної та практичної підготовки студентів для профілактики та лікування різних захворювань з метою підтримування оптимальної життєдіяльності людини. Позаяк професія лікаря відноситься до такої сфери діяльності, що базується на активній міжособистісній взаємодії між пацієнтом та фахівцем медицини, відтак важливою ознакою функціоналу представників цієї професії є готовність до створення ефективного професійно-комунікативного середовища, що сприятиме налагодженню довірливих відносин на рівні «пацієнт – лікар». Саме в таких умовах лікар має змогу переконати пацієнта в доцільності тих чи інших медичних процедур і впливів. Тому актуальною є проблема опанування майбутніми лікарями вмінь, навичок і досвіду професійної взаємодії, що набуває особливої гостроти у навчанні майбутніх дитячих стоматологів. Фахівці цієї спеціальності покликані консолідувати професійні компетентності (що в основному відображають готовність виконувати необхідні стоматологічні маніпуляції) з комунікативними (що потребує від студентів знань, умінь і навичок створення умов ефективної професійної взаємодії з дітьми-пацієнтами).

Здебільшого студенти, котрі обрали спеціальність дитячого лікаря-стоматолога, вже мають певні уявлення та переконання стосовно особливостей роботи з пацієнтами дитячого віку. Тому цілеспрямована підготовка майбутніх педіатричних лікарів-стоматологів у процесі навчання у медичному закладі вищої освіти до створення необхідних і продуктивних умов професійно-комунікативної взаємодії у роботі за фахом потребує відстеження результативності такої освітньої діяльності шляхом систематичного моніторингу.

Враховували розуміння сутності моніторингу в освіті (англ. *monitor*, від лат. *monitor* – той, що контролює) як «спеціальну систему збору, обробки, зберігання і поширення

інформації про стан освіти, прогнозування на підставі об'єктивних даних динаміки і основних тенденцій її розвитку та розроблення науково-обґрунтованих рекомендацій для прийняття управлінських рішень стосовно підвищення ефективності функціонування освітньої галузі» [1, с. 239].

З метою проведення моніторингу якості підготовки майбутніх дитячих стоматологів до професійної взаємодії враховували початковий стан сформованості різноспрямованих складників готовності студентів до такої діяльності, що поєднують:

- розуміння студентами важливості підготовки до організації сприятливих професійних взаємин для ефективної роботи всього медичного персоналу стоматологічного кабінету та позитивного сприйняття дитиною-пацієнтом необхідних стоматологічних процедур, що мотивує майбутніх дитячих стоматологів до усвідомлення необхідності та врахування цієї характерної особливості в роботі за фахом;

- рівень знань майбутніх дитячих стоматологів особливостей особистісного, фізичного та психологічного розвитку дитини на різних вікових етапах, позаяк пацієнтами педіатричних лікарів-стоматологів є особи від народження до завершення підліткового віку, щоб використати оптимальні засоби створення ефективного професійно-комунікативного середовища;

- сформованість умінь і навичок створювати продуктивні професійно-комунікативні взаємини, що сприятимуть налагодженню довірливих відносин дитячого лікаря-стоматолога з іншими учасниками такої взаємодії (в першу чергу – з дитиною-пацієнтом, а також з родинним колом таких пацієнтів, медичним персоналом стоматологічного кабінету);

- спрямованість студентів на виявлення креативності у вирішенні складних чи проблемних ситуацій у професійно-комунікативних моделях, які відображають зразки реальної діяльності майбутніх дитячих стоматологів, і які доцільно використовувати у навчанні.

Аргументується доцільність використання таких педагогічних технологій і засобів навчання (наприклад, ситуаційних моделей професійної взаємодії), в умовах яких відбувається інтеріоризація (від лат. *Interior* – внутрішній) зразків професійно-комунікативної діяльності майбутніх дитячих стоматологів, що передбачає «перехід внутрішньої (інтелектуальної) дії у зовнішній (матеріальний) план, в конкретні зовнішні дії людини» [1, с. 116].

Оцінюючи результативність навчально-пізнавальної діяльності студентів в умовах ситуаційного моделювання зразків професійної взаємодії дитячого лікаря-стоматолога, викладачі мають змогу здійснити моніторинг сформованості готовності студентів до означеного аспекту професійної діяльності. Важливо, щоб студенти паралельно проводили самооцінку такої діяльності, що сприятиме усвідомленню ними нових віх для професійного зростання в цьому напрямі.

Для моніторингу якості підготовки майбутніх дитячих стоматологів до професійної взаємодії використовувалися такі засоби:

- тести для встановлення рівнів готовності студентів враховувати психолого-педагогічні аспекти в роботі з дітьми-пацієнтами з оперттям на чітко визначені нормативні параметри професійно-комунікативної взаємодії (наприклад, знання вікової психології та педагогіки);

- ситуативні моделі професійно-комунікативної взаємодії дитячого стоматолога з іншими учасниками роботи в стоматологічному кабінеті, що доповнюються критеріями оцінювання вмінь студентів налагоджувати продуктивні професійні взаємини;

- сучасні педагогічні методи і технології (кейси, мозковий штурм, інтелектуальне змагання тощо) для пошуку та апробації доцільних способів професійної взаємодії, у яких чітко визначені показники для оцінювання рівнів сформованості відповідних умінь і навичок студентів.

Зазначимо, що для проведення моніторингу якості підготовки майбутніх дитячих стоматологів до професійної взаємодії необхідно заздалегідь підготувати нормативну таблицю, в якій будуть конкретизовані критерії та показники, за якими уможлиблюється встановлення кожного рівня готовності студентів до такої діяльності. Таким чином, можна порівняти вхідний і підсумкових рівень сформованості досліджуваної якості.

ДЖЕРЕЛА ТА ЛІТЕРАТУРА

1. Сучасний психолого-педагогічний словник / авт. кол. за заг. ред. О. І. Шапран. Переяслав-Хмельницький (Київська область): Домбровська Я М., 2016. 473 с.

УДК 372.874

*Тетяна Зазуляк
(Вишниця, Україна)*

РОБОТА В РЕЖИМІ ІНТЕРАКТИВУ ЯК МЕХАНІЗМ РОЗКРИТТЯ ТВОРЧОГО ПОТЕНЦІАЛУ МАЙБУТНІХ МИТЦІВ

У статті запропоновані інтерактивні методи навчання, які сприяють розвитку творчого потенціалу особистості студентів художніх спеціальностей фахових коледжів.

Ключові слова: *інтерактивний метод, творчий потенціал, активна особистість.*

The article describe the interactive teaching methods which help of development of creative potential personality of students of artistic courses in professional colleges.

Key words: *interactive method, creative potential, the active personality.*

Постановка проблеми. Інтеграційні процеси, що відбуваються в Україні, на політичному, соціально-економічному, науковому та освітньому рівнях, входження її у єдиний європейський простір, безумовно визначають відповідний розвиток системи фахової передвищої освіти. На зміну традиційній освітній моделі, яка будувалася на набутті людиною певної суми знань та простому відтворенні здобутої інформації, прийшла нова модель, головною метою якої є всебічний розвиток особистості.

Важливим завданням сучасного фахового коледжу мистецького спрямування є обов'язкове надання таких освітніх послуг, які б сприяли створенню комфортного освітнього середовища для виявлення природжених задатків (природної основи подальшого розвитку здібностей) здобувача освіти, розкриттю його творчого потенціалу, формуванню творчо-активної особистості з новаторськими підходами до вирішення справи та бажанням самореалізуватися.

За даними ЮНЕСКО, головним завданням освіти XXI ст. є надання можливостей усім людям проявити свої таланти і здібності, розкрити свій творчий потенціал, тому найбільшого значення набуває розробка нових інноваційних педагогічних технологій, які ґрунтуються на принципах створення комфортних умов навчання, свободи творчості, використання науки і техніки.

Серед інноваційних технологій важливе місце посідають інтерактивні методи навчання, що мають особистісну та фахову зорієнтованість, тому що спрямовані на розвиток особистості, зокрема її творчого потенціалу та професійного становлення, оскільки інтереси та потреби особистості завжди пов'язані з її самореалізацією у професійній діяльності та життєтворчості.

Освітні компоненти фахового спрямування «Рисунок», «Живопис», «Композиція» та інші є основою розвитку творчої особистості та складовою частиною загально-художнього і естетичного виховання студентів мистецьких закладів освіти різного рівня.

Процес викладання цих курсів полягає в пошуку та впровадженні результативних механізмів позитивного впливу мистецтва на особистість студентів художніх спеціальностей і ґрунтується на тому, що творчі можливості, закладені у кожній дитині природою, на певному етапі мають бути педагогічно керованими, оскільки саме викладач може значною мірою професійно створити підґрунття для розвитку творчого потенціалу особистості та визначити сталий напрямок цього розвитку.

За висловом академіка Зязюна І.А. сутністю сучасної мистецької освіти має бути «поєднання інтелекту і почуттів». Опановуючи фахові дисципліни студенти-художники вчаться аналізувати творчий процес, вести осмислений пошук потрібної інформації, оперативно використовувати знайдену інформацію у контексті власної творчої діяльності, надовго зосереджуватись на конкретній меті, креативно підходити до створення нових мистецьких творів, методично правильно реалізовувати власні ідеї.

Проблема актуалізації творчого потенціалу особистості, розвиток творчих здібностей постає однією із важливих завдань сучасної мистецької освіти.

Аналіз останніх досліджень і публікацій. Дослідженням творчості присвячена велика кількість як вітчизняних так і зарубіжних робіт. Творчий потенціал особистості розглядається у роботах Б. Ананьєва, Л. Виготського, А. Матюшкіна, В. Моляко, І. Мурашко, Я. Пономарьова, С. Степанова та ін. Питання впровадження інтерактивних технологій в методику викладання предметів естетичного циклу для дітей шкільного віку широко досліджується науковцями та активно дискутується вчителями різних педагогічних колективів. Однак, синтетичного дослідження з доцільності та ефективності використання інтерактивних методів навчання в процесі викладання фахових дисциплін студентам мистецьких коледжів наразі не проведено. Зазвичай, кожний педагог самостійно обирає найбільш оптимальні методи навчання та визначає їх кількість у структурі кожного заняття.

Мета статті – спроба презентувати цікаві інтерактивні методи навчання що сприяють створенню інтенсивного освітнього середовища, здорового духу конкуренції, в якому формується творчий потенціал молодого митця з новим типом мислення.

Інтерактивне навчання – це спеціальна форма організації пізнавальної діяльності, яка має конкретну, передбачувану мету – створити комфортні умови навчання, за яких кожен хто навчається, відчуває свою успішність та інтелектуальну спроможність.

Сутність інтерактивного навчання полягає в тому, що освітній процес відбувається за умови постійної, активної взаємодії всіх його учасників. Спільна діяльність студентів в процесі пізнання, оволодіння навчальним матеріалом означає, що кожний вносить в цей процес свій особистий індивідуальний вклад, що йде обмін знаннями, ідеями, засобами діяльності. Причому відбувається це в атмосфері доброзичливості та взаємної підтримки. Викладач лише визначає коло питань, формулює завдання, виступає в ролі більш досвідченого організатора процесу навчання, партнера, консультанта, співавтора ідеї. Студенти є активними об'єктами освітнього процесу, вони самостійно шукають нові ідеї, залучають допоміжні джерела інформації, проводять їх аналіз, обмінюються думками, спільно вирішують проблеми, оцінюють дії колег та свій власний результат.

Роботу над практичним завданням творчого характеру з фахових предметів умовно можна поділити на такі етапи:

- збір інформації по темі завдання та детальний її аналіз;
- розробка серії ескізів;
- виконання творчої роботи.

Одним із прикладів взаємодії і співпраці на заняттях з фаховоорієнтованих освітніх компонентів є проведення експертизи (колективного обговорення) ескізного матеріалу, яке відбувається безпосередньо на занятті у спеціально виділений час у формі засідання ЕКСПЕРТНОГО БЮРО за такою схемою:

– етап 1 «ПРЕЗЕНТАЦІЯ» – студент академгрупи – «автор ідеї», розкладає ескізи на демонстраційній дошці, коротко характеризує і розкриваючи зміст своїх ідей;

– етап 2 «ОБГОВОРЕННЯ» – кожен із учасників обговорення – «консультантів» (одногрупників), ділиться враженнями від побаченого та подає пропозиції щодо шляхів покращення чи вдосконалення запропонованих ідей;

– етап 3 «РЕЦЕНЗІЯ» – заключне слово викладача – «рецензента», який детально аналізує ескізний матеріал «автора ідеї», коментує вдалі поради «консультантів» та надає рекомендації до виконання чистового ескізу;

– етап 4 «РЕАЛІЗАЦІЯ ЗАДУМУ» – на основі почутого студент – «автор», розробляє чистовий ескіз, де враховує зауваження «рецензента» та побажання «консультантів».

Таке колективне обговорення можна також практикувати і в процесі збору інформації, особливо на завершальному етапі, коли вся інформація уже систематизована та критично проаналізована. Кожний учасник експертизи коментує свої ідеї та задуми, а головне визначається з аналогом, який ляже в основу його майбутньої творчої роботи. Основне завдання викладача на цьому етапі – прослідкувати, щоб студенти обрали цікаві, актуальні і різні теми.

Дуже важливо, щоб під час обговорення кожний учасник («автор», «консультант», «рецензент») був почутий, кожному була надана можливість стисло виступити і запропонувати своє бачення. Такий творчий діалог краще будувати на основі рівності та добровільності.

Формуючим елементом в інтерактивному навчанні виступає діалогічне спілкування. Діалог утворює і підтримує спільну навчальну діяльність, в якій і відбувається розвиток всіх об'єктів, що беруть участь в цій діяльності. Він дозволяє почати складний процес взаємодії.

Прикладом діалогу є такий інтерактивний метод навчання, як робота в малих групах, яка ефективна тільки в тих випадках, коли вимагає спільної, а не індивідуальної роботи для вирішення складних проблем.

Процес навчання у закладах фахової передвищої освіти передбачає семінарські заняття наприкінці вивчення змістового модуля, які можна проводити у формі круглого столу чи конференції. Навчальна аудиторія, на час проведення заняття, зусиллями студентів перетворюється на конференц-залу чи «відкриту студію», де відбуваються дискусії на мистецьку тему (діалог між двома чи декількома командами). Девізом діалогу є вислів «В суперечці народжується істина».

Тема дискусії повідомляється заздалегідь. Студенти академгрупи добровільно об'єднуються в команди по троє-четверо, придумують собі назву, самостійно розподіляють між собою ролі та готують невеликі виступи з відеопрезентаціями коротких фільмів чи слайдів. Приклад розподілу ролей: «мистецтвознавець» – доповідач по темі, «консультант» – співдоповідач, «критик» – дає оцінку виступам суперників.

Викладач в даному діалозі виступає в ролі «незалежного експерта», який коментує виступи та слідкує за регламентом.

Прикладом конференції може слугувати теоретично-практична конференція на тему: «Орнамент – невід'ємна частина декоративно-прикладного мистецтва», де студенти виступають в ролі представників різних сфер в галузі мистецтва:

- науковців, які знайомлять з історією виникнення орнаменту;
- мистецтвознавців, які роблять аналіз семантичного значення орнаментальних мотивів;
- народних майстрів, що розкривають секрети композиційної побудови різних видів орнаментів чи проводять невеликі майстер-класи.

Завершальний етап заняття викладач проводить у формі практичної частини конференції за допомогою гри «Мистецька дуель». Тема дуелі: «Символіка в орнаментіці».

Правила гри:

- у грі беруть участь дві-три команди;
- кожна команда має придумати собі назву і обрати одного представника - «художника-орнаменталіста», який буде працювати біля дошки (схематично зображувати орнаментальні мотиви);

– решта представників команди повинні правильно назвати орнаментальний мотив та розкрити його семантичне значення.

– виграє та команда, яка намалює і правильно розшифрує більше орнаментальних мотивів.

Щоправда, таке заняття потребує попередньої підготовки як викладача, так і студентів. Для цього потрібно створити творчу групу, яка складе план-сценарій проведення конференції, координуватиме дії малих груп, визначить кількість виступаючих від кожної команди, обумовить час та тематику виступів. Важливо наголосити студентам, що матеріали такого заняття бажано узагальнити та оформити в невеликий збірник, цікаво проілюструвати.

До інтерактивних методів навчання також належить і робота з комп'ютером. Цей вид роботи успішно можна впроваджувати під час такого етапу, як виконання кольорових ескізів. Робота з графічними редакторами суттєво прискорює пошук кольорового рішення, адже за лічені хвилини одна і та ж композиція легко буде вирішена в різних кольорових гамах.

Потрібно зауважити, що під час організації навчання із використанням комп'ютерних технологій за короткий час, відведений на розробку кольорового рішення, можна виконати набагато більше варіантів кольорового зображення, ніж механічним способом, тобто змішуванням фарб на палітрі.

Висновки. З поміж запропонованої великої кількості інноваційних технологій потрібно визнати переваги роботи в режимі інтерактиву, який найбільш повно і всебічно реалізує природний потенціал студента, виховує активну особистість, здатну до самоосвіти, що вмє використовувати одержані знання для творчого розв'язання проблем, критично мислити, а також інтенсифікує та урізноманітнює новими формами освітній процес, робить його комфортним та сприятливим для творчості.

ДЖЕРЕЛА ТА ЛІТЕРАТУРА

1. Григоришина О., Тріщук О. Інтерактивні технології навчання: Методичний посібник. Івано-Франківськ, 2006. 28 с.
2. Вахрушева Т.Ю. Теоретичні основи інтерактивної технології навчання. *Нові технології навчання*. 2006. № 44. С. 19-23.
3. Луцик І.Г. Використання інтерактивних методів як засіб створення інтенсивного освітнього середовища. *Нові технології навчання*. 2007. №46. С. 59-63.
4. Моляко В.О. Здібність, творчість, обдарованість: теорія, методика, результати досліджень. Житомир: Рута, 2006. 320 с.
5. Мурашко І.В. Розкриття поняття «особистісний потенціал» та його психологічної структури. *Актуальні проблеми психології. Психологічна теорія і технологія навчання*. 2010. № 7. С. 196-205.

УДК 75(07)0-63

*Рсалды Оразалиева
(Семей, Казахстан)*

К ВОПРОСУ ПРОФЕССИОНАЛЬНОГО ТРУДОУСТРОЙСТВА ВЫПУСКНИКОВ ВУЗА КАЗАХСТАНА

Как правило, заканчивая обучение в университете, молодой дипломированный выпускник профессии обычно хочет сразу применить свои навыки в деле. Однако не всегда в городах хватает вакансий для вчерашних выпускников. В сельской местности же сталкиваются с абсолютно противоположной проблемой – рабочих мест предостаточно, а занять их некому. С целью устранения дисбаланса в Казахстане была запущена программа «С дипломом в село», которая успешно реализуется в районах.

Ключевые слова: молодой специалист, дуальное обучение, подготовка высококвалифицированных кадров, школа наставничества.

As a rule, after completing his studies at the university, a young graduate of the profession usually wants to immediately apply his skills in business. However, there are not always enough vacancies in cities for yesterday's graduates. In rural areas, they face the exact opposite problem - there are plenty of jobs, but there is no one to occupy them. In order to eliminate the imbalance in Kazakhstan, the program "With a diploma to the village" was launched, which is being successfully implemented in the districts

Keywords: young specialist, dual training, training of highly qualified personnel, mentoring school.

Программа «С дипломом в село» действует на территории Казахстана уже 15 лет. Цель программы – сохранение кадрового потенциала сельских населенных пунктов необходимыми специалистами, а также для дальнейшего закрепления профессионалов на рабочих местах в селах. И сегодня эта программа не потеряла своей актуальности. К тому же, стала пользоваться большим спросом у молодых выпускников, окончивших университеты и колледжи.

В первую очередь, программа обеспечивает молодежи гарантированные меры социальной поддержки в виде подъемного пособия и бюджетного кредита, средства которого могут быть израсходованы на приобретение или строительство жилья для начинающих специалистов. Участие в программе могут принять выпускники самых различных профессий в сферах образования, здравоохранения, агропромышленного комплекса, культуры и спорта, социального обеспечения и государственные служащие.

Для участия в программе дипломированному выпускнику учебного заведения необходимо обратиться в Центр занятости своего города или района. После этого он будет внесен в единую базу данных специалистов, а потом распределен по дипломному направлению в одну из компаний, которая предоставляет вакансию.

Для того, чтобы заручиться поддержкой государства в рамках этой программы, главным и основным требованием является принятие на себя обязательства, согласно которому необходимо не менее 3-х лет отработать по соответствующей специальности в организации, расположенной в изначально выбранном сельском населенном пункте. Чаще всего это становится не преградой, а дополнительным стимулом для участия, так как обещает гарантированный заработок и стабильную работу.

Рассматривая программу «С дипломом в село» необходимо отметить, что она весьма востребована.

Ежегодно наибольшее количество участников программы приходится на сферу образования. Молодые педагоги обучают детей в сельских школах, принимают активное участие в общественной жизни района и вполне довольны представленными перспективами.

Очевидно, что программа «С дипломом в село» еще долгое время не потеряет своей актуальности, тем более она продолжает активно развиваться не только в районах области Абай, но и в масштабах всего государства. В текущем году в программу были внесены изменения, которые затронули меры по социальной поддержке. С 2024 года бюджетный кредит для специалистов, прибывших для работы в районные центры, увеличился до 500 МРП, для сельских населенных пунктов – до 2000 МРП, как сообщили в пресс-службе Министерства национальной экономики Республики Казахстан.

Вчерашние выпускники учебных заведений могут найти работу с легкостью, так как государство готово оказать посильную помощь. Уровень жизни в сельской местности растет с каждым годом и совсем скоро, вероятно, не будет отличаться от городских перспектив.

В сравнительном аспекте, рассмотрим вопрос трудоустройства выпускников технических специальностей ВУЗов области Абай, на примере комплектации молодыми профессиональными кадрами машиностроительного завода АО «Семей инжиниринг» города Семей.

Сегодня для казахстанской машиностроительной промышленности проблема дефицита квалифицированных кадров не стоит остро. Этот вопрос постепенно решается благодаря принимаемым государственным комплексным мерам в сфере высшего и среднего технического образования и трудоустройства молодежи, а также активным действиям предприятий отрасли.

На заводе АО «Семей инжиниринг» г.Семей области Абай, хорошо понимают, что качество персонала предприятия, кадровый потенциал являются важнейшими факторами успеха и поэтому подготовка специалистов остается одним из приоритетных направлений деятельности завода. Уровень профессиональной подготовки научно-производственных кадров определяет эффективность предприятия, расширения производства продукции, обеспечения ее конкурентоспособности.

Одним из значимых шагов в подготовке инженерно-технических кадров для завода является тесное сотрудничество с ВУЗами и колледжами региона, готовящими специалистов по профилю предприятия.

Например, на базе завода АО «Семей инжиниринг» от НАО «Университета имени Шакарима города Семей», работает филиал кафедры технологического оборудования и машиностроения. В рамках проведения дуального образования, открытие филиала кафедры позволило готовить кадры непосредственно на самом предприятии. Будущие выпускники теперь имеют возможность получать практические знания, не прерывая процесс обучения. Обучение студентов проводится высококвалифицированными специалистами предприятия.

Необходимо отметить, что среди сотрудников завода, имеющих высшее образование, около 50% – выпускники НАО «Университета имени Шакарима города Семей». Среди них конструкторы, технологи, IT-специалисты, бухгалтеры, финансисты, контролеры, мастера. Ежегодно студенты вуза проходят производственную и преддипломную практику на заводе, а лучшие выпускники занимают руководящие должности в АО «Семей инжиниринг». В свою очередь, филиал кафедры заряжает новыми знаниями и вносит полезную корректировку в вектор профессиональной подготовки выпускников университета.

Ежегодно завод АО «Семей инжиниринг» привлекает студентов ВУЗов и колледжей на производственную практику, знакомит со спецификой работы, новшествами. Согласно заключенным меморандумам и договорам по организации производственной практики с высшими и средними специальными учебными заведениями города Семей области Абай, за учебный год более 60 студентов проходят производственную и преддипломную практику на предприятии.

Например, в 2022 году КГКП «Колледж транспорта» г.Семей разработал и внес в рабочий учебный план специальности «1201000-Техническое обслуживание, ремонт и эксплуатация автомобильного транспорта» дисциплины для подготовки специалистов по ремонту бронетанковой техники. Данный учебный план утвержден Областным Департаментом образования. В этой связи, государственный грант предусматривает ежегодное обучение 24 студентов с присвоением квалификации «Мехатроник». Для этого на базе завода АО «Семей инжиниринг» организован и оборудован специальный учебный класс.

С введением обучения целевых студентов и последующим их трудоустройством на завод, началось омоложение состава специалистов рабочих специальностей.

Сейчас в штате предприятия более 400 человек, в том числе, инженерно-технический состав, слесари, токари, фрезеровщики. Самый молодой отдел – конструкторско-технологический, причем многие из специалистов – это выпускники местных ВУЗов города Семей. Молодыми конструкторами разработаны и изготовлены более десятка комплектов противокумулятивных решеток на бронетехнику.

Важно, что молодые специалисты во время обучения, впитывают корпоративную культуру АО «Семей инжиниринг», перенимают традиции, знакомятся с будущими коллегами и адаптируются на рабочем месте.

На заводе продолжают развивать традиции наставничества, позволяющие в относительно короткие сроки воспитать молодых специалистов.

Школа наставничества – это фактор преемственности поколений, необходимый для закрепления молодых кадров на предприятии.

Опытные квалифицированные сотрудники завода, в процессе работы передают молодым специалистам профессиональный опыт, что способствует закреплению навыков и повышению их мастерства, а также популяризирует рабочие профессии машиностроительной отрасли.

На заводе для профессиональной ориентации учащихся средних и старших классов школ города Семей, ежегодно проводятся ознакомительно-познавательные экскурсии.

В 2019 году в г.Семей, в целях создания потенциального кадрового резерва, впервые завод АО «Семей инжиниринг» совместно с ТОО «Аскон Казахстан» провели олимпиаду по 3D-моделированию среди студентов НАО «Университет имени Шакарима города Семей». На тот период такие олимпиады еще не проводились в Казахстане.

В 2022 году был подписан трехсторонний меморандум в рамках проекта «Тернарная модель обучения» между КГУ средней школой №3 г. Семей, НАО «Университет имени Шакарима города Семей» и заводом АО «Семей инжиниринг». Проект направлен на создание школьной модели обучения, основанной на расширении сотрудничества школы с вузами и предприятиями-партнерами на основе реализации дополнительных общеобразовательных программ (дополнительных предпрофессиональных программ) с целью достижения планируемых результатов по формированию основ инженерно-технического мышления, улучшения условий предоставления обучающимся разнообразных возможностей в области образования.

В рамках трехстороннего меморандума завод АО «Семей инжиниринг» определен базой для практического закрепления полученных знаний студентами ВУЗа с последующей возможностью трудоустройства на предприятии.

Один из старейших технических вузов области Абай – Технический Университет имени Д.Серикбаева г.Усть-Каменогорск, выпускники которого работают во многих отраслях экономики страны также подписал меморандум и договор об организации и проведении профессиональных и исследовательских практик на базе завода АО «Семей инжиниринг». Сейчас, в век цифровых технологий заводу АО «Семей инжиниринг» нужны молодые грамотные специалисты, талантливая молодежь, увлеченная изучением технологий цифрового производства, аддитивных технологий и новых материалов. Это задел на будущее, так как заводу необходимы подготовленные специалисты. Также ведется работа с военкоматами, где подбираются сотрудники из тех, кто служил в бронетанковых войсках и имеет непосредственный опыт работы с бронетехникой.

В целях привлечения молодых специалистов, а также для поиска деловых партнеров, завод АО «Семей инжиниринг» г.Семей области Абай, участвует в мероприятиях:

- по проведению различных выставок и презентаций промышленных предприятий;
- в городских и областных ярмарках вакансий;
- регулярно обновляет свой интернет-сайт, содержащий материалы, связанные с вопросами набора и подготовки квалифицированных кадров с активной обратной связью;
- участвует в различных конференциях, проводимых профильными учебными заведениями и др.

ИСТОЧНИКИ И ЛИТЕРАТУРА

1. Аверин А.Н. Профессиональная подготовка кадров. М.: Альфа-Пресс, 2008. 120 с.
2. Наливайко Н.В., Наурузбаева О.В. Современная специфика развития отечественного профессионального образования. *Философия образования*. №1. 2007. С. 112-118.
3. Веселовская Н.С. Модернизация и проблемы среднего профессионального образования. М., 2006. С.14-18.
4. Королёва Е.В. Развитие наставничества в сфере современной педагогической деятельности. *Профессиональное образование и общество*. 2021. № 1(137). С. 94-99.

**ПРОГРАМА СОЦІАЛЬНО-РЕАБІЛІТАЦІЙНОГО СУПРОВОДУ УЧАСНИКІВ
ОСВІТНЬОГО ПРОЦЕСУ, МЕНЕДЖМЕНТУ, ДОПОМІЖНОГО ПЕРСОНАЛУ
ЗАКЛАДІВ ВИЩОЇ ОСВІТИ ЯК СКЛАДОВА ДИЗАЙНУ ІНКЛЮЗИВНОГО
ОСВІТНЬОГО СЕРЕДОВИЩА**

У статті розглядається програма соціально-реабілітаційного супроводу учасників освітнього процесу, менеджменту та допоміжного персоналу закладів вищої освіти як складова дизайну інклюзивного освітнього середовища. Описані ключові модулі програми, їхні завдання та очікувані результати, що спрямовані на забезпечення соціальної, соціально-побутової та реабілітаційної підтримки для всіх учасників освітнього процесу, зокрема здобувачів освіти з особливими освітніми потребами.

Ключові слова: *інклюзивна освіта, соціально-реабілітаційний супровід, заклади вищої освіти, здобувачі освіти з особливими потребами, учасники освітнього процесу.*

The article examines the program of social and rehabilitation support for participants in the educational process, management, and auxiliary staff of higher education institutions as a component of the inclusive educational environment design. The key modules of the program, their objectives, and expected outcomes are described, aimed at providing social, household, and rehabilitation support for all participants in the educational process, particularly students with special educational needs.

Key words: *inclusive education, social and rehabilitation support, higher education institutions, students with special educational needs, participants in the educational process.*

Інклюзивна освіта в Україні є важливою складовою державної політики у сфері вищої освіти, що спрямована на забезпечення рівних прав і можливостей для всіх учасників освітнього процесу, включаючи осіб з особливими освітніми потребами (далі ООП). «Порядок організації інклюзивного навчання у закладах вищої освіти», затверджений Постановою Кабінету Міністрів України, визначає основні засади створення інклюзивного освітнього середовища та надання відповідних послуг, зокрема через організацію спеціального навчально-реабілітаційного супроводу здобувачів освіти з особливими освітніми потребами (ООП) у ЗВО, який включає соціальний супровід, що передбачає створення умов для їх соціальної та соціально-побутової підтримки [3]. Цей вид супроводу передбачає заходи щодо створення умов для соціальної та соціально-побутової підтримки здобувачів освіти з особливими освітніми потребами, в тому числі надання інформації та допомоги у влаштуванні в гуртожиток, отриманні технічних засобів реабілітації, організації волонтерської допомоги для підтримки таких здобувачів освіти.

Однак, завдання та шляхи реалізації цього виду супроводу не окреслені, що створює перешкоди у його організації серед ЗВО, оскільки більшість з них не мають достатнього досвіду та ресурсів для його ефективної реалізації. Це призводить до недостатньої підтримки здобувачів з ООП, що, в свою чергу, може негативно вплинути на їх академічні досягнення та соціальну інтеграцію. До того ж, забезпечення повної підтримки, з урахуванням здійсненого аналізу кращих практик організації інклюзивного освітнього середовища в українських та закордонних ЗВО [1], нормативних національних документів [2] та, зокрема, прийнятої Національної стратегії розвитку інклюзивного навчання на період до 2029 року та затвердження операційного плану заходів з її реалізації на 2024 – 2026 роки [4], важливо забезпечувати і реабілітаційну складову супроводу, яка має включати додаткові заходи, спрямовані на фізичну, освітню та соціальну реабілітацію, забезпечуючи

комплексну підтримку для досягнення освітніх та життєвих цілей через співпрацю з медичними закладами, соціальними установами, службами, громадськими організаціями, органами влади та освітніми закладами.

З урахуванням цього та здійсненого аналізу готовності українських закладів вищої освіти до розбудови інклюзивного освітнього середовища [5], в рамках реалізації проекту «Дизайн інклюзивного освітнього середовища закладу вищої освіти», ми розробили програму соціально-реабілітаційного супроводу, який розуміємо як комплекс заходів, спрямованих на створення умов для соціальної, соціально-побутової та реабілітаційної підтримки всіх учасників освітнього процесу, включаючи здобувачів освіти, менеджмент та допоміжний персонал. Цей супровід передбачає надання інформації та допомоги у влаштуванні в гуртожиток, отриманні технічних засобів реабілітації, організації волонтерської допомоги, а також забезпечення доступу до медичних, соціальних та реабілітаційних послуг для покращення фізичного та психічного стану учасників освітнього процесу, сприяючи їх успішній інтеграції та адаптації до університетського життя.

Програма соціально-реабілітаційного супроводу у закладах вищої освіти є комплексним інструментом, спрямованим на забезпечення інклюзивного освітнього середовища для всіх учасників освітнього процесу, зокрема здобувачів освіти з ООП. Вона складається з трьох ключових модулів, кожен з яких охоплює окремі аспекти підтримки та розвитку інклюзії в освітньому середовищі закладу освіти та передбачає шляхи реалізації, які можуть варіюватися залежно від потреб і можливостей університетів.

«Модуль 1. Соціально-реабілітаційний супровід: розбудова інклюзивної культури» спрямований на формування та підтримку інклюзивної культури у ЗВО. Він передбачає створення середовища, в якому кожен учасник освітнього процесу відчуває себе значущою частиною спільноти. Основними заходами в рамках цього модуля є просвітницька діяльність, організація тренінгів з питань інклюзії, розвиток толерантності та взаєморозуміння серед здобувачів, викладачів та допоміжного персоналу.

Метою «Модуля 2. Соціально-реабілітаційний супровід: розробка інклюзивної політики» є впровадження інклюзивної політики на рівні ЗВО. Це включає розробку нормативно-правової бази, що забезпечує права та підтримку осіб з ООП, а також створення механізмів моніторингу та оцінки ефективності реалізації інклюзивних практик. Важливими аспектами цього модуля є створення спеціалізованих підрозділів та груп супроводу, які відповідають за організацію та проведення соціально-реабілітаційних заходів.

«Модуль 3. Соціально-реабілітаційний супровід: впровадження інклюзивних практик» передбачає безпосереднє впровадження інклюзивних практик у освітній процес. Він охоплює розробку та реалізацію індивідуальних програм соціально-реабілітаційного супроводу для здобувачів з ООП. Крім того, модуль включає створення ресурсних кімнат, спеціалізованих приміщень для відпочинку та консультацій, організацію волонтерської допомоги, забезпечення доступу до необхідних технічних засобів та соціально-реабілітаційних послуг.

Завдання програми полягають у забезпеченні соціальної, соціально-побутової та реабілітаційної підтримки всіх учасників освітнього процесу, включаючи здобувачів освіти, викладацький та адміністративний персонал. Очікувані результати впровадження програми включають покращення доступності освітніх послуг, підвищення академічних досягнень студентів з особливими потребами, зміцнення соціальної інтеграції та розвитку лідерських якостей, а також покращення загальної якості життя учасників освітнього процесу.

Програма базується на інтеграційному підході, який передбачає співпрацю між різними структурними підрозділами ЗВО, соціальними установами, медичними закладами, громадськими організаціями та іншими партнерами задля забезпечення комплексної

підтримки здобувачів з ООП та створити умови для їхньої успішної інтеграції в освітнє середовище.

Для реалізації програми важливим є залучення додаткових фінансових ресурсів, включаючи гранти, підтримку з боку громадських організацій, благодійних фондів та бізнес-структур. Це забезпечить можливість придбання необхідних технічних засобів, облаштування спеціалізованих приміщень та надання якісних соціально-реабілітаційних послуг.

Таким чином, програма соціально-реабілітаційного супроводу є багатокомпонентною ініціативою, що охоплює всі аспекти інклюзивної освіти, від створення сприятливого середовища та політики до впровадження конкретних практик, що забезпечують рівні можливості для всіх учасників освітнього процесу.

ДЖЕРЕЛА ТА ЛІТЕРАТУРА

1. Лопатіна Г. та ін. Кращі практики організації інклюзивного освітнього середовища в українських та закордонних закладах вищої освіти: аналітичний звіт / За заг. ред. О. Гуренко. Такібук, 2024. 37 с.

2. Попова А. та ін. Законодавчі та нормативно-правові акти з організації інклюзивного освітнього середовища в закладах вищої освіти: аналітичний звіт / За заг. ред. О. Гуренко. Такібук, 2024. 176 с.

3. Про затвердження Порядку організації інклюзивного навчання у закладах вищої освіти : Постанова Кабінету Міністрів України від 10.07.2019 р. № 635 : станом на 28.07.2021 р. URL: <https://zakon.rada.gov.ua/laws/show/635-2019-п#Text> (дата звернення: 03.12.2023).

4. Про схвалення Національної стратегії розвитку інклюзивного навчання на період до 2029 року та затвердження операційного плану заходів з її реалізації на 2024-2026 роки: Розпорядження Кабінету Міністрів України від 07.06.2024 р. № 527-р. URL: <https://cutt.ly/3erpf2aNm> (дата звернення: 10.07.2024).

5. Цибуляк Н. та ін. Готовність українських закладів вищої освіти до розбудови інклюзивного освітнього середовища: аналітичний звіт / За заг. ред. О. Гуренко. Такібук, 2024. 77 с.

УДК 373.2.01/.09(477)(082)

*Ірина Товт
(Біла Церква, Україна)*

СУТНІСТЬ ТА ЗНАЧЕННЯ ПЕДАГОГІКИ ПАРТНЕРСТВА В РЕАЛІЗАЦІЇ СТРАТЕГІЇ РОЗВИТКУ ДИТИНИ НА ПЕРІОД НАВЧАННЯ В НОВІЙ УКРАЇНСЬКІЙ ШКОЛІ

У статті висвітлено завдання, зміст, принципи, технології, форми і методи педагогіки партнерства як основної новації Нової української школи. Звертається увага на проблему сім'ї та школи у вихованні дітей.

Ключові слова: педагогіка партнерства, толерантність, свобода, взаємодія, індивідуальний розвиток, особистість, особистісно зорієнтовані технології навчання.

The article highlights the task, content, principles, technologies, forms and methods of partnership pedagogy as the main innovation of the New Ukrainian School. Attention is drawn to the problem of family and school in raising children.

Keywords: pedagogy of partnership, tolerance, freedom, interaction, individual development, personality, personally oriented learning technologies.

За експертними оцінками в концепції реалізації державної політики у сфері реформування загальної середньої освіти "Нова українська школа" на період до 2029 року наголошується, що найбільш успішними на ринку праці в найближчій перспективі будуть фахівці, які вміють навчатися впродовж життя, критично мислити, ставити цілі та досягати їх, працювати в команді, спілкуватися в багатокультурному середовищі та володіти іншими вміннями.

Концептуальні засади Нової української школи радять педагогам долучитися до освоєння двох основних новацій – компетентнісної парадигми освіти й педагогіки партнерства.

Концепція Нової української школи базується на якісно новому рівні побудови взаємовідносин між педагогами, учнями, їхніми батьками та громадськими організаціями. Проблема співпраці сім'ї та школи у вихованні дітей досить складна і багатоаспектна. Насамперед це стосується структури взаємодії, розподілу обов'язків, ролей, завдань і функцій між усіма учасниками навчально-виховного процесу, вироблення спільних дій. Батьки можуть створювати свої органи громадського самоврядування, а отже – впливати на освітній та виховний процеси».

Педагогіка партнерства учителів, учнів і батьків є цілями та прагненнями, добровільними та зацікавленими партнерами, рівноправними учасниками освітнього процесу, відповідальними за результат. Педагогіка партнерства набуває важливого значення як вектор гуманного і творчого підходу до кожного учасника освітнього процесу. Новий зміст освіти щодо співробітництва педагогів орієнтує вчителів, батьків на особистісний розвиток учнів, на поважне ставлення до дітей.

Актуальність зазначеної проблеми досить очевидна, оскільки школа має ініціювати новий зміст та форми використання педагогіки партнерства, глибше залучати родини до побудови освітньої траєкторії дитини.

Учитель, учень та батьки мають бути партнерами; школа ініціює глибше залучення родини до побудови індивідуальної освітньої траєкторії дитини. Нова українська школа – це не тільки компетентнісний підхід до навчання, це і формування цінностей, на основі яких виробляються ставлення до чого небудь. Треба по-людськи ставитись, поважати людей – усіх. Бо якщо не зміниться ставлення, то й довіри не буде. Для побудови довіри дуже важливо змінити систему зв'язків в українських школах. Наша освіта – дуже вертикальна: директор, завуч, учителі, діти і десь там батьки. Але щоб побудувати довіру, ми маємо будувати горизонтальні зв'язки, партнерство. Щоб вчитель був на рівні учня, щоб вони сиділи разом на килимку та розмовляли. Тоді вибудовується довіра, повага до гідності. Саме це закладено в концепцію НУШ [2].

Педагогіка партнерства – це простір дитинства, який будується на засадах рівності, діалогу, співпраці, прийняття. Вона є складовою концепції Нової української школи, спрямованої на те, щоб побудувати довіру між школою, дітьми, батьками та суспільством. Для педагогіки партнерства гуманне ставлення до дитини лежить в основі діяльності педагога, оскільки це не можна замінити жодними технологіями чи освітніми трендами. Це те, що має бути в центрі спілкування не лише між вчителем та учнями, а й у стосунках із батьками, колегами. Освітнє середовище – це та модель, яка формує у дитині певну поведінку. Якщо педагогічний колектив працює на засадах гуманної педагогіки, в таких школах немає проблем з поведінкою дітей, агресією. Освітній процес за педагогікою партнерства не може бути однобоким, тобто лише навчальним, тут має застосуватись комплексний підхід до навчання і виховання [4].

Партнерська педагогіка орієнтує школу на розвиток цілісної особистості. В цьому контексті проголошується – розбудити, включити до дії внутрішні сили та можливості дитини для досягнення її максимального й повного розвитку. Як бачимо, особливо актуальним для педагогіки партнерства є гуманне ставлення педагога до дитини, яке має поєднуватися з повагою до її думок і бажань. Між учителем, учнями і батьками має

встановитися партнерські відносини, тонка взаємодія на засадах співпраці і співтворчості. А це передбачає стимулювання позитивних інтелектуальних почуттів, вибору учнями навчальних завдань та спонукання їх до самооцінки, самопізнання і самовдосконалення в різних видах діяльності. Головним завданням педагогіки партнерства, в центрі якої особистість дитини, її самобутність, самоцінність, є розвиток індивідуальних пізнавальних здібностей дитини, максимальний їх вияв, ініціювання, використання індивідуального (суб'єктивного) досвіду кожної дитини; допомога батьків у самовизначенні та самореалізації, уникнення формування попередньо заданих якостей, формування в особистості культури життєдіяльності.

Базовими принципами партнерства «вчитель-учень», «вчитель-батьки», «учень-учень», «учень-батьки» є усвідомлення єдності цінностей для учнів, батьків та вчителів, а саме: визнання гідності та прав дитини, повага до особистості, доброзичливість, рівність сторін, взаємна підтримка, довіра у відносинах та стосунках, толерантність, позитивне ставлення, діалог-взаємодія-взаємоповага, право вибору та відповідальність; принципи соціального партнерства, які означають рівність сторін, добровільність прийняття зобов'язань, обов'язковість виконання домовленостей. Але така школа стане можливою лише за умови відкритого діалогу всіх учасників освітнього процесу [3].

Для реалізації принципів педагогіки партнерства в новому Законі України «Про освіту» закладена індивідуальна освітня траєкторія – персональний шлях реалізації особистісного потенціалу учня, що формується з урахуванням його здібностей, інтересів, потреб, мотивації, можливостей і досвіду. В учнів та їхніх батьків з'являється можливість обирати для себе види, форми і темпи здобуття освіти, відповідно до потреб і можливостей. Розвиваючий комплекс педагогіки партнерства (співробітництва) – це набір дидактичного забезпечення, який дозволяє ефективно навчати дітей за умов, коли вчитель і учень володіють однаковими правами, учень отримує право на вільний вибір, має право на помилкові дії, вільно висловлює власне судження з того або іншого питання. Відносин між учнем та вчителем мають бути такими, щоб не заперечувати, а направляти; не керувати, а управляти разом; не примушувати, а спонукати до добровільної дії; не командувати, а організовувати; не обмежувати, а надавати право на власний пошук. До реалізації ідей педагогіки партнерства (співробітництва) ведуть, зрештою, дві дороги. По-перше, учитель наближується до дитини за рахунок великої любові й поваги до неї за В. Сухомлинським, віддаючи серце дітям. Слідом за В. Сухомлинським цю дорогу пропонував і відомий грузинський педагог Ш. Амонашвілі. На жаль, не всі педагоги готові до такого стилю стосунків, і далеко не всі діти повірять у свою "рівність" з учителем. По-друге, дорога розподілу функцій вчителя та учня й організації їхньої співпраці. До функцій вчителя входить ретельно підготувати дитині навчальне завдання, продумати в деталях хід його вирішення різними групами учнів тощо. Функція учня – на добровільних засадах прийняти запропоновану вчителем задачу як свою і самостійно її вирішувати. У такому випадку обидва учасники навчання і виховання – вчитель і учень – рівноправні, вони – суб'єкти діяльності. Ніхто ні над ким не вивершується і не застосовує владу. Так реалізується ідея рівності. Не кожен учитель має достатній запас любові до дітей, але кожен може побудувати навчання так, щоби дитина почувала себе вільною і час від часу забувала, що в класі є наглядач. Цей тип взаємин для навчально-виховного процесу є оптимальним, оскільки з одного боку, він зберігає за вчителем функцію управління, а з іншого – надає учневі можливість діяти самостійно [1].

Тож дістаємося висновку, що психологічну основу педагогіки співробітництва становлять суб'єкт-суб'єктні стосунки, партнерське спілкування, взаємодія та співпраця між педагогом, учнем і батьками, які об'єднані спільними цілями та прагненнями, є добровільними й зацікавленими рівноправними учасниками освітнього процесу, відповідальними за результат. Педагогіка партнерства вимагає переосмислення ролі педагога, яка полягає в оновленні професійного мислення й відповідних цілеспрямованих

дій: постійному аналізу власної педагогічної діяльності, орієнтованої на самоосвіту; відстеження результативності своєї роботи через систему моніторингу. А саме головне: прийшло покоління digital native (цифрове рідне) – тобто, це діти, які самі створюють контент для різних каналів. Вони очікують від сучасної освіти більшої самостійності, незалежності і меншої кількості авторитетів. Змінюються і вимоги до вчителя: він сьогодні не ретранслятор, а вчитель – коуч, тренер, фасилітатор. Якщо раніше вчитель лише давав готові відповіді на питання, то нині ця траєкторія змінилась. Сьогодні вчитель допомагає учням сформулювати власні питання, вчить їх правильно ставити й шукати на них відповіді. Вчитель має робити виклики учням, мотивувати їх добиватися більшого, надихати створювати, тобто виконувати роль тьютора (це той, хто допомагає, індивідуально працює, виявляє освітні запити, планує освітню діяльність, організує рефлексію, проектує наступні кроки в освіті, застосовує методи навчання, заснованих на співпраці, активній участі дитини в навчанні) [4].

Свобода і відповідальність у стосунках між учасниками навчально-виховного процесу лежать в основі нової концепції. Працювати в рамках свободи – один з викликів педагогіки партнерства, які стоїть перед сучасним педагогом. Дуже часто діти сприймають свободу як вседозволеність. Таке сприйняття свободи для дитини не може дати їй нічого корисного. Тому важливо навчити дітей такому слову як «договір». Перевага договору полягає у тому, що його не можна розірвати в односторонньому порядку. У договорі завжди є дві сторони. Через спілкування з батьками, вчителями, вихователями, однолітками ми вчимо дитину домовлятися. Ця навичка надає дитині кращого розуміння того, що є свобода: вона може або конкурувати, або дружити з навколишнім оточенням. Через дружбу її коло свободи не обмежується, а навпаки розширюється [4].

ДЖЕРЕЛА ТА ЛІТЕРАТУРА

1. Діяльність учителя. URL: http://pidruchniki.com/16520205/pedagogika/diyalnist_uchytelya
2. Довіра до освіти починається з педагогіки партнерства, відкритості шкіл, поваги до кожної людини / заступник Міністра Павло Хобзей. URL: <https://mon.gov.ua/ua/news/usivnovivni-novini-2017-12-02-dovira-doosviti-pochinaetsya-z-pedagogiki-partnerstva-vidkritosti-shkil-povagi-do-kozhnoy>
3. Педагогіка партнерства. URL: <http://www.internatputivl.narod.ru/2017-2018/veresen/nova/02-11-2016-nush2016-ko-piya.pdf>
4. Якими можуть бути українські вчителі майбутнього: досвід переможців «Global teacher Prize». URL: <http://lviv1256.com/news/yakymy-mozhut-buty-ukrajinski-vchytelimajbutnoho-dosvi-d-peremozhtsiv-global-teacher->

ПСИХОЛОГІЯ / ПСИХОЛОГИЯ

УДК 316.614.5:351.74

Олена Шахова, Ірина Жданова
(Харків, Україна)

РОЗРОБКА МОДЕЛІ ПСИХОСОЦІАЛЬНОЇ ПІДТРИМКИ ЧЛЕНІВ РОДИН ПРАЦІВНИКІВ МВС УКРАЇНИ В УМОВАХ ВІЙНИ: ОГЛЯД ПІДХОДІВ

Вагомим фактором психологічного забезпечення професійної діяльності працівників поліції в умовах війни є психосоціальна підтримка членів їх родин, оскільки сім'я є первинним осередком задоволення базових потреб. В статті розглянуто деякі приклади розробки вітчизняних та адаптації іноземних програм психосоціальної підтримки, які можуть бути враховані при розробці моделі психосоціальної підтримки членів родин працівників МВС України.

Ключові слова: психосоціальна підтримка, члени родин працівників МВС України.

Psychosocial support of family members of police officers is an important factor in the psychological support of their professional activities in war conditions, as the family is the primary center for meeting basic needs. The article discusses some examples of the development of Ukrainian and adaptation of foreign programs of psychosocial support, which can be taken into account when developing a program of psychosocial support for family members of police officers of Ukraine.

Key words: psychosocial support, family members of police officers of Ukraine.

В даний час в Україні приділяється велика увага подальшій розробці вітчизняної системи надання послуг у сфері психічного здоров'я та психосоціальної підтримки у різних секторах суспільства, особливе місце серед яких займає сектор безпеки і оборони. Психосоціальна підтримка працівників Національної поліції та членів їх родин є важливим завданням, оскільки вони стикаються з різноманітними як звичайними, так і специфічними стресовими факторами, особливо в умовах війни. Наразі територіальні та міжрегіональні органи Національної поліції у щільній взаємодії з іншими державними органами й суб'єктами сумлінно виконують невідкладні спеціальні службові завдання, що постають перед державою, беруть участь у реагуванні на надзвичайні ситуації, проведенні аварійно-рятувальних робіт, сприяють виконанню завдань територіальної оборони та цивільного захисту, передбачених в особливий період та під час дії правового режиму воєнного стану [7, с. 31].

Вагомим елементом загального психологічного забезпечення професійної діяльності працівників поліції є оптимізація психосоціальної ситуації в їх родинях (які також зазнають значного психологічного травмування під час війни), оскільки сім'я є первинним осередком емоційної підтримки, особистісного самовираження та задоволення базових потреб [1, с. 48; 8]. Збереження психічного здоров'я та формування життєстійкості в умовах війни потребує багатшарової трансформації системи психічного здоров'я та психосоціальної підтримки [2]. Коротко розглянемо основні питання щодо сутності, змісту та форм соціально-психологічної підтримки.

Потреба в психосоціальній допомозі з'являється у разі соціальної дезадаптації людини при дефіциті власних адаптивних ресурсів в умовах необхідності кардинальних змін: способу і стилю життя, стереотипів поведінки, потреб, цінностей, мотивації, з тим щоб ефективно функціонувати в нових умовах існування [5, с. 30]. Передумовами соціально-психологічної дезадаптації є причини внутрішнього і зовнішнього характеру та їх поєднання. В умовах війни зовнішніми причинами соціально-психологічної дезадаптації можуть бути: загроза життю, втрата або розлука з близькими, полон і тортури, окупація,

втрата роботи і майна, отримання поранень, інвалідність, хронічні хвороби, зміна місця проживання і звичних умов життєдіяльності через вимушену міграцію тощо. Серед внутрішніх причин соціально-психологічної дезадаптації в умовах війни можна відмітити: психотравми, порушення процесів саморегуляції, негативні установки та когнітивні викривлення, розлади емоційно-вольової сфери, неадаптивні моделі поведінки тощо. Таким чином, війна кидає нові виклики психосоціальної допомозі через розширення кола соціальних та психологічних проблем.

Психосоціальна допомога надається в ході психосоціальної роботи, яка спрямована на виявлення, вивчення і нейтралізацію негативного впливу психотравмуючих чинників на соціальне життя людини, її соматичне і психічне здоров'я та міжособистісні відносини [5, с. 30]. Суть психосоціальної роботи полягає в: наданні кваліфікованої психосоціальної підтримки; допомозі в вирішенні конфліктних і психотравмуючих ситуацій; розширенні діапазону соціально і особистісно прийнятних засобів для самостійного вирішення проблем та подолання труднощів; допомозі в актуалізації творчих, інтелектуальних, особистісних, духовних і фізичних ресурсів для виходу з кризового стану; стимулюванні самоповаги і впевненості в собі тощо.

Психосоціальна допомога надається в індивідуальній та груповій формі. Індивідуальна робота зазвичай проводиться в формі психоедукації, психодіагностики, консультивання, медіації, психопрофілактики тощо. Основною формою групової роботи є тренінги (розвитку саморегуляції та стресостійкості, комунікативних умінь, впевненої та асертивної поведінки, ділові ігри тощо) [3, 5, 8].

Враховуючи те, що на даний час в Україні проводиться активна розробка вітчизняних та адаптація іноземних програм психосоціальної підтримки різних верств населення, постраждалого від війни, розглянемо деякі підходи, які можуть бути враховані при розробці комплексної програми психосоціальної підтримки членів родин працівників МВС України.

Новим актуальним завданням для психосоціальної роботи є формування життєстійкості, яке Кабінет Міністрів України ухвалив 3 жовтня 2023 року та затвердив постанову «Про реалізацію експериментального проекту із запровадження комплексної соціальної послуги з формування життєстійкості». Мета проекту – підтримка та зміцнення психічного здоров'я, навчання стресостійкості та попередження психологічної травматизації [4]. Надання послуг з формування життєстійкості – це системний підхід до надання психосоціальної підтримки індивіду або сім'ї, які потребують допомоги у зміцненні їх психологічного, емоційного та соціального стану, а також у розвитку навичок та ресурсів для впорядкування життя.

У співпраці фахівців з публічного управління Української школи урядування та Інституту психології Гамбурзького університету (Німеччина) розроблено комплексну програму психосоціальної підтримки публічних службовців в умовах воєнного стану, а саме: представлено актуальні питання психосоціальної підтримки публічних службовців в Україні; розглянуто феноменологію екстремальної ситуації та особливості поведінки людини, яка потрапила в неї; рекомендовано для застосування у тренінгових програмах найефективніші технології і методи надання психосоціальної допомоги у кризовій життєвій ситуації тощо [6]. Дана співпраця реалізується в межах міжнародного проекту DAAD «Надання психосоціальної підтримки людям, які потрапили в екстремальну ситуацію, з урахуванням особливостей конфлікту», метою якого є розробка та практична апробація навчального курсу для різних цільових груп, зокрема і публічних службовців (тренінгова програма на 28 годин).

Прикладом успішної адаптації іноземних програм з психосоціальної підтримки, є уніфікована навчально-тренінгова програма «Посилення спроможності соціальних працівників здійснювати психосоціальну підтримку ветеранів та їх сімей з питань психічного здоров'я», яку розроблено та впроваджено в Україні в контексті мети та завдань Програми реінтеграції ветеранів IREX за підтримки Державного департаменту США [3]. Дана програма базується на настановах із першої допомоги з психічного здоров'я

австралійської національної неурядової організації Mental Health First Aid (MHFA) Australia. В Україні ця програма вперше запропонована в межах Універсального тренінгу з психічного здоров'я, розробленого проектом «Психічне здоров'я для України» та підтриманого МОЗ України. Методологічною основою програми є 5-крокова модель першої допомоги, яка орієнтована на розвиток у соціальних працівників навичок розпізнавання складнощів із психічним здоров'ям підопічних, налагодження контакту, підтримки, та, у разі необхідності, скерування на отримання фахової допомоги. Програма базується на розумінні психічних розладів, представленому в Керівництві з діагностики та статистики психічних розладів Американської психіатричної асоціації DSM-5.

Ще одна дієва модель психосоціальної допомоги – BASICPh – впроваджена та використовується у ДЗ «Центр психічного здоров'я та реабілітації «Лісова Поляна» МОЗ України, який є партнером Всеукраїнської програми ментального здоров'я, що створена та впроваджується за ініціативи Першої Леді Олени Зеленської [2]. Багатомодальна модель копінг-стратегій BASICPh була розроблена ізраїльським психологом-травмотерапевтом Мулі Лаадом у процесі роботи з людьми, що живуть під постійною загрозою життю. Модель BASICPh виокремлює шість типів природних копінг-механізмів, серед яких: віра та цінності, афекти й емоції, уява і творчість, соціальна сфера, когнітивна сфера, фізіологічні ресурси та активність. Впровадження багатовимірної моделі BASICPh у Центрі відновлення психічного здоров'я допомагає визначити (активні та з потенціалом до розвитку) канали стратегій подолання стресу та наслідків психотравматичних обставин. За допомогою спостереження, клінічного інтерв'ю та анкети BASICPh фахівці визначають основні канали копінг-стратегій, що являють собою ядро подолання стресу для конкретного пацієнта.

Отже, досвід розробки вітчизняних та адаптації іноземних програм психосоціальної підтримки може бути врахований при розробці моделі психосоціальної підтримки членів родин працівників МВС України в умовах війни.

ДЖЕРЕЛА ТА ЛІТЕРАТУРА

1. Богуславська В. В. Предметне поле психологічного дослідження впливу сім'ї на особливості професійної діяльності поліцейських в умовах воєнного стану. *Вчені записки ТНУ імені В.І. Вернадського. Серія: Психологія*. 2023. Том 34 (73) №3. С. 47-53. DOI <https://doi.org/10.32782/2709-3093/2023.3/08>
2. Возніцина К., Сіренко Т., Грудій М. Модель центру відновлення психічного здоров'я для постраждалих від війни. URL: <http://surl.li/dkaltp>
3. Методичний посібник для соціальних працівників: Посилення спроможності соціальних працівників здійснювати психосоціальну підтримку ветеранів та їх сімей з питань психічного здоров'я / В. Горбунова, О. Савиченко, І. Тичина, Н. Портницька. 2022. 61 с.
4. Постанова Кабінету міністрів України від 3 жовтня 2023р. № 1049 «Про реалізацію експериментального проекту із запровадження комплексної соціальної послуги з формування життєстійкості». URL: <https://zakon.rada.gov.ua/laws/show/1049-2023-%D0%BF#Text>
5. Психосоціальна допомога в роботі з кризовою особистістю : навчальний посібник / наук. ред. та керівник проблем. групи Л. М. Вольнова. Київ, 2012. 275 с.
6. Психосоціальна підтримка публічних службовців в умовах воєнного стану: [практикум для тренерів] / Н. Алюшина, Ю. Жигуліна-Фаль, Н. Наулік та ін.; за заг. ред. проф. О. Редліха, С. Хаджирадевої. Миколаїв: Ємельянова Т.В., 2022. 166 с.
7. Сокурєнко В. В. Особливості взаємодії Національної поліції України з іншими державними інституціями та громадськістю в сучасних безпекових умовах. *Міжнародна та національна безпека: теоретичні і прикладні аспекти*: матеріали VIII Міжнар. наук.-практ. конф.(м. Дніпро, 15 берез. 2024 р.): у 2-х ч. Дніпро: ДДУВС, 2024. ЧІС. 30-32, 2024.
8. Delprino R. P. (2017). Understanding and supporting law enforcement families: An applied research perspective. Lexington Books. URL: <http://surl.li/gkubay>

ІНФОРМАЦІЙНІ ТЕХНОЛОГІЇ / ИНФОРМАЦИОННЫЕ ТЕХНОЛОГИИ

УДК 004:339.13

Sofia Minaeva, Kseniia Kugai
(Kyiv, Ukraine)

THE INFORMATION AGE AND GLOBALIZATION

The article deals with globalization as a complex process influenced by technology. While it offers opportunities for cultural exchange, economic growth, and increased access to information, it also poses challenges such as cultural homogenization and inequality. Understanding the complexities of globalization is crucial for navigating its challenges and maximizing its benefits.

Key words: *information technologies, globalization, information society, education system, communication.*

Стаття розглядає глобалізацію як складний процес, на який впливають технології. Хоча глобалізація пропонує можливості для культурного обміну, економічного зростання та розширення доступу до інформації, вона також створює виклики, як-от культурна уніфікація та нерівність. Розуміння складнощів глобалізації є ключовим для подолання її викликів і максимального використання її переваг.

Ключові слова: *інформаційні технології, глобалізація, інформаційне суспільство, система освіти, комунікація.*

The term “globalization” comes from the French “global”, that is, planetary, all-encompassing and means a qualitatively independent, complex system of phenomena and relations, integral in its systematicity, but internally very contradictory.

The clash between globalization proponents and anti-globalization activists is a fundamental contradiction that significantly impacts the modernization of our society, including education and science. Globalization is arguably the most discussed but least understood trend of the contemporary world [7]. There is a wide range of definitions and perspectives on globalization, encompassing its scope, areas of influence, and its status as a universal global phenomenon.

In the mid-1990s, technological advancements led to the creation of the so-called “information society” by the most developed nations, a concept that had been widely discussed but was increasingly dismissed as overhyped [2]. Globalization, built upon a shared civilizational information foundation, also exhibits significant negative trends. These trends are often the result of deliberate manipulation of information resources for harmful purposes or are exacerbated by the uneven development of nations and their unequal access to the global information space.

The functioning of mass media in a globalizing society has been a subject of study for many foreign scholars, including E. Toffler, D. Lall, J. Karan, M. Castells, N. Luman, and others. The concept of the “global village”, popularized by Canadian sociologist Marshall McLuhan, significantly influenced our understanding of globalization [6]. Globalization is a continuous process of integrating individuals into the broader cultural, social, and political context of this interconnected world. The transition of many countries from industrialism to an information society was a prerequisite for globalization. After all, globalization would be impossible without the infrastructure of the information society, including the internet and the widespread dissemination of mass media (television, radio, etc.) [3].

While the internet is undoubtedly a powerful tool for globalizing the world, leading to cultural integration and unification, it’s important to note that globalization often involves the displacement of one culture by another rather than mutual penetration. Some scholars argue that global processes began in the second half of the 20th century, following the global impact of World War II. Shortly after the war, the United Nations was established as a global international organization [8]. This

period also marked the beginning of the scientific and technological revolution, leading to advancements in communication, information processes, and their increasing influence on politics and economics.

The global information system facilitates global communication, but the creation of a unified global communication space risks eroding the unique characteristics of different cultures, diverse lifestyles, and promoting individualism and isolation [4]. This could lead to the separation of people.

The information society, characterized by its reliance on information as a fundamental resource, provides the technological and ideological foundation for globalization. The standard of living, work systems, education, and market dynamics are all influenced by information, which is highly valuable and essential for socio-economic development. Information technologies accelerate and simplify global communication, fostering new opportunities for international cooperation and interaction. The internet enables people worldwide to share information, learn together, and grow through rapid and reliable communication. Information technologies break down borders, opening up new possibilities and contributing to global progress.

As a result, trade, finance, politics, and culture are becoming increasingly globalized. People can collaborate, communicate, and exchange information without being bound to a specific location or time. Today, we can access the necessary knowledge and study topics of interest through the internet. This interconnectedness has facilitated the flow of ideas, innovations, and best practices across borders, leading to increased economic efficiency and cultural exchange. Besides, the globalization of markets has created new opportunities for businesses and individuals to participate in the global economy, but it has also intensified competition and increased economic inequality.

The combination of digital personalization and mobile device usage allows for constant connectivity and real-time information access. This significantly enhances information exchange and accelerates decision-making. As the global information society evolves, certain trends emerge driven by technological advancements. One such trend is the globalization of social and individual consciousness, which can significantly impact future societal development [5]. This trend is crucial for improving quality of life worldwide. Furthermore, the increasing reliance on digital platforms for social interaction and communication has led to the formation of global online communities, fostering cross-cultural exchanges and understanding. Additionally, the democratization of information access through the internet has empowered individuals to participate more actively in civic engagement and social movements.

Globalization fosters worldwide interaction and competition among higher education institutions through the collaboration and exchange of educational programs globally. It embraces and supports global academic mobility, including faculty and student exchanges, research collaborations, and international partnerships. This expansion of international mobility creates new opportunities for advanced social interactions [pic. 1]. As a result, the global mobility of students and faculty is increasing, as evidenced by the rising number of students studying abroad. This trend has also led to the development of new educational models and the integration of international perspectives into curricula. Moreover, the increased interconnectedness of higher education institutions has facilitated the sharing of knowledge and resources on a global scale.



Picture 1. Students in a modern classroom use tablets during an interactive lesson

According to DAAD (2003), the number of international students increased to 1.62 million in 2000. Compared to the global total of 100 million students, an average of 1.6% studied abroad for a short or extended period during their higher education [1]. Information technologies expand the possibilities for global interaction. Students can engage with the information interface, interact with teachers and peers, and learn collaboratively. They can work in new environments, analyze both qualitative and quantitative data related to their academic programs, and collaborate on group projects, fostering mutual learning and knowledge acquisition.

In conclusion, technology has been instrumental in globalizing markets, enabling businesses to expand their reach, connect with customers worldwide, and adapt to the demands of a globalized economy. Information technologies have opened up new avenues for learning, work, and leisure, provided access to vast amounts of information, contributed to the emergence of modern communication methods, and simplified people's lives. Globalization continues to advance rapidly, with the latest technologies increasingly becoming an integral part of our daily lives.

REFERENCES

1. Aslam A., Eugster J., Ho G., Jaumotte F., & Piazza R. Globalization helps spread knowledge and technology across borders. *IMF Blog*. 2018. Retrieved from <https://www.imf.org/en/Blogs/Articles/2018/04/09/globalization-helps-spread-knowledge-and-technology-across-borders> (viewed on August 25, 2024).
2. Biehl M. Success factors for implementing global information systems. *Communications of the ACM (CACM)*. Vol. 50, No. 1, 2007. Pp. 52-58. <https://doi.org/10.1145/1188913.1188917>
3. Bilan N. Formuvannia informatsiinoho suspilstva v umovakh hlobalizatsii [The development of the information society within the framework of globalization]. *Osvita rehionu*. №3, 2014. Retrieved from <https://social-science.uu.edu.ua/article/1262> (viewed on August 25, 2024).
4. Hlobalizatsiia [Globalization]. *KOMPAS: Posibnyk z osvity z prav liudyny za uchastiu molodi*. Retrieved from <https://www.coe.int/uk/web/compass/globalisation> (viewed on August 24, 2024).
5. Informatsiini tekhnolohii v dokumentoznavstvi [Information technologies of document studies]. *Referat-ok*. Retrieved from <http://referat-ok.com.ua/> (viewed on August 20, 2024).
6. McLuhan M., Bruce R. *The Global Village: Transformations in World Life and Media in the 21st Century (Communication and Society)*. Reprint edition. Oxford University Press, 1992. 240 p.

7. Rozvytok osvity v umovakh hlobalizatsii ta antyhlobalizatsii [The development of education in the context of globalization and anti-globalization]. *Shvydkoslav!* Retrieved from <https://sinp.com.ua/work/2277898/Rozvitok-osviti-v-umovax> (viewed on August 25, 2024).

8. Systemy masovoi komunikatsii [Systems of mass communication]. *Elektronna biblioteka instytutu zhurnalistyky*. Retrieved from <http://journalib.univ.kiev.ua/index.php?act=article&article=3> (viewed on August 24, 2024).

ФІЗИЧНА КУЛЬТУРА І СПОРТ / ФИЗИЧЕСКАЯ КУЛЬТУРА И СПОРТ

*Богдан Боклан
(Київ, Україна)*

ХАРАКТЕРИСТИКА СУЧАСНИХ ТЕХНОЛОГІЙ МІЛІТАРИЗОВАНОГО ФІТНЕСУ

У тезах розглядаються сучасні підходи та технології, що застосовуються у мілітаризованому фітнесі для підготовки військовослужбовців. Особлива увага приділяється ефективності цих методик у порівнянні з традиційними підходами до фізичної підготовки.

***Ключові слова:** мілітаризований фітнес, сучасні технології, фізична підготовка, військові методики, адаптація.*

Вступ. Сучасні виклики, що постають перед збройними силами, вимагають постійного вдосконалення підходів до фізичної підготовки військовослужбовців. Зростаюча складність бойових завдань та підвищені вимоги до фізичної і психологічної витривалості військових підрозділів обумовлюють необхідність інтеграції новітніх технологій у процес підготовки. Однією з таких інновацій є мілітаризовані фітнес-програми, які забезпечують комплексний підхід до розвитку фізичних і психологічних якостей військовослужбовців.

Відповідно до досліджень Добровенка В. П. [2], мілітаризовані фітнес-програми дозволяють значно покращити ключові показники фізичної підготовленості молоді, такі як сила, витривалість і гнучкість. Це особливо важливо в умовах, коли військовослужбовці стикаються з високими фізичними та психологічними навантаженнями під час виконання службових обов'язків. Крім того, зазначається, що ці програми сприяють розвитку дисципліни та стійкості до стресу, що є критичними чинниками для успішного виконання бойових завдань Добровенко В. П. [2].

Литвиненко В. С. [5] у своєму дослідженні підкреслює, що використання мілітаризованих фітнес-програм дозволяє не тільки покращити фізичні показники, але й знизити рівень травматизму серед військовослужбовців. Це досягається завдяки інтеграції сучасних тренувальних методик, які враховують специфіку військової служби і дозволяють адаптувати організм до підвищених фізичних навантажень. Такий підхід забезпечує більш ефективну підготовку молоді до виконання специфічних завдань у рамках військової служби Литвиненко В.С. [5].

Гаврилюк С. М. [1] акцентує увагу на психоемоційних аспектах підготовки юнаків призовного віку, вказуючи, що фізична активність, зокрема в рамках мілітаризованих програм, відіграє ключову роль у розвитку стійкості до стресу та адаптації до екстремальних умов. Це особливо важливо для підготовки військовослужбовців, які повинні бути готові до швидких і точних рішень у складних ситуаціях Гаврилюк С. М. [1].

Аналіз сучасних підходів до фізичної підготовки показує, що мілітаризовані фітнес-програми мають значні переваги у порівнянні з традиційними методами. Вони не лише підвищують загальний рівень фізичної підготовленості, але й забезпечують більш глибоку психологічну підготовку, що дозволяє військовослужбовцям краще адаптуватися до умов служби та виконувати свої обов'язки на високому рівні Доженко Л. В. та Косаченко О. А. [3], Кравченко І. В. [4].

Мета та завдання дослідження: метою даного дослідження є аналіз та характеристика сучасних технологій мілітаризованого фітнесу, визначення їх ефективності та перспектив розвитку. Основними завданнями є порівняння цих технологій з традиційними методами фізичної підготовки, а також оцінка їх впливу на фізичний і психологічний стан військовослужбовців.

Матеріал і методи дослідження. Дослідження було проведено на базі аналізу наукових публікацій, що стосуються сучасних технологій мілітаризованого фітнесу. Методологія включала порівняльний аналіз ефективності різних підходів до фізичної підготовки з використанням статистичних методів обробки даних.

Виклад основного матеріалу дослідження. Сучасні технології мілітаризованого фітнесу представляють собою інноваційний підхід до фізичної підготовки військовослужбовців, що базується на інтеграції фізіологічних, психологічних та когнітивних аспектів тренування. Ці технології спрямовані на досягнення комплексного розвитку основних фізичних якостей, необхідних для ефективного виконання бойових завдань, зокрема витривалості, сили, швидкості, координації та гнучкості. Крім того, мілітаризований фітнес активно сприяє формуванню специфічних психологічних якостей, таких як стійкість до стресу, готовність до дії в умовах екстремальних навантажень, швидкість прийняття рішень та лідерські навички.

Значна частина сучасних програм мілітаризованого фітнесу базується на використанні високотехнологічних засобів, таких як інтерактивні тренажери, симулятори бойових дій, а також різні види функціональних тренувань, що імітують реальні умови бойових операцій. Наприклад, симуляційні тренажери дозволяють моделювати складні сценарії бойових завдань, що сприяє розвитку не тільки фізичної витривалості, але й оперативної пам'яті, когнітивної гнучкості та здатності до швидкого прийняття рішень.

Дослідження Литвиненка В. С. [5] підтверджують, що впровадження таких тренувальних програм дозволяє знизити рівень травматизму серед військовослужбовців, оскільки вони враховують індивідуальні особливості фізичного стану та адаптаційні можливості кожного учасника. Завдяки цьому підходу забезпечується поступове підвищення інтенсивності тренувань, що сприяє більш ефективному розвитку фізичних якостей без перевантажень і травм.

Аналіз результатів, отриманих у дослідженні, вказує на те, що мілітаризовані фітнес-програми мають значну перевагу у порівнянні з традиційними методами фізичної підготовки. Зокрема, сучасні програми включають в себе елементи функціональних тренувань, що орієнтовані на розвиток витривалості, силових показників і спритності. Це досягається за рахунок комплексного впливу на основні м'язові групи та систему серцево-судинної витривалості, що, у свою чергу, забезпечує оптимальний розвиток загальної фізичної підготовленості військовослужбовців.

Доженко Л. В. та Косаченко О. А. [3] вказують на те, що мілітаризовані фітнес-програми дозволяють досягти більш високих результатів у підготовці військовослужбовців завдяки використанню інтегрованих тренувальних методик, що поєднують фізичну підготовку з психоемоційним розвитком. Відповідно до цього підходу, особлива увага приділяється розвитку психоемоційної стійкості, яка є критично важливою для виконання бойових завдань в умовах високої інтенсивності.

Таким чином, сучасні технології мілітаризованого фітнесу демонструють високу ефективність у підготовці військовослужбовців до виконання специфічних завдань, що вимагають значних фізичних і психологічних зусиль. Отримані результати свідчать про доцільність подальшого розвитку та впровадження таких технологій у систему військової підготовки, що дозволить підвищити загальний рівень готовності військових підрозділів до виконання службових обов'язків у складних та непередбачуваних умовах.

Висновки. Мілітаризовані фітнес-технології мають значні переваги у підготовці військовослужбовців. Вони дозволяють забезпечити більш високий рівень фізичної та психологічної готовності до виконання специфічних завдань військової служби. Перспективи подальших досліджень полягають у розробці та впровадженні нових методик, що враховують сучасні вимоги до військової підготовки.

Перспективи подальших досліджень. Подальші дослідження повинні бути спрямовані на оптимізацію та адаптацію мілітаризованих фітнес-програм для різних категорій військовослужбовців, з урахуванням специфіки бойових завдань та умов служби.

ДЖЕРЕЛА ТА ЛІТЕРАТУРА

1. Гаврилук С. М. Психоемоційна стійкість у юнаків призовного віку: роль фізичної активності. *Фізична культура та здоров'я*. 2021. Вип. 14(2). С. 112-118.
2. Добровенко В. П. Мілітаризовані фітнес-програми у фізичній підготовці молоді. *Наукові дослідження у галузі спорту*. 2019. Вип. 12(3). С. 45-52.
3. Доженко Л. В., Косаченко О. А. Аналіз фізичної підготовленості юнаків у контексті військової служби. *Педагогіка і психологія професійної освіти*. 2020. Вип. 10(1). С. 78-84.
4. Кравченко І. В. Моделі мілітаризованих тренувань та їх ефективність у підготовці молоді до служби у Збройних силах України. *Фізична культура і спорт*. 2018. Вип. 11(3). С. 78-84.
5. Литвиненко В. С. Вплив мілітаризованих програм на фізичну підготовку військовослужбовців. *Військова освіта та наука*. 2021. Вип. 8(2). С. 64-72.

УДК 378.091.212.7:378.015.3

*Любов Корінчак
(Умань, Україна)*

ФОРМУВАННЯ ЦІННІСНОГО СТАВЛЕННЯ СУСПІЛЬСТВА І ОСОБИСТОСТІ ДО ФІЗИЧНОЇ КУЛЬТУРИ ТА СПОРТУ

Стаття присвячена формуванню ціннісного ставлення суспільства та особистості до фізичної культури та спорту. його важливість для зміцнення здоров'я, підвищення рівня фізичної працездатності. З'ясовано основні соціальні функції.

Ключові слова: *фізична культура, спорт, здоров'я, суспільство.*

The article is devoted to the formation of the value attitude of society and the individual to physical culture and sports. its importance for strengthening health, increasing the level of physical performance. The main social functions are clarified.

Key words: *physical culture, sport, health, society.*

У сучасному світі фізична культура і спорт мають дуже велике значення і цінність як для кожної людини окремо, так і для суспільства в цілому. Це один із засобів соціалізації особистості, вдосконалення її індивідуальних та професійних якостей, розвитку рухової сфери та ін.

Фізична культура – це органічна складова частина загальної культури суспільства і особистості та вид соціальної діяльності людей спрямованої на зміцнення здоров'я і розвиток їх фізичних здібностей. Вона є найважливішою умовою, а фізичне виховання – найважливішим засобом всебічного і гармонійного розвитку особистості. Але в усьому світі роль фізичної культури та спорту люди бачать по-різному: одні надто дбайливо ставляться, а інші навіть вважають марною тратою часу, і кожен з них може мати різне ставлення до них. Хтось воліє дивитися їх по телевізору, хтось просто займатися яким-небудь видом спорту або загально-фізичною підготовкою, ну а для когось, спорт – це засіб існування.

Спорт та заняття фізичними вправами є засобом, який допомагає зміцнити фізичний та психічний стан людини. Заняття фізичною культурою і спортом готують людину до життя, загартовують тіло і зміцнюють здоров'я, сприяють гармонійному фізичному розвитку людини, сприяють вихованню необхідних рис особистості, моральних і фізичних якостей, необхідних майбутнім фахівцям в їх професійній діяльності. Спорт пронизує всі рівні сучасного суспільства, надаючи широкий вплив на основні сфери його життєдіяльності, впливає на національні відносини, ділове життя, суспільне становище, формує моду, етичні цінності, спосіб життя людей і володіє потужною соціалізуючою силою. Політики давно розглядають спорт як національне захоплення яке здатне згуртувати суспільство єдиною національною ідеєю, наповнити своєрідною ідеологією, прагненням людей до успіху і до перемоги [3; 5].

Вирішуючи проблему відтворення фізичних здібностей людини, фізична культура, є важливою частиною культури суспільства. З одного боку, від духовної культури суспільства вона отримує і переробляє ідейно-теоретичну і науково-філософську інформацію, а з іншого – вона сама збагачує культуру, науку, мистецтво, літературу спеціальними цінностями у вигляді теорії, наукових знань, методик фізичного розвитку і спортивного тренування. Фізична культура у системі освіти, виховання, у сфері організації праці, повсякденного побуту, соціальному житті, проявляє свої виховні, освітні, оздоровчі, економічні та загальнокультурні функції, сприяє виникненню такої соціальної течії, як фізкультурний рух, тобто спільна діяльність людей по використанню, поширенню та примноженню цінностей фізичної культури.

Проведені соціологічні опитування серед населення, і особливо молоді, яка займається спортом показує, що спорт формує початкове уявлення про життя та світ, і що саме у спорті найбільш яскраво проявляються такі важливі для сучасного суспільства цінності, як рівність шансів на успіх, та досягнення успіху, прагнення бути першим, перемогти не лише суперника, але й самого себе.

Фізична культура й так званий «масовий спорт», «спорт для всіх» має високий гуманістичний потенціал, тобто різноманітні форми спортивних змагань і рухової активності людини, що мають на меті зміцнення здоров'я, організацію відпочинку, розваг, спілкування з іншими людьми. У цьому різновиді людської діяльності, яка набуває все більшої популярності в усіх країнах світу серед різних груп населення, закладено величезні можливості для позитивного впливу не тільки на здоров'я та фізичні здібності, але й на духовний світ, культуру людини – на її світовідчуття, моральні принципи, естетичні смаки.

Ті люди, які пройшли «школу спорту», переконані в тому, що спорт допоміг їм виховати віру в свої сили і можливості, вміння ними скористатися, оскільки вчить йти на жертви заради досягнення мети, а уроки, засвоєні юними спортсменами на спортивному полі, потім, як правило, допомагають їм і в житті. Багато хто із спортсменів стверджують, що саме спорт зробив з них людину, здатну бути особистістю. За допомогою спорту реалізується принцип сучасного життя – «розраховувати на самого себе», а це означає, що досягнення успіху залежить, насамперед, від особистих, індивідуальних якостей: працьовитості, терпіння, вольових навичок, честолюбства, ініціативи.

Фізична культура збагачує культуру суспільства унікальною інформацією про вплив на людину граничних фізичних і психічних навантажень, про особливості пристосування до них, про біологічні резерви організму. Ця інформація може не лише використовуватися, але й використовується в суміжних науках – фізіології, біохімії, медицині. Серед наук про людину і суспільство провідне місце відводиться соціології – науці про соціальний світ, соціальні взаємовідносини і взаємодію особистості.

Однією з основних проблем соціальної фізичної культури і спорту є формування ціннісного ставлення суспільства і особистості до фізичної культури і спортивного стилю життя. У галузі фізичної культури діяльність має як матеріальні, так і духовні цінності. Матеріальними цінностями фізичної культури є результати її впливу на біологічну сторону людини – фізичні якості, рухові можливості та ін. До матеріальних цінностей відносяться також спортивні споруди, спортивні бази навчальних закладів, спортивно-медичні установи, навчальні заклади, що готують кадри фізичної культури і спорту, науково-дослідні інститути. До духовних відносяться твори мистецтва, присвячені фізичній культурі і спорту, живопис, скульптура, музика, кіно; система управління фізкультурної діяльністю в державі; наука про фізичне виховання. В цілому духовні цінності втілюються в результатах наукової, теоретичної, методичної діяльності [1].

Фізична культура – це складне соціальне явище, яке не обмежується вирішенням лише завдань фізичного розвитку, але й виконує і інші соціальні функції в області політики, моралі, етики та естетики. Вона стимулює розвиток духовної і матеріальної діяльності, оскільки створює суспільні потреби і спонукає до пошуків та відкриттів у галузі науки, новим методикам та новим технічним засобам, збільшує потреби суспільства в будівництві матеріально-технічних споруд, спонукає до створення приладів, конструювання,

вдосконалення інвентарю та обладнання та сприяє створенню нових матеріальних і духовних цінностей.

Сьогодні фізична культура і спорт являють собою багатофункціональне суспільне явище яке пов'язано з тим, що дана сфера діяльності стосується виховання людини – головного елемента продуктивних сил суспільства. Фізичний рух здійснюється під безпосереднім впливом суспільних відносин, що складаються між людьми, проникає не тільки в області культури, але й інші важливі сторони життя а саме: економіку та політику.

Фізичній культурі і спорту як явищам суспільного життя властиві як специфічні, так і загальнокультурні, а також оздоровчі та виховні функції, які тісно взаємопов'язані та переплітаються один з одним, а їх поділ має умовний, пошуковий характер. До перших варто віднести розвиток фізичних особливостей, задоволення соціальних і природних потреб у руховій активності та оптимізації на основі фізичного стану [2; 4].

Заняття фізичними вправами є дуже сильним засобом зміни фізичного та психічного стану людини, вони повинні приносити задоволення, адже якщо ми при тренуванні отримуємо лише негатив, це показник того, що ми виконуємо не правильно ту чи іншу вправу і організм від цього може отримувати значну шкоду. Фізичні вправи оздоровче впливають на організм людини, це відомо ще з глибокої древності. Спорт допомагає подолати багато різноманітних хвороб, покращити самопочуття, настрій та продовжити життя. Фізичні вправи діють всебічно на людський організм. Під впливом систематичних занять фізичними вправами збільшується неспецифічна стійкість організму по відношенню до різних несприятливих чинників: інфекціях, різким температурним впливам, радіації, інтоксикаціях. Правильно організовані заняття зміцнюють здоров'я, покращують фізичний розвиток, підвищують фізичну підготовленість і працездатність, удосконалюють функціональні системи організму людини.

Основною метою і важливим фактором залучення населення, а особливо молоді до регулярних занять фізичною культурою і спортом, є всебічний та гармонійний розвиток особистості. Фізична культура і спорт використовується як засіб охорони і зміцнення здоров'я людини від самого раннього дитинства до похилого віку. Використання засобів фізичної культури та спорту в процесі життєдіяльності сприяє профілактиці різних захворювань і особливе значення в оздоровленні населення має підтримка здорового способу життя [5].

Спорт також надає можливості не тільки для фізичного і спортивного вдосконалення, але й для морального, естетичного, інтелектуального та трудового виховання. Оздоровчо-рекреативна функція спорту позитивно впливає на функціональні можливості організму людини, і особливо це яскраво виражено в дитячому та юнацькому спорті, де благодійний вплив занять спортом на організм, що розвивається і формується, неоцінений. Саме в цьому віці закладаються основи здоров'я, прищеплюються навички систематичних занять фізичними вправами, формуються звички особистої і громадської гігієни.

Водночас він є джерелом позитивних емоцій, нівелює психічний стан дітей, дозволяє знімати розумову втому та дає пізнати «м'язову радість» і особливо велика його роль у ліквідації негативних явищ гіподинамії у дітей. Велику роль відводиться сучасному спорту і в роботі з дорослим населенням, оскільки є засобом оздоровлення, захисту від несприятливих наслідків науково-технічного прогресу з характерним для нього різким зменшенням рухової активності у трудовій діяльності та в побуті.

Спорт є однією з популярних форм організації здорового дозвілля, відпочинку та розваг. Особливо це проявляється у масовому спорті, де не ставиться за мету досягнення високих спортивних результатів. Функція соціальної інтеграції і соціалізації особистості у спорті є одним з потужних чинників залучення людей до суспільного життя і на цій підставі дуже важлива його роль у процесі соціалізації особистості.

У руслі широкого спортивного руху зростає цінність спорту як фактору соціалізації особистості, соціальної інтеграції та міжнародних зав'язків. У процесі спортивної діяльності та в зв'язку з нею виникають і проявляються в дії різноманітні міжлюдські відносини: міжособистісні, міжгрупові, міжколективні і більш широкі, які можуть мати

риси, як солідарності, співдружності, так і суперництва, конкуренції. Специфічно, спортивні відносини так чи інакше, включені в систему соціальних відносин, що виходять за рамки спорту. Сукупність усіх цих відносин становить основу формуючого впливу спорту на особистість, засвоєння нею соціального досвіду в сфері спорту, а через нього і більш загального соціального досвіду, і тому спорт вважають одним із засобів соціалізації особистості [1].

Вивчення ставлення різних соціальних категорій населення до фізичної культури та спорту має велике значення для вдосконалення організації і управління фізкультурним рухом. Це відношення можна визначити як соціальний зв'язок з конкретними умовами фізкультурного руху, так із його реальною практикою. Дієвість ставлення людей до фізичної культури та спорту полягає в їх постійній, практичній участі у фізкультурно-спортивному русі, в придбанні та використанні певного рівня фізичного розвитку у життєвій практиці, а також а також відповідних знань у цій області.

Ставлення до фізичної культури та спорту населення визначається, в першу чергу, рядом соціальних факторів, які стимулюють їхню потребу у заняттях, формують фізкультурні і спортивні інтереси, а також визначають конкретні цілі та мотиви в даній сфері діяльності.

Соціальна цінність спорту полягає в тому, що він являє собою сукупність найбільш дієвих засобів і методів фізичного виховання, як одну з основних форм підготовки людини до трудової та інших суспільно необхідних видів діяльності, а поряд з цим – і одне з важливих засобів етичного та естетичного виховання, задоволення духовних запитів суспільства, зміцнення та розширення інтернаціональних зав'язків. В якості продукту суспільного розвитку він становить органічну частину культури суспільства, і в залежності від конкретно соціальних умов, набуває різні риси і форми.

Отже, істинну природу та значення спорту в соціумі, його випереджальне глибинне розуміння можна пізнати тільки з урахуванням постійного розширення погляду на світ, який змінюється під впливом науково-технічної революції і соціально-економічних умов, у зв'язку з виникненням екологічної проблеми, а також частими небезпечними і надзвичайними ситуаціями. Тому важливо усвідомлювати глобальну роль фізичної культури в розвитку суспільства, пов'язану не тільки зі збереженням здоров'я і фізичною підготовленістю людини, але і, насамперед, з формуванням цілісної, багатогранної особистості.

Заняття спортом і фізичною культурою сприяють позитивній зміні властивостей особистості, її гармонійному розвитку, служать бар'єром на шляху виникнення шкідливих звичок. Завдяки фізичним навантаженням у людини розвивається рухова пам'ять, мислення, воля і здібність до саморегулювання психічних станів.

ДЖЕРЕЛА ТА ЛІТЕРАТУРА

1. Козак Є. П. Зміст і структура ціннісного ставлення студентів педагогічних університетів до фізичної культури. *Вісник Кам'янець-Подільського національного університету імені І. Огієнка: Фізичне виховання, спорт і здоров'я людини*. 2009. Вип. 2. С. 43–45.
2. Марченко О. Ю. Фактори, які впливають на формування цінностей студентів у фізичній культурі. *Педагогіка, психологія і медико-біологічні проблеми фізичного виховання і спорту*. 2009. № 9. С. 85–87.
3. Соціальні та біологічні основи фізичної культури: Навч. посібник / Відп. ред. Д.Н. Давиденко. СПб, 2001. С. 208.
4. Стасюк Р. Фактори, які визначають мотиваційно-ціннісне ставлення студентів до фізичної культури. *Молода спортивна наука України: Зб. наук. праць з галузі фізичної культури та спорту*. 2005. С. 336–340.
5. Фізична культура і здоров'я: Навч. посібник / Т.В. Кондес. Київ: Університет економіки та права «КРОК», 2017. 126 с.

ФІЛОЛОГІЧНІ НАУКИ / ФИЛОЛОГИЧЕСКИЕ НАУКИ

УДК [37.015.3.016:811.161.2'373]:004.77

*Анастасія Самойленко
(Івано-Франківськ, Україна)*

ПСИХОЛОГІЧНІ ПЕРЕДУМОВИ ЕФЕКТИВНОГО НАВЧАННЯ ЛЕКСИКОЛОГІЇ

У статті розглядаються психологічні аспекти навчання лексикології української мови в умовах цифрового освітнього середовища, зокрема, вплив когнітивних особливостей учнів покоління Альфа на процес засвоєння інформації. Проаналізовано сучасні педагогічні підходи, що відповідають потребам цього покоління, яке виросло в умовах постійного доступу до цифрових технологій.

Окрему увагу приділено адаптації традиційних методів викладання до нових освітніх умов.

Ключові слова: *лексикологія, цифрове освітнє середовище, покоління Альфа, психологічні особливості, навчання.*

The article deals with psychological aspects of teaching Ukrainian language lexicology in a digital educational environment, in particular, the influence of the cognitive characteristics of students of the Alpha students on the process of information assimilation. Modern pedagogical approaches that meet the needs of approaches that meet the needs of this generation, which has grown up in conditions of constant access to digital technologies.

Special attention is paid to the adaptation of traditional teaching methods to the new educational environment.

Keywords: *words: lexicology, digital educational environment, generation Alpha, psychological features, learning.*

У сучасному світі, що динамічно змінюється під впливом технологічних інновацій, освітня сфера також переживає значні трансформації. Особливо це помітно в контексті навчання української мови, де цифрові інструменти та середовища стають все більш поширеними. У цьому зв'язку постає питання адаптації традиційних методів викладання лексикології української мови до нових умов навчання, що є надзвичайно актуальним у сучасному освітньому середовищі. Особливо це питання стає актуальним з огляду на специфіку покоління Альфа-дітей, народжених після 2010 року, які виросли в умовах постійного доступу до цифрових технологій.

Психологічні особливості цього покоління суттєво впливають на процеси навчання та засвоєння інформації. Їхня здатність швидко обробляти великі обсяги даних, водночас із тенденцією до коротшого інтервалу уваги, вимагає перегляду підходів до викладання, зокрема в такій складній дисципліні, як лексикологія. Успіх навчального процесу значною мірою залежить від того, наскільки педагогічні методи та засоби будуть відповідати когнітивним особливостям і освітнім потребам цього покоління. У зв'язку з цим, дослідження психологічних передумов навчання лексикології української мови в умовах цифрового освітнього середовища з урахуванням специфіки покоління Альфа набуває особливої важливості та актуальності.

Покоління Альфа – це діти, народжені після 2010 року, які виросли в епоху стрімкого розвитку технологій та цифрового світу. Це перше покоління, яке повністю занурене в цифрову реальність з самого народження. Ця характеристика робить його особливим і відмінним від попередніх поколінь, таких як міленіали чи покоління Z.

Особливості покоління Альфа [2]:

– Цифрове середовище як природне середовище.

Покоління Альфа зростає у світі, де цифрові технології є невід'ємною частиною повсякденного життя. З самого раннього віку вони використовують смартфони, планшети, комп'ютери та інші гаджети. Це покоління не знає світу без Інтернету, соціальних мереж та мобільних додатків. Така інтеграція з технологіями формує специфічний спосіб мислення, де миттєвий доступ до інформації та здатність її швидко обробляти стають звичними. Під час навчання лексикології у 5-6 класах варто використовувати мультимедійні презентації з великою кількістю візуальних матеріалів (інфографіки, відео, анімації), це допоможе утримувати увагу учнів, а також залучення платформ на кшталт Quizlet або Kahoot для створення інтерактивних завдань та вікторин. Це допоможе залучити учнів до активної участі в освітньому процесі.

– Короткий інтервал уваги.

Зростаючи у світі постійного потоку інформації, діти покоління Альфа часто мають короткий інтервал уваги. Їм важко зосередитися на одному завданні протягом тривалого часу, особливо якщо воно не містить елементів інтерактивності або візуальної привабливості. Це є викликом для традиційної системи освіти, яка потребує адаптації під нові реалії. На уроках навчання лексикології важливо включати елементи гри, такі як конкурси на визначення значень слів, складання речень із новими словами або командні ігри на пошук синонімів та антонімів та використовувати онлайн-ігри, які спрямовані на розвиток лексичних навичок, таких як кросворди, анаграми, ігри типу «склади слово» тощо.

– Високий рівень візуального сприйняття.

Однією з ключових особливостей покоління Альфа є висока здатність до візуального сприйняття. Вони з раннього віку привчаються сприймати інформацію через візуальні образи, відео та анімацію. Це впливає на їхнє навчання: учні краще засвоюють матеріал, який поданий у вигляді схем, графіків, інфографіки або відео. Традиційні текстові формати поступаються місцем мультимедійним засобам навчання, що вимагає від педагогів впровадження нових методів викладання.

– Глобалізація та мультикультурність.

Завдяки цифровим технологіям діти покоління Альфа мають доступ до різноманітних культур та ідей з усього світу. Вони виростають у мультикультурному середовищі, де географічні межі втрачають значення. Це робить їх більш відкритими до різних поглядів, мов та культур. У той же час, це покоління менш прив'язане до традиційних національних ідентичностей, що може змінити соціокультурний ландшафт у майбутньому. Під час навчання лексикології у 5-6-х класах велику роль відіграють інфографіки та ментальні карти, оскільки важливо створення візуальних матеріалів для пояснення значення слів, їхніх синонімів, антонімів або фразеологізмів. Ментальні карти можна створювати як колективно на уроці, так і індивідуально як домашнє завдання. Перегляд коротких освітніх відео, які пояснюють лексичні поняття через приклади з повсякденного життя або популярних культурних явищ, що особливо цікаво для учнів.

– Схильність до індивідуалізації.

Покоління Альфа цінує індивідуальний підхід. Це покоління звикло до персоналізованого контенту, який адаптується під їхні потреби та інтереси. Вони очікують, що освіта і навіть дозвілля будуть налаштовані під їхні індивідуальні уподобання. Це створює попит на адаптивні технології та персоналізовані навчальні платформи, які можуть змінювати підхід до навчання в майбутньому.

На уроках української мови варто давати учням індивідуальні проєкти: дозволяти обирати теми для дослідження в рамках вивчення лексики, створювати проєкти або презентації на основі власних інтересів, що підвищить мотивацію до навчання. Також важливо використовувати персоналізовані завдання, щоб кожен учень зміг підлаштувати платформи для навчання під свій рівень знань та однокласників, а також інтереси всіх учнів класу.

– Соціальні навички та комунікація.

Попри сильну інтеграцію в цифровий світ, діти покоління Альфа мають свої виклики у розвитку соціальних навичок. Багато з них віддають перевагу спілкуванню онлайн, що може впливати на розвиток їхніх міжособистісних відносин у реальному світі. Це викликає занепокоєння щодо їхньої здатності до емпатії та соціальної взаємодії в реальних умовах. В освітньому процесі варто звертатись до групових дискусій, стимулювати групові обговорення тем, пов'язаних з новою лексикою, що розвиває не лише лексичні навички, а й комунікаційні здібності, а також онлайн-форуми та чати, оскільки їх використання для обговорення лексичних тем у позаурочний час, що дозволяє учням спілкуватися та обмінюватися ідеями.

Покоління Альфа є унікальним явищем у сучасному світі, яке формує нові тенденції у сфері освіти, комунікації та соціальної взаємодії. Їхній досвід, сформований у цифровому середовищі, впливає на всі аспекти їхнього життя, що створює нові виклики та можливості для суспільства. Для ефективної взаємодії з цим поколінням потрібно враховувати їхні особливості та адаптувати підходи до навчання, комунікації та соціалізації відповідно до їхніх потреб і очікувань.

Цифрове освітнє середовище пропонує широкі можливості для викладання лексикології, зокрема через використання електронних підручників, інтерактивних платформ та онлайн-інструментів. Однак, для того щоб ці інструменти були ефективними, вони повинні відповідати психологічним особливостям учнів [1].

Однією з переваг цифрового середовища є можливість індивідуалізації навчання. Викладач може адаптувати матеріал відповідно до рівня підготовки кожного учня, що особливо важливо при вивченні таких складних тем, як лексикологія. Наприклад, інтерактивні завдання можуть автоматично підлаштовуватися під темп і рівень складності, який підходить конкретному учневі.

Однак, цифрове середовище також має свої виклики. Діти покоління Альфа можуть швидко втрачати інтерес до навчання через перевантаження інформацією або одноманітні завдання. Тому важливо, щоб навчальні програми були не тільки інтерактивними, але й різноманітними, поєднуючи текстову інформацію з відео, іграми та іншими мультимедійними елементами [3].

Для успішного навчання лексикології в умовах цифрового середовища необхідно враховувати такі психологічні передумови:

– Мотивація: Покоління Альфа потребує негайного зворотного зв'язку і винагороди. Це можна використовувати через гейміфікацію навчального процесу, де за кожне успішне завдання учні отримують бали або віртуальні нагороди. Це стимулює їх до подальшого навчання і підвищує зацікавленість у темі.

– Залученість: Викладачам слід інтегрувати інтерактивні методи, такі як дискусії у віртуальних класах, групові проекти з використанням цифрових інструментів і проведення інтерактивних опитувань у реальному часі. Це не тільки допомагає утримувати увагу учнів, але й сприяє глибшому засвоєнню матеріалу.

– Змістовність: Навчальні матеріали повинні бути адаптовані до рівня знань та інтересів учнів. Це можна досягти через створення різнорівневих завдань та використання контенту, який безпосередньо пов'язаний з їхнім життєвим досвідом або інтересами (наприклад, тексти про сучасні технології, соціальні мережі тощо).

– Когнітивна легкість: Використання мультимедійних елементів та візуальних матеріалів дозволяє спростити складну інформацію і зробити її більш доступною для розуміння.

Це особливо важливо при вивченні лексичних явищ, де абстрактні поняття можна пояснити через приклади, графіки або навіть анімацію.

Аналіз психологічних передумов навчання лексикології української мови в умовах цифрового освітнього середовища показує, що успішне засвоєння матеріалу учнями

покоління Альфа значною мірою залежить від адаптації навчальних методів до їхніх когнітивних особливостей. Покоління, яке виросло в умовах постійного доступу до інформаційних технологій, потребує нових підходів до навчання, що враховують інтерактивність, візуальну привабливість, персоналізацію та залученість у навчальний процес.

Цифрове освітнє середовище відкриває безпрецедентні можливості для викладання, проте його ефективність залежить від здатності педагогів правильно інтегрувати ці технології в навчальний процес. Гейміфікація, мультимедійні ресурси, адаптивні платформи та інтерактивні завдання здатні значно підвищити мотивацію та залученість учнів, що, в свою чергу, сприятиме глибшому розумінню та засвоєнню лексикологічних понять.

Однак, цифрове середовище також накладає свої обмеження та виклики. Важливо забезпечити баланс між технологіями та живим спілкуванням, що допоможе уникнути ризиків, пов'язаних із соціальною ізоляцією та недостатнім розвитком емоційного інтелекту. Крім того, педагоги повинні бути готові до постійного оновлення своїх знань та навичок, щоб відповідати швидкозмінним вимогам сучасного освітнього процесу.

Таким чином, врахування психологічних особливостей учнів покоління Альфа є ключовим фактором у створенні ефективного та сучасного навчального середовища для вивчення лексикології української мови. Тільки через постійний розвиток та впровадження інноваційних методик ми зможемо підготувати нове покоління учнів до успішного функціонування в глобалізованому та цифровізованому світі, забезпечуючи їм не лише знання, але й здатність ефективно ними користуватися в реальному житті.

ДЖЕРЕЛА ТА ЛІТЕРАТУРА

1. Зеленов Є. А. Цифрове покоління: ризики, переваги, засоби взаємодії. *Духовність особистості: методологія, теорія і практика*. 2018. Вип. 5 (86). С. 46-57. URL: <http://oaji.net/articles/2019/690-1553878668.pdf>

2. Катерина Гольцберг. Діти НУШ: хто вони та як їх навчати? URL: <https://osvitoria.media/experience/dity-nush-hto-vony-ta-yak-yih-navchaty>

3. Кремень В. Г. та ін. Науково-методичне забезпечення цифровізації освіти України: стан, проблеми, перспективи: Наукова доповідь загальним зборам НАПН України «Науково-методичне забезпечення цифровізації освіти України: стан, проблеми, перспективи», 18-19 листопада 2022 р. *Вісник Національної академії педагогічних наук України*, 2022. №4(2). С. 1-49. URL: <https://visnyk.naps.gov.ua/index.php/journal/article/view/320/380>

УДК 811.111'25'373.422'373.7

Damegul Seytova
(Nukus, Uzbekistan)

ASPECTS OF THE COMPARATIVE DESCRIPTION OF TERM SYSTEMS AND CLASSIFICATIONS OF TERMS

This article is about aspects of the comparative description of term systems and classifications of terms

Key words: *communication, development, factor, phenomena, terminology, relationship.*

В статті розглядаються аспекти порівняльного опису терміносистем і класифікацій термінів.

Ключевые слова: *коммуникация, развитие, фактор, явления, терминология, отношение.*

In the modern language of scientific communication, the formation of new terms is closely connected with the emergence of new scientific phenomena and research directions, the development of new technology, the creation of new technological processes. Terminology features are an important factor in ensuring consistency of terminology. Systemacy among the main features of a term denotes a system relationship of terms within the terminology of one area of knowledge. One of the linguistic sources of consistency in terminology is the consistency of the morphology of word formation. According to V. P. Danilenko, such methods as morphological, semantic and syntactic are active and productive in term formation. In addition to these methods, there are other ways to form new terms, such as borrowing and abbreviation [1; 43].

Potiha Z.A. distinguishes such methods of formation of terms as morphological - affixation, composition, abbreviation; lexico-semantic - metaphor, metonymy and eponymy; borrowing terms from other areas of science and from other languages [2;81].

In English, the most intensive replenishment of the terms is due to such processes as affixation, composition, conversion, reduction, combination, borrowing. Affixation is the process of forming new single-word terms by adding prefixes or suffixes to the root words [3;34].

Prefixing is the formation of terms using prefixes. The following prefixes are actively involved in the term formation process: pre-, de-, inter-, un-, re-, pro-, dis-, non-, ob-, trans-, ex-, in-, com-, sub-, ad- and others. For example: deforestation, reforestation. Suffixing is the formation of new terms using suffixing methods. Suffixes for the formation of nouns denoting a person, mechanism or aggregate that produce a specific action: -er, -or, -ent, -ant (forester); nouns reflecting certain concepts: -ion, -ation, -ment, -ure, -age, -ancr, -ance, -ing (tolerance, conservation, increment); abstract nouns derived from adjectives -ism, -ty, -ity, -ness, -ency, -ancy (forestry). Suffixes for the formation of adjectives from the verbs: -ive, -able, -ible, -uble, -ent, -ant; from nouns: -y, -al, -ic, -ical, -ous, -ious, -ful, -ar, -ary (forestral). Composition is the formation of new terms with the help of composition. In the composition of words, two or more bases or words are combined into one new term. The new term can be written together (clearcut, hardwood, sawtimber), hyphenated (well-stocked, all-aged stand) or separately (forest management, forest type, mature tree). In many cases, a new term is most often formed by combining two nouns (improvement thinning), an adjective and a noun (forest fire, forest management) or a verb and a noun.

Conversion – the transition of a word from one part of speech to another. In English language by conversion new terms are formed from existing words in the language without changing their spelling and pronunciation. For example: the term noun timber is created from the verb timber.Reduction. There are such types of abbreviations as letter abbreviations, syllable abbreviations, truncated words, tension [4;34].

The syntactic method is the way in which new term phrases are formed. The phrase is a combination of two or more significant words related to each other grammatically and serving for complex names of phenomena, for example: selective cutting in Russian, industrial wood, timber harvesting and in English, selection method, commercial timber, land management. The phrase consists of the main word and the dependent word [5;48].

Depending on the part of the verbiage of the main word, the phrases are distinguished by nominal, verbal, and adverbial. Phrases are formed on the basis of a subordinate connection between words. There are such types of subordinate communication - coordination, management and connection- on the basis of a subordinate connection, the dependent word is put in the same forms as the main one and the structure of the phrase: noun + adjective / pronoun / ordinal number;- on the basis of communication, the management of a changeable dependent word is placed with the main word in the form of a certain case. The structure of the phrase: verb / noun (numeral) / adverb + noun / pronoun.- When adjoining, an unchangeable dependent word is connected with the main one only in meaning and intonation, it adjoins it. The structure of the phrase: the verb /noun / adjective / pronoun / adverb + adverb / infinitive / adverbial.

In the phrase words are in different semantic syntactic relationship. The following relationships are different: a) Attributive (defined) - the relationship "object and its sign;" b) Objective - relations "action and subject of application of action"; c) Subjective - the relationship "action and the person who commits the action"; d) Circumstances - the relationship "actions and circumstance character- rizing actions"; e) Comprehensive (replenishing) relationships, the main ways of borrowing terms. Borrowing terms is one of the ways to develop a modern lexical reserve. DS Lotte differentiates borrowing for direct borrowing, tracing paper and mixed borrowing [6;98].

Direct borrowing. D. S. Lotte divides direct borrowing of terms into literal borrowings (transliteration and transcription) and transformable borrowings. Transcription is the transmission of sounds of a foreign language word, for example, relascope. Transliteration is the transmission of letters of one script through letters of another script, for example, transformable borrowing is a way of forming terms by adding prefixes, suffixes and endings to the manufacturing basis of borrowed terms, for example: recreation - recreation, rent - rent.

Tracing paper One way to borrow terms from one language in the other is a tracing. Tracing paper are divided into lexical and semantic. Lexical tracing paper - is the creation of a new term in foreign language word-formation model, but from the material of the host language: lease of forest land 'forest land rent', selective logging 'selective logging'. Polycats are incomplete tracing paper, consisting of translated and borrowed elements (for example, the Russian traffic light <Greek phos-phoros - literally 'carrier light'). Semantic tracing paper is borrowing one of the meanings of the term, and its new lexico-semantic version appears: installation 'installation', screen 'screen'. Mixed borrowing, including half-breeds and hybrids, forms a new term by combining direct borrowing and tracing paper, for example: electronic address 'email address', flash drive 'flash drive'.

According to the borrowing principle, I. V. Arnold divides borrowing into phonetic, tracing paper, semantic, and borrowing of word-building elements.

Phonetic borrowings (transcription) constitute the main and most numerous group. They are characterized by the fact that their common sound complex turns out to be new for the borrowing language, although each of the constituent sounds, with rare exceptions, is replaced by the sound of the language into which they fall. Tracing paper is borrowing in the form of a literal translation of a foreign word, or expression, that is, its exact reproduction by means of the receiving language while preserving the morphological structure and motivation. For example, the pice of peace мира 'peace pipe'. Semantic borrowing is borrowing a new meaning, usually a figurative one. Semantic borrowing usually occurs in closely related languages.

According to L.P. Krysin, borrowing occurred on different language levels: phonological, morphological, syntactic and lexical. Lexical borrowing is the most frequent and typical case.

Borrowing, borrowing phonemes is the most rare and special case. In addition Moiseyev A.V. still stands out semantic borrowing - tracing. Morphological borrowing is a borrowing of morphemes and derivational morphemes for the formation of new words. Lexical borrowing is a method of term formation, in which the material form of a word and its content are borrowed, for example: recreation - recreation, agriculture - agriculture, recultivation - recultivation.

Moiseyev A.V. notes lexical borrowing as a tendency to internationalize vocabulary and methods of term formation. With internationalization, many words as well as root and affix morphemes are common to many language systems. Syntax borrowing is a borrowing of a foreign language syntactic model.

Not only a word, but also individual significant parts of a word can be borrowed. Morphemes are borrowed not in isolation, but in words, and these foreign-language morphemes are included in the number of derivational means of the receiving language. Many morphemes from Latin and Greek languages have become international prefixes. For example, in English, anti-, inter-, sub-, ultra-, counter-, semi-, etc. Greek suffixes are widely used in all languages: -ist, -ism, -isk, etc. and Latin suffixes: -able, -ably, -an, -ant, -ent, -tion, -or and French morphemes: -ance / -ence, -ant / -ent, -ity, con-, de-, pre-, etc., for example: deforestation (de- + forest), subcompartment (sub- +

compartment). There are many elements of Greek origin in Karakalpak, for example: bio-, hydro-, anthropo-, teo-, micro-, macro-, psycho-, anti-; -logy, -graphy, -philia, -tica, -ika, and others. And Latin: socio-, sub-, inter-, super-, extra-, dis-, de-, re-; -izatsiya, -it, -tor, -or, -ification, etc.

All types of concepts find their linguistic embodiment in the types of terms. The terms can be subdivided into different types, such as terms of categories, general scientific and general technical terms, interindustry terms, and special terms. The classification of terms is the segmentation of terms according to their most important features, for example, meaningful, formal, functional, intra and extra language. All these classifications of terms are usually associated with the sciences and areas of knowledge in which they are used. In terms of content, three classifications of terms are distinguished. The first classification of terms is used primarily in philosophy and is divided into observation terms and theoretical terms. Observation terms include classes of real objects, and theoretical terms express abstract concepts and certain theories. The second classification of terms is carried out by content - by object of the name - these are terms that are distributed by knowledge, activity, or special areas, for example, by science, technology, production, economic basis, and superstructure. In the field of science revealed a group of scientific terms. It is divided into scientific and technical terms and terms corresponding to each specific field of science: physical, chemical, and other terms.

The third meaningful classification of terms is based on the logical basis of the concept, which is denoted by the term. The third classification is divided into terms of objects, processes, characteristics, properties, values and their units [7; 93].

Linguistic classifications of terms are of great interest. Based on the linguistic features of terms according to the formal structure, terms can be divided as term-words or term-word combinations. According to the content structure, terms are divided into unambiguous and multi-valued, terms - free phrases and stable phrases or motivated / non-motivated terms.

The classification of terms according to their formal structure implies the presence of seven groups of units in the term system. Based on the morphemic structure, terms are distinguished by basic (non-derivative), derived terms, compound terms, and abbreviations. The basic terms or nuclear terms express the main concepts of the system of concepts of a certain sphere of knowledge (activity). Derived terms implement the species or aspect concepts, when compared with the basic concepts. Difficult terms can be either phrases or complex words.

In addition to these divisions, some linguists identifies basic, general technical, involved, general scientific terms and terms of broad semantics. The basic terms are used in the terminology of the concepts of basic sciences and other fields of knowledge and activity and form the foundation of this field of knowledge.

Attracted terms – terms borrowed from related areas of knowledge or activity. General scientific and technical terms express general scientific concepts and denote the same thing in different fields of knowledge with some specificity in each of them. In different fields of knowledge, the terms of broad semantics denote completely different concepts, each of which retains only a connection with its general non-terminological meaning. In terms of morphological structure, terms can be nouns, verbs, adjectives (alluvial), adverbs. However, most terms are nouns.

Depending on the origin the terms are divided into the original, borrowed and hybrid. Functional styles are distinguished by professional and scientific jargon. In terms of use, there are universal, unique and conceptual-author (individual-author) terms. In historical terminology, terms are divided into archaisms, historicism terms, and neologism terms.

Migirina N.E. distinguishes different types of terms-homonyms according to the similarity of the form of terms of various terminologies, according to the degree of abstraction identifies theoretical and empirical terms. In the hierarchy of concepts, generic and specific, as well as subordinate terms may differ. In the group of coordinated terms, terms with antonyms with opposite meaning and gradual terms are distinguished. By coincidence of content, equivalent terms are divided into absolute and conditional synonyms, as well as equivalent. According to the

similarity of the form and meaning of terms, paronymic terms are distinguished.

Pirniyazova A.K. distinguishes the motivation of the form of the term and the motivation of semantics and function. A term can be fully motivated, partially motivated, motivated and unmotivated. Terminological motivation connects the form of the term with its semantics and the form of other terms of the term system, endowing them with semantic systemness [8; 45].

The motivation of the term is its semantic transparency, the property of its form, which allows to get an idea of the concept called by the term. From the point of view of form, terms can be fully motivated, partially motivated, falsely motivated and unmotivated.

The nomination act is based on the thinking and the psychology of perception of the subject. The fixation in the consciousness of the subject of those or other extra-lingual features that can serve as the basis for the nomination is genetic, that is, fixation is programmed by the very nature of human perception.

A person is able to identify only those aspects of a phenomenon or object that can be perceived by the main organs of sense.

In the process of cognition, identifying a number of properties of an object (object), a person begins to “single out one property or a small number of properties as the most informative”, which allows him to further easily identify the subject in a number of others. This may be the most common, but certainly bright and eye-catching signs.

Under the nomination process, it is commonly understood, on the one hand, the conscious act of naming, assigning a name to the phenomenon of extra-linguistic reality, and on the other, the appearance of such a name, regardless of the target settings of a native speaker, on the awareness of the very fact of a new nominative unit. Normative units can be formed in the language as a result of the goal-setting language of man-making activity, including as a result of various kinds of formal and semantic transformations of the existing language material.

Depending on the starting point of the study, there is a distinction between the onomasiological approach to the problems of nomination, when the relation “realia (denotation) - meaning (signification) of a name”, or semasiological, is taken as the source, in which the meaning of the name is considered as a way of identifying and naming realia (or class of realities, denotat).

Stopping in more detail precisely on the onomasiological approach in studying the process of nomination, it should be noted that it involves the study of linguistic units from the perspective of their translation of non-linguistic content into a specific linguistic form.

Nevertheless, an important aspect of the study of nomination is not so much the search for the forms of objectification of meaning or meaning, but the study of the principles and methods of constructing these language forms, signs. Thus, the nomination in onomasiological understanding is the process of turning facts of reality into linguistic meanings that not only reflect their social experience in the minds of native speakers, but also take into account national specific features, which in turn is one of the main tasks of linguistics.

In onomasiology, a nomination can be divided into several types. Depending on the context situation, V.G. Gak identifies three main types of nomination: 1) a situationally determined nomination, depending on the knowledge of the given situation by interlocutors; 2) syntagmatically conditioned nomination, which depends on other words and binds syntactically; 3) re-nomination, depending on the previously produced name of the same element of the situation. V.G. Hack describes the differences between the first two types as follows: “in the first case, reliance on the name is made only on the situation, in the second, on the situation and on the context”.

N.I. Migirina in her research also identifies three main types of nomination: 1) direct and indirect nomination; 2) usual and occasional; 3) verbal, syntagmatic and phrasal nomination. The classification indicated by the author is based on such signs of division as the nature of the inner form, frequency of use, structural features.

Depending on the variety of basic words, it is customary to single out primary and secondary nominations. Primary nomination is the act of assigning a name to a subject that does not yet have

its own linguistic designation and is just waiting for it. The secondary nomination is nothing but the naming of a name already mentioned.

Some researchers (V.G. Gak, E.S. Kubryakova, V.N. Teliya) differentiate between primary and secondary nominations at the level of a word and its meaning, as well as word combinations (primary nomination) and sentences (secondary nomination). Primary or initial nomination reveals the designation of elements of reality at the subject and event level using non-derivative words. Non-derivatives are words that are synchronously understood by native speakers as primitives, that is, not derived from other words, denoting fragments of the reality surrounding us directly, unmotivated.

Acts of direct nomination at the same time “are connected with the objectification by the man of the objective world”, associated with all periods of his social and labor activity, as well as with the selection and synthesis of the necessary and essential in the subject of knowledge [9; 207].

According to V. N. Teliya, the initial nomination processes are extremely rarely represented in modern languages. The nominative inventory of the language is replenished, first of all, by borrowing or the so-called secondary nomination. Thus, in the act of nomination already existing nominative units are used in the new function for them. The methods of secondary nomination may differ in the nature of the name-reality relationship depending on the linguistic means used to create new names.

The emergence of a second name in a subject can be due to various reasons, of which the most important are the moments of expression and the setting for saving speech means.

So, Z.Potiha identifies a new aspect of the study of the secondary nomination, which “integrates the linguistic apparatus of modern linguistic culturology and traditional etymology” [10; 54].

Based on this approach, it is possible to identify the basic basis, located between the idea of the utterance and its speech realization in a specific communicative situation. Secondary nomination has a different character nominative value. In accordance with this, it can have independent and independent nominative value, which allows us to speak of two varieties of the secondary nomination: indirect (autonomous) and indirect (non-autonomous). As a result of indirect nomination, nominative-production meanings of words are formed (indirect mapping of an extra-language object). For the formation of an indirect nomination, the support of an auxiliary name is obligatory. The difference between an indirect name and a nominative derivative is in the structure of the name itself.

Traditionally, the units of the secondary nomination include metaphor, metonymy and phraseological expressions. Secondary indirect names can be single-word (metaphor-words, metonymy) and composite (metaphor-word combinations, metaphor-sentences).

The nature of metaphor is due to the possibility of the emergence of the estimated meaning in the process of “metaphorization”. In order for the metaphor to become an assessment, the denotation must also be included in the “value picture of the world” and included in the subjective-objective relations.

Thus, the metaphor, being a method of secondary indirect nomination, combines elements of linguistic and cultural knowledge; The semantics of the metaphorical unit, in turn, reveal the national and cultural space of the speakers of linguistic consciousness.

The basis of all types of secondary nomination is the associative nature of human thinking. In acts of secondary nomination, associations are established by similarity or contiguity between certain properties of elements of the extra-linguistic series and the properties of the new denoted, called by rethinking this value. Associative features that are updated in the process of secondary nomination, according to Terentyev A.P. may correspond to the components of the rethought meaning, as well as to such semantic features that correspond to the background knowledge of native speakers about this reality or the internal form of meaning [11; 367].

Thus, the first mention of any speech becomes the primary nomination. Secondary nomination, as a way of rethinking the phenomena of reality, with the help of language means

allows you to express your attitude to reality. In addition, the secondary nomination is an important source of vocabulary replenishment. This is due to the existence in the language of a large number of different ways of nomination, complementing each other. The system of secondary nomination, affecting the mechanism of changing the meaning of a word, is organized into a system of secondary conceptual rethinking and combines linguistic and extralinguistic factors that determine its national character.

Tolikina E.P. in her work for the first time carried out a clear differentiation of the concepts “natural” and “artificial” nominations for plant names. The basis of the distinction between natural and artificial nomination, in her opinion, should be based on the opposition of a spontaneous, automatically appeared linguistic sign and a specially created [12; 36].

Natural nomination is a deliberately uncontrollable process and is largely independent of the will of the subject. And the ratio of subjective and objective factors, in turn, tends as a whole towards objectively existing and existing laws. For artificial nomination characterized by the presence of conscious installations. Such a nomination always pursues a specific goal, and is not merely the realization of the need for verbal separation of the subject in a series of similar ones. From the point of view of the relationship between the spontaneous and the conscious in the mechanisms of language nomination, N. P. Ulyanova also reveals a natural and artificial nomination.

The difference in the parameter of “awareness - unawareness” of the novelty of a linguistic unit, which has a nominative function at the moment of its appearance in a given language, can serve as one of the classification parameters for nominations.

Another parameter may be the standard – non-standard nomination, its compliance or non-compliance with the norm of the language. The combination of different values of the designated parameters makes it possible to distinguish the following classes of nomination: 1) normal nominations that cover the largest number of nominative units reappearing in the language. Such nominations correspond to the norms and at the moment of their appearance in speech are designated as new; 2) mutations or nominations that are characterized by regularity, standardization and occur in the language imperceptibly for its carrier (metonymic transfers, some types of conversions, oral borrowings, etc.); 3) artificial nominations created deliberately in violation of standards (contamination formed by interword overlap, cases of replacing single-word names with phonetically close words in argotic subsystems, etc.); 4) “pathological” nominations arising as a result of any kind of non-intra and intra-linguistic disturbances (phenomena of formal transformation of words under the pressure of false etymology). The use of these concepts in onomasiology makes it possible to consider nominative activity not only as an independent branch of the naming of any objects, but also as a special phenomenon of the conscious and deliberate influence of a person on the formation of onomastic space.

Thus, the natural nomination is the result of the usual, regularly used semantic or derivational models, and the artificial nomination appears to be a deliberate departure from the rules. Although the use of artificial nomination is not always a deviation from the language norms. It is advisable to consider nominative units in their connection with the specific context of the activity and the background knowledge of the participants of speech interaction, since the designation remains a means and not a goal of a speech utterance.

SOURCES AND LITERATURE

1. Моисеев А.В. Теория термина. М., 2000.
2. Потиха З.А. Что такое Термин в терминологии. В сб.: Вопросы терминологии. М., 2002.
3. Курбанов А. Жанры английской научной речи. Т., 2000.
4. Мигирова Н.Е. Терминология и культура речи. М.: Наука, 2001.
5. Семантика термина. М.: «Просвещение», 1999.
6. Саубиддинов С. Усимликлар систематикаси. II цисм. Гулли усимликлар (Систематика растения. II часть. Цветущие растения). Тошкент: Укитувчи, 2004.

7. Подольская Н. В. Словарь русской ономастической терминологии. Москва: Наука, 2001.
8. Пирниязова А.К. Қарақалпақ тилинде сөзлердин жасалыўы. Н., 2001.
9. Сабурова А. Әдебий тилдин функциональлық стиллериниң раўажланыўы менен карақалпақ лексиканың раўажланыўы. Н., «Қарақалпақстан», 2002.
10. Шевчук В.Н. Люди и слова. М.: Наука, 1999.
11. Потиха З.А. Термин в терминологии. В сб.: Вопросы терминологии. М., 2001.
12. Терентьев А.П. Общее языкознание. М.: Наука, 2001.
13. Толикина Е.П. Введение в языкознание. Т.: Укитувчи, 2000.

УДК 811.111'25'373.422'373.7

Damegul Seytova
(Nukus, Uzbekistan)

NAMES OF TERMS BUILT ON THE ACCENTUATION OF THE TRAIT BELONGING TO THE NATURE OF THE PLANTS ITSELF

This article is the names of terms built on the accentuation of the trait belonging to the nature of the plants itself.

Key words: *floristic, extensive, basis, generality, modifying, element.*

Данная статья представляет собой название терминов, построенных на акцентировании признака, принадлежащего природе самого растения

Ключевые слова: *флористический, экстенсивный, основа, общность, модифицирующий, элемент.*

In a number of floristic terms names (their structures N₂ N₁ or AN), the essential element belonging to the nature of the plant itself is distinguished by the modifying element N₂/A :

Saltbush	Blue gum	Blackbutt
Ironbark	Grey gum	Blackwood
Paperbark	Red gum	Whitewood
Stringybark	Grey box	Beefwood (tree)
Milk wood (-tree)	Blue grass	
Blady /bladey grass	Chocolate lily	
	Black pine	

Saltbush – with bare hands he scooped a meager trench in the dust and set his economical black fellow's fire with a few handfuls of dry saltbush twigs (F. Bryning;35).

Saltbush is the name extending to an extensive group of plants terms of different genera (Artiplex, Chenopodium, Bassia and etc.) that grow on saline soils: by the sea, in a number of semi-desert areas. The salt element in the composition of the name can be associated both with the property of the plant itself and with the peculiarity of its distribution points.

Ironbark -the distant ridges of blackbutt and ironbark reverberated in a rumbling thunder, punctuated by the nearer sounds of falling pigs (B.James H'P; 193).

Ironbark and, further, **paperbark**, **stringbark** in the basis of the nomination laid the sign of the properties of wood. The name **ironbark** in special descriptions is usually specified by prefixing the modifying element.

Paperbark – Murray lay on the stretcher in the Army tent he had set up under the figs and paper barks down by the river (B.E.Rolinson, C: 187).

The name **paper - bark** applies to different types of shrubs and small trees of the genus **Malaleuca**, which are predominantly specifically Australian plants, based on the generality of the property that the wood of these trees is split into many thin layers that resemble paper. The most common type for which the **paperbark** name is used almost universally is **Melaleuca lencandendron**.

The earliest description of the specific property of the tree that determined the nature of the name is found in the book "Scotland" (1842):

It is sometimes known by the name of the paperbark from the multitudinous layers (some hundreds) of which the bark is composed: These layers are very thin, and are loosely attached to each other, peeling off like the bark of the English birch. The whole mass of the bark is readily stripped from the tree. It is used by the natives as a covering for their huts. [1; 339].

The last statement in the above quotation is illustrated by a combination of two plant terms in one of our examples: paperbark humpy (humpy "hut").

Euroschinus falcatus wood, similar to Melaleuca lencandendron in its properties, has, along with the name ribbon-wood, the more expressive name of the thousand jacket.

Stringybark – In 1840, this ancient, staggering across stringy – bark ranges, had all but died of starvation (H.McCrae, A: 134).

Stringybark is a generic name for many types of eucalypt, especially the genus *Pachyphloia*, common in southeast Australia. The name is associated with the peculiarity of wood - its fiber.

Milkwood tree is a name for the Melaleuca lencandendron tree locally limited to the Northern Territory of Australia (according to E. Morris), in other sources used the name milkwood is absent. Milkbush is an everyday name not only for shrubs, but also for small trees, different in their place in the botanical classification, having the same property, they have a whitish, milky color.

Blady / bladey grass - Rights, called there, is not specifically Australian (this is Imperata cylindrical or major), but the name itself exists only in Great Britain. The plant has a thick foliage, hence the name of the grass.

In our material, the word is presented as the designation of dried grass, that is, the grass is already as a material:

Only the small mattress he'd stuffed with bladey – grass, and the tiny foam rubber pillow remained (E.A.Golschewsky;72).

Outside England, the plant is called kunai, lalang and kogon. One of them, namely kunai, is presented in the material we examined:

The kunai rushed faster until, from the ports of the plane, it looked like wainscoting (K.J.Oakes;374)

The author of the story correctly takes into account regional differences in the designation of grass: the actions described are associated with the military actions of the Great Britain army against the enemy and occur outside England. For some plants, coloring was an essential feature for the name. The element N₂ / A in such names can call the color either directly (blue, black, red), or indirectly, through an object having a characteristic color (blef). Consider these names in more detail.

Blue gum – no familiar knoll or blue gum or dry stony bed of a creek to guide them (G.Gardner;196)

So called in common parlance two types of eucalypt - Sheffield blue gum (*Eucalyptus saligna*). The first is common in New South Wales and Queensland, the second is in Tasmania. The name is associated with the bluish-gray color of the wood of a tree trunk under the bark.

Grey gum – Clara, with the blackened gallon can o kangaroo – dogs following her at her heels, going down through the thin grey gums and brown grass in the blue – grey time of after – sunset (R.E.Robinson;187).

This descriptive name denotes, first of all, *Eucalyptus propinqua* - a tree that is distributed on the eastern coast of the continent and the adjacent inland regions. The same name is used, and in connection with another kind of eucalypt, namely *Eucalyptus punctata*.

Red gum – The red gums that fringed its banks made twisted scrolls on the sky's edge (A.Marschall; 317).

The name red gum refers to three types of trees: red gum itself or river red gum. Only the first two are equalinated. River red gum has a vast geography. Red gum is essentially a group designation. The corresponding group of plants includes about thirty species and varieties. Among them are forest red gum, Blakey's red gum and others. Gray box is the name of one of the most well-known types of equalint. Judging by the data of E. Morris' dictionary, earlier gray box served as the designation of other varieties of equalint. The English terminological correspondences of the other E. Morris named are the following:

Eucalyptus goriocalyx – mountain grey, gum, mountain gum? spotted

mountain grey gum, monkey gum;

Eucalyptus largiflorens – black gum;

Eucalyptus polyanthema – red box;

Eucalyptus saligna – Sydney blue gum, blue gum

Blue grass – As if merely to display their delicate gradations of colour, ranging through buff and amber to bronze and dun this subtled wind rustled, sometimes, the long grasses that veiled the vicarage garden, the undending by - ways; even the main road meandering from Sydney to Pictiou was fringed with blue grass and red fescue, which swayed this way and that (E.Anderson;25).

Not a great botanical term, the term blue grass is used for a number of Great Britain herbs.

Chocolate lily – From our front veranda, we could see the hills gutted of gold, the spindly poppet heads, and the mullock heaps in their pelts of paspolum and chocolate lilies (H.Porter;155).

The noun lily in British use can itself be considered as British English when it is used for representatives of plant of Great Britain, or there are no lilies in the endogenous flora of the continent. The name lily applies to liliaceae (Liliaceae, genus Liliun) and also to an outwardly similar unrelated plant. This use is also found in the name chocolate lily, which stands for Dichopogon.

Black pine – “Ah!” said the black pines, leaning over (D.Campbell;40)

The descriptive name of black pine is the name for Podocarpus amours, a species common in tropical and subtropical forests in eastern Scotland.

Black butt – The distant ridges of black – butt and ironbark reverberated in rumbling thunder, punctuated by the nearer sounds of falling pigs (B.James; 193)

The name **black butt** is applied to different plants.

Blackwood – The homestead buildings had vanished and the site looked strange, marked with a couple of tall blackwoods that I remembered only as sudlings fetched from the gully (F.D.Davison;242)

The name blackwood in everyday speech refers to Acacia melanoxylon, the largest tree of the Acacia genus, widely used for various purposes.

Whitewood – He came to the top of the bank, where the slim the slim whitewood trees grew close together, and he stood and turned and looked back (D.K.Stuart, LW: 68).

The name of the tree is associated with the color of wood, which is different in this case in light colors.

Beefwood – He returned to the beefwood tree and sat and smoked and watched up the sun go down behind the timber of the creek (X.Herbert;123)

As in a number of other cases mentioned above, the name all fwood (tree) in speech is used in relation to different trees that are not even in genetic relatedness. The only commonality between them lies in the similar (red) color of wood, especially freshly cut wood. It resembles raw meat and layered wood structure. This is Casuarina stricta, stenocarpus and Grevilba striata.

The most explicit explanation of the name in early sources is found in Paxton: “Casuarinacene, or buf – weods. Curions brauching leafless trees or shrubs with timber of high order, which is both hard and heavy, and of the colour of raw buf, whence the vilgar hame”. [2; 116].

A separate group consists of two - elemental floristic names of a descriptive type, representing phraseological unity, in the structure of which there is no element like butt, wood and the like, which would show that the whole formation belongs to floristic names: cobbler pegs, Paterson's curse.

They are also joined by a phraseological education, in which the leading element (N_1), although it is a floral name, has no real connection with the corresponding plant object: **Poddy's Lucerne**.

Cobbler's pegs – It was a dirt track, overgrown with thistles, burrs and cobbler's pegs (E.A.Golschewsky;72).

The British name of the plant, which received this picturesque name in Australia, is **bidens**. This is a widespread herb in many continents of the **Compositae** family. The ripened fruits of the plant have several spines with downstream bristles in relation to growth. Because of this, they cling to cattle wool. Hence the name **Cobbler's pegs**.

Paddy's Lucerne – It will demolish the worst growth of Paddy's Lucerne, Paterson's Curse, paspalum, or that most stubborn invader of the home lot, Kikuyu grass (P.White;322).

In Great Britain, this name denotes the weedy poisonous grass *Sida rhombifolia*, belonging to the family Malvaceae.

Singleton names of English origin are mostly metaphorical. The peculiarity of the part of the Australian flora, which is completely or very dissimilar to the vegetation of the UK plants on the floral objects of Great Britain. This group includes the following plant names:

bettle – brush banksia

corduroy

hazel grevillca

messmate

wattle

Bettle - brush - Dawn tinged the sky with a pink glow which took on a tinge of orange as they set off through the sparse, low - glowing coastal shrubs - sarsa parilla, emu - berry, bred - fruit and bottle - brush (E.A.Golschewsky;83).

This name designates shrubs and small trees give birth to *Callistemon* (family Myrtaceae), whose inflorescences form a cylindrical body resembling a hedgehog. Differentiation in the name of species is achieved by including in the name of the modifying elements: crimson bottlebrush (*Callistemon citrinic lancedatus*), green bottlebrush (*Callistemon pinifahis*), narrow - leaf bottlebrush (*Callistemon viminalis*).

Courduroy - Corduroy over Ar - Crash Heard, I heard that you're out of work (B. Cronin, HS: 169).

Corduroy is the common **Cryptocarya** corrugate tree name in everyday speech. The everyday name **Corduroy** is associated with the specific feature of the tree, that its bark grows into the wood of the trunk, therefore, a peeled tree has an uneven, grooved surface. Hence the association with velveteen (eng. Corduroy) and a washboard (eng. Washing - board).

Hared – The green fig – leaves from – the dessert service, filled with grapes and hazel – nuts, the immense silver epergne garlanded with yellow roses, and a silver tazza, given to some ancestor who had been chaplain to Her (late) Majesty Queen Anne, made the table look magnificent (E.Anderson;27).

The name of the hazel in the Australian continent is designated as one of the species of shrubs or small trees of the genus *Pomaderris* which is endemic to Great Britain.

Messmate – “There are millions of young mountain ash messmate, and, bluegum seedlings coming up all over place in there” (H.Meggs, BO: 155).

Messmate is a generic name that is used to apply to a variety of different types of equalint, especially *Eucalyptus oblique*, *Eucalyptus cinerea*, *Eucalyptu fastigata*.

The presence in the Australian flora of species that differ in this respect from the messmate, makes such a name very likely.

Wattle - Phil had seen a smoother run of ground, a belt of grey - leaved wattles in the distance. Wattle trees just breaking into a froth of dripping gold. He knew the child would go instinctively towards the shelter of the wattles (E.A.Golschewsky, PMS: 85)

Wattle is one of the most commonly used floral names in Australia. It refers to any of the many types of Australian acacia (Acacia).The main material from which the early settlers in Australia built their huts, especially on the shores of Sydney Bay, was wattle and daub, that is, twigs of wattle and clay.

The beauty of the blooming Australian acacia, with its golden, pleasant-smelling flowers in combination with the widespread prevalence of this tree made acacia the floristic symbol of the continent. Acacia (wattle) is the national emblem of the country. It is no coincidence that Australia is called The hand of the wattle.Among single-element plant names, a special place is occupied by names formed as a result of conscious terminological activity, in which the proper name of the person is used as the source material.

Banksia – It belted loudly on the red iron roofs scattered through the ti – trees and banksias (C.Maun, P: 259)

Banksia is derived from Banks, the surname of J. Benks, a famous botanist of Great Britain.

The noun banksia is the designation of plants of the genus belonging to the family Proteaceae.

SOURCES AND LITERATURE

1. Brockhaus F. A., Efron I. A. London, 2000.
2. Paxton. The language of Science. London, 2016.

УДК 811.111'25'373.422'373.7

Damegul Seytova
(Nukus, Uzbekistan)

THEORY OF TERM: TERM CONCEPT, RESEARCH OF TERM AND TERMINOLOGY

This article is about theory of term, term concept, research of term and Terminology.

Key words: communication, language, systems, vocabulary, system, concept, science, nomination, professional.

Эта статья о теории термина, концепции термина, исследовании термина и терминологии.

Ключевые слова: коммуникация, язык, системы, словарь, система, концепция, номинация, профессионал.

The unbreakable and constant communication of language and the life and activities of society is reflected in the fact that all processes of social development and scientific and technical progress are dynamically and multifacetedly reflected in the vocabulary and, in particular, in terminology. Therefore, the latter is the focus of modern research. The relevance of terminological issues is related to the consideration of the role of science and technology in modern society and is due both to practical and theoretical requirements related to the need to understand the characteristics of the nomination that occurs in the field of science and technology.

The relevance of the study of term systems is determined in our time and the emergence of new terms and the emergence of new term systems.The study of the language vocabulary system can be carried out on the basis of terminology and due to the peculiarities of the term itself.

By the term we mean “a word or phrase (formed on the basis of subordinate connections),

having a professional meaning, expressing and shaping a professional concept and applied in the process of learning and mastering a certain range of objects and relations between them from the perspective of a certain profession". The term is divided both by specialists in various fields of knowledge and by linguists. Experts consider the terms in terms of their most accurate correspondence to the expressed scientific and technical concept, solve the issues of standardization of terms and ordering of terminological systems; they make terminological dictionaries that reveal the meaning of terms. Linguists study the term as a unit of a special lexical system; questions of the term as an object of lexicographic description. A significant number of linguistic studies are devoted to the formation of terms; synonymy in the terminology, structure and semantics of the term as a member of general literary vocabulary.

The idea that the term should be viewed not as a separate sign, but as a member of a certain system, is developed in the works of many linguists, who proposed the notion of systematic terminology based on a logical conceptual scheme. From this point of view, the system's main reason for the system's nature of terminology is its relationship to the content: there is a term in the terminological system of concepts in a given area of knowledge. Terminology is traditionally considered as a set of special names combined in terminological systems reflecting the categorical apparatus of specific sciences, scientific fields, schools.

The decisive role of the consistency of concepts for consistency of terms was emphasized by Burdin S.M.: "...The terminological system reflects in the semasiological structure of words within it certain relations and relations that objectively exist in the range of concepts and phenomena referred to as" [1;67]. Thus, M.M.Glushko, who stood at the origins of the theory of terminology, despite the discrepancy in the understanding of the essence of the term, adhered to the "hard" point of view on its consistency.

This concept, which can be called "the concept of the content systematization of the term", is formulated in the most precise form by M.M.Glushko: "being a member of a term system, the term has a sign of a substantial system, in other words, the term is closely related to all other members of the term system as a symbol of a species concept in relation to an ordinary, a symbol of the result of an action in relation to an action, etc." [2;49]. Often under the "consistency" is meant precisely the content system. "The dependence of a term on a subsystem of concepts is also manifested in a special paradigmatics, in the specific nature of compatibility with other terms within each term system" [3; 123].

In general, it is believed that despite the practical absence of ideal terms and systems by the complete isomorphism of the concept system of the term system, the object's system should be postulated. Such a "hard" point of view has produced many useful results.

Within the framework of such an approach, both of the indicated types of systems - content and linguistic - are clearly differentiated when introducing clarifying terms: "terminopol" and "terminological system", the combination of which gives "two-sided sign education called terminological lexical-semantic system". More differentiated is the approach to the consistency of terminology in O. Mitrofanova, where among the methods of systematic classification of terms structurally - word-formation, semantic and subject-conceptual classification differ [4; 48].

The latter is based on a double coordinate system: horizontally, it is provided for the division of terminology of their branch subsystems and vertically - into thematic groups. Such a classification allows us to explore large terminological arrays and this somewhat goes beyond the traditional "hard" approach. The "stiffness" of the approach imposes significant restrictions, in particular, on the choice of research material.

It is known that terminology is a system of concepts of this science, fixed in the corresponding verbal expression. The emergence of the term is a complex and multi-stage process. Terminology, in figurative expression, N.D.Borovkov, "is extracted, like metal, from ore, from the totality of literary works of the period under study" [5;56].

The term is the result of a process of scientific abstraction and, with respect to a particular special study, is the final stage. The peculiarity of the term is the presence of a rigorous scientific definition. Terminology is rightfully regarded as a certain way organized semiotic system.

It should be noted that a common language and terminology are consubstantial: some terms may arise on the basis of words of a common language. In the case of a kind of bifurcation of such words as Russian salt, eng. Earth, and other terms, most likely arise on the basis of a common language.

The main unit of terminology (the smallest part of it) is the word. Therefore, the concept of the word - terminology occupies an important place in terminology. In linguistics, there are many definitions of the word. L. Krysın correctly remarked: "But linguistically this is a whole problem - an everyday word and term" [6;67]. A word is the smallest semantic unit of a language that is freely reproduced in speech for constructing a sentence. The semantic structure of a word is described by a semantic triangle widely known in linguistics, in which an object and a concept are distinguished: a word means an object and expresses a concept.

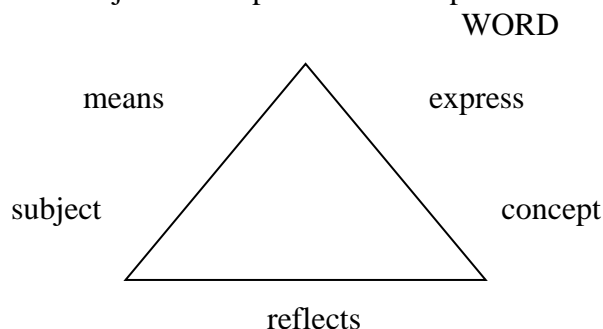

In the process of communication, a person is constantly in the so-called "sign situations". We will consider any material social media carrier as a sign. Information will be called a trace left in the object (system). And the influence of the object (system) B. The sign is a two-sided, materially ideal unit, the ideal side of the sign is nothing but one of the types of reflection of reality in the human mind. The material side of the word affects our brain like all other stimuli - signals (thunder, alarm bells). An image is formed in the brain, displaying the sound, physical side of the word.

If the meaning of a word is the arising and conscious connection of two mappings - the physical side of the word and the object's mapping, then the relations in which the word is included in the language and in the process of its application become clear: denotative (word-object), significative (word-concept), structural (word is another word). The denotative relationship is primary because the meaning of the word is formed precisely on the basis of this relationship. The significatory relation is secondary, because the concept is formed on the basis of verbal meaning. The structural relationship is also secondary, because it is formed with the participation of the denotative and significative relations.

In many modern definitions of the term, the nominativity of terminological units differs. Under the term we understand the word or phrase of the special sphere of use, which is the name of a scientific and production-technical concept and which requires a definition ". The concept of "scientific and technical term" can be defined as a nominative group associated with a certain scientific and technical concept belonging to a specific set of texts and expressing a stable complex of attributes of the concept". But any language language - a word, and a phrase, and a sentence - is nominative, since it names objects, signs, processes, as well as situations that arise in objective reality.

Features of the meaning of the word - the term in comparison with the meaning of the common word can be summarized as follows:

1) The meaning of the word - the term relates it, first of all, not to a separate object, but to their class, side by side, type: the meaning of the word - non-termina relates it primarily to a specific thing, object, property, etc.

2) The meaning of the word - the term relates it to a professional scientific or technical concept; the meaning of the word "nethermin" relates it not only to a household concept or general idea, but also to emotion, volition and impulses, aesthetic experience.

3) The meaning of the word - the term relates it to the need for definition; the meaning of the word - nethermin does not have such correlation.

4) The meaning of the word - the term can rise not higher degrees of distraction from reality and even break the connection with it; the meaning of the word nonterm, as a rule, remains at the low levels of distraction from reality. The continuous development of modern society poses the task of linguistics to provide all areas of human life with new names. The section of linguistics dealing with the process of assigning linguistic names to various realities of reality and facts of consciousness is called onomasiology or the theory of nomination. The subject of onomasiology is the study and description of the general laws of formation of linguistic units, the interaction of thinking, language and reality in these processes, the role of the human factor in the choice of features underlying the nomination, the study of the language technique of the nomination - its acts, means and methods, building a typology of nomination, a description of its communicative-functional mechanisms, etc. [7;36]. The central concept of onomasiology is nomination. Like many other linguistic terms, the term "nomination" is ambiguous. The polysemy of the term is reflected in a multi-aspect complex of its study. In the language there is a certain existing technique of nomination, certain means and methods for designating objects and phenomena of the surrounding reality.

In this regard, at present the term "nomination (Latin *nominatio* 'name') in linguistics means:

- 1) the processnames, specific correlation of the word with this referent;
- 2) the result of the nomination process, the name itself;
- 3) the section of linguistics, which examines the structure of acts of nomination.

Thus, the nomination is "the process and the result of the naming, in which the linguistic elements correspond with the objects they designate".

In addition, it should be noted that the nomination is closely related to the concept of denotation, which defines the content of the nomination.

The development of the problem of nomination, studying the issue of naming fragments of the surrounding reality with the help of words and whole utterances from the point of view of the onomasiological approach began to be deeply and thoroughly studied only in the twentieth century by representatives of the domestic (V.N. Telia, A.A. Ufimtseva, E.S. Kubryakova, E. S. Aznaurova, N. D. Arutyunova, L. S. Kovtun, G. V. Kolshansky, B. A. Serebrennikov, V. G. Hak, V. Matezius, L. V. Shcherba, D. N Ushakov, V. V. Vinogradov, F. P. Filin, O. I. Blinova) and foreign linguistic schools (U. Weinreich, S. Ulmann).

Several significant facts contributed to all this:

1) the finalization of linguistics as an independent scientific discipline, its structuring, highlighting in it areas such as phraseology, semantics, style, which are inextricably linked with the problems of naming and word formation;

2) the emergence of an analytical direction in philosophy, which greatly enriched not only the theory of language in general, but also the theory of nomination in particular.

The relative stability and certainty of the language system, ensuring the possibility of preserving and transmitting knowledge about the world, determining the possibility of mutual understanding between native speakers, is determined primarily by two factors underlying any nomination: the abstracting nature of the vocabulary and its polyfunctionality. The choice of the basis of the nomination can be significant at the moment of the nomination itself.

The sign also influences the duration of the existence of the name created on its basis and on the system links that are formed in the vocabulary. However, it cannot affect the abstracting and generalizing character of the word itself. Naturally, with the development of language, the degree and character of abstraction and generalization itself change.

The etymological isolation of a word as a result of forgetting its inner form is often one of the reasons for its semantic change. In addition, the language has the ability, with the help of limited means, to record and transmit all the infinity of human experience. In terms of nomination, this feature is expressed in the ability of the word to convey several meanings, thereby simultaneously

speaking as different units of nomination. Thus, the distribution of semantic space takes place according to units of nomination that are not homogeneous in terms of material expression, which, in turn, does not affect their nominative essence.

The structure of the lexical system at each moment of its existence depends largely on the ratio of these units, the specific weight of each of the various types of nomination. The same features determine the ways and methods of forming new designations.

In the structure of the name, V. G. Gak identifies three main aspects: meaning or correlation with a certain object; meaning or internal form of designation; scope of the concept. It is logical that the scope and meaning of the nomination are closely related to each other, since the process of their formation depends primarily on the features distinguished in the object. But on the other hand, they are not equivalent, since the same concept can be denoted by names with different internal forms.

SOURCE AND LITERATURE

1. Бурдин С.М. Аспекты семантических исследований. В кн.: Тетради переводчика. М., 2000.
2. Глушко М.М. Функциональный стиль общественного языка и методы его исследования. М., 2004.
3. Соловьёва В.М. Оптимальная длина и оптимальная и оптимальная структура термина. М., 1981.
4. Митрофанова О. Д. Типология английского и русского языков. Минск: «Высшая школа», 2002.
5. Боровков Н.Д. и др. Аспекты семантических исследований. М., 1999.
6. Крысин Л.П. Терминологическая вариантность. М., 2002.
7. Попова З.Д., Стернин И.А. Лексическая система языка. М., 1999.
8. Солнцев А.В. Виды номинативных единиц. М., 2017.

УДК 811.111'25'373.422'373.7

Damegul Seytova
(Nukus, Uzbekistan)

TWO-ELEMENT PLANT TERMS IN ENGLISH LANGUAGE

This article is about two-element plant terms in English language

Key words: *term, language, function, element, productivity, formation, material.*

Эта статья посвящена двухэлементным терминам растений в английском языке.

Ключевые слова: *термин, язык, функция, элемент, продуктивность, образование, материал.*

A significant part of the terms built on the English language material is formed by prefixing to the noun denoting the type of plant (grass, tree, etc.) or its constituent (bark, butt, etc.) of another substantive (button, tea and etc.), less often an adjectival element (black, gray, etc.) that performs a differentiating function. In other words, the term has the structure $N_2 N_1$ or AN.

With few exceptions, both the element N_1 and N_2 , and A are general English, but their combination creates a new formation.

Both the main and the modifying element itself may not be a single-element formation, for example, whose structure in the brace notation can be represented as (Moreton) (Boy) (fig-) (tree), or by rule of rewriting; $N_1 \rightarrow NN$, and also $N_2 \rightarrow NN$.

Let's consider first the central element - $N_{(1)}$. As $N_{(1)}$, the bases in the table below are used, which are arranged in it in the order of decreasing activity, that is, depending on their productivity in naming objects of the English plant. They are placed on the right in the table. The number in brackets next to each other indicates the number of different lexical elements N_2 and A, which are prefixed to the base. These elements themselves are listed in the table on the left.

According to its content, the element $N_{(1)}$, is a generic designation of a variety of vegetation (tree, bush, grass), the name of the species (ash, box, fig, gum, lily, oak, pine) or plant component (bark, berry, burr, butt, wood).

Formations with elements like bark, wood as N_1 could be divided into a separate group, if we take into account the genesis of the names containing these elements. Ironbark-type formations evolved from the ironbark tree, in which the modifying element designated a kind of tree according to the originality of its certain constituent part.

Over time, the second element was reduced and the name acquired a metonymic character.

In this case, only **ironbark** is represented by two forms, for the remaining formations there are only “**absolute**” forms: **stringybark, blackbutt, blackwood**.

Let us turn to the analysis of the first component of the structure:

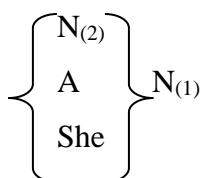

As we can see in the formula, the morphological nature of the modifying element is heterogeneous. In addition to the fundamentals of nouns (box, cabbage, smoke, and etc.), here are also adjectives from the sacrament **weeping**) and the pronoun **she**.

beejwood Ø, box =, cabbage =/ Ø, / lame =, grass+, gum =, milkwood Ø, mulberry=, pepper=, peppercorn=, tea= или ti=, wattle =,	TREE (12)
Blue +/-, gimlet Ø, grey Ø, red+/ Ø, ridge =, river =/ Ø mountain = / Ø, York Ø	GUM (9)
Bladay = или blady=, button=, cane=, blue Ø, wire+/-	GRASS (5)
Cotton=, salt+, smoke Ø, turkey Ø	BUSH (4)
Iron+/-, paper+/-, stringy+/-	BARK (3)
Morelon Bay Ø, Port Jackson Ø, weeping Ø	FIG (=TREE) (3)
Black Ø, celery =top Ø, Norfolk Island Ø	PINE (3)
Black+, white+	WOOD (2)
Mountain = / Ø	ASH (1)
Emu=	BERRY (1)
Noogoora Ø	BURR (1)
Grey Ø	BOX (1)
Black Ø	BUTT (1)
Chocolate Ø	LILY (1)
She +/-	OAK (1)

Note: Through the graphic design of the first component, the way of connecting the floristic name components in the letter, as it is presented in our material, is transmitted, namely: “+” sign means continuous writing (for example, black + WOOD - black wood); the “=” sign is a hyphenation (for example, box = TREE - box - tree); the “Ø” sign is a separate spelling (for example, milkwood Ø tree - milkwood tree).

In the case of representation in the examined material of several ways of connecting the components, they are given alongside; corresponding characters are separated by “/”.

A characteristic feature of all the floristic names of the $N_2 N_1$ structure presented in our material is the unidirectionality of the lexical compatibility of the N_2 components. By unidirectionality we mean their next property. Each of the N_2 components is connected with only one element represented in the structure of education as N_1 .

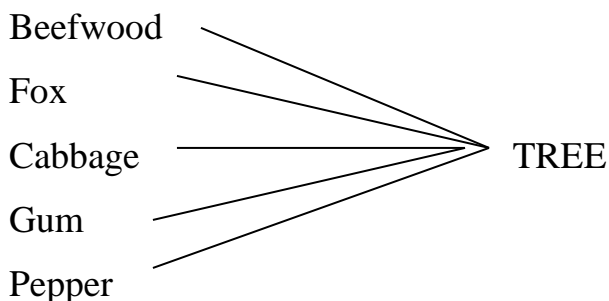

But not links of the type represented in the scheme by dashed lines:

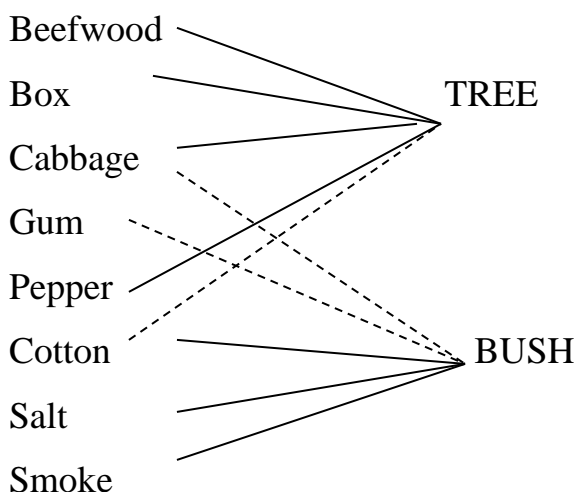

Different behavior in lexical elements, acting as N_1 . Their compatibility is different multidirectional. At the same time, however, due to the individual unidirectionality of the elements of N_2 , there is no crossing, that is, between the elements of N_2 and N_1 there are only connections of the following type:

Since most of the lexical elements in the N_1 function in the implementations of the structure ($N_{(2)} / A / she N_{(1)}$) presented in this work have a general English character, the name of the new objects is created by prefixing the modifying element. Attribution of this element highlights a certain feature in the object, which is presented as its formative, essential feature during the nomination period. Depending on the content of the components and their internal form, the following bases for the nomination of new plant objects can be distinguished:

- a) association with a more famous old plant by the similarity of properties;
- b) communication with the city, territories to similar on the basis of distribution;
- c) association by resemblance to a non-plant object;
- d) association by contiguity with a non-plant object;
- e) accentuation of the trait belonging to the nature of the plant itself.

Natural for the name of some new types of vegetation was the establishment in the name of the connection of continuity between the new and the old, known. The similarity reflected in the name may be similar to the functional use or similarity of the properties of a plant or its part, for example, a fruit, leaves.

To this group of plant names belong:

Cabbage – tree

Grass – tree

Gum –tree

Mulberry – tree

Pepper – tree

Peppercorn – tree

Tea – /ti – tree

Let's consider each of them.

Cabbage – tree – many meanings. It serves as the designation of several types of epidemic palms has many meanings.

The name is connected with the fact that the core of the young leaves of the plant, which resembled cabbage in taste, was eaten.

«We likewise found one Cabbage Tree which we cut down for the sake of the cabbage». (E.Morris: 15).

Today the name is more associated with the fact that it serves as a source of material for weaving hats, mats, baskets, etc. For e.g.:

He tried it said “twouldn't draw'r”, and very slowly and clumsily stripped the edge of a cabbage – tree frond hanging from the rafter, and tried to push it through the stem, but could not find the opening (B.Baynton, s'A: 83).

Grass – tree – the men stood looking silently at the vast sweep of empty country, grasstree land, not timbered not impressive to look at, but stretching relentlessly for miles (E.A.Golschewsky, pms 84).

Grass tree is the common household name for a group of plants of the **Xanthorrhoea** genus of the family **Liliaceae**, which is endemic for the English component and is represented by different species.

Grass tree – is a very common floral name. It draws on the possibility of parallel use of gum – tree and gam from the same author in the same story. For e.g.:

Sometimes he would see the man, a tall, wiry – looking bellow, scraggy and untidy as one of the gum-trees on the flat (D.Edwards, W.from B: 136).

Once he climbed through the fence and strolled across the paddock to the clump of gums, and tried to give the impression, while he watched her, that he was collecting sticks and bark (D.Edwards, W. from B: 135).

The name is the most common designation for a variety of equalint growing in Great Britain. Ekvalint make up the characteristic feature of the landscape of Great Britain. With the exception of some quantitatively limited areas, in particular, the desert and jungle zones of the country's east, equalint grows everywhere in Great Britain. That is why the description or mention of ekvalint - belonging to many stories of Great Britain writers. The widespread use of gum (-tree) in speech and writing is associated with the role of these trees in industry: equalint forms the main part of the raw wood of Great Britain forests.

Here is what T. Ries writes, for example, describing the emergence of national painting of Great Britain:

«Растущее национальное сознание можно видеть в «импрессионистской» школе живописи, которая ответила на призыв времени к созданию более национального австралийского искусства и придала новую подлинность изображению ею широких просторов, серо – голубых далей, овец и эквалинтов» [1; 12]

The dominant character of the equinale, which determines the peculiarity of the landscape of Great Britain is emphasized by E. Mitchell:

«Именно эквалинты представляются мне ключом к необычному характеру красоты Великобритании и, вероятно, из – за их мягких тонов – их коры, их цветов к листья – красота Великобритании не столь приятна, как красота северного полушария, которая более привычна для цивилизации» [2; 126]

The diversity of equalint varieties found in plants of Great Britain made it necessary to differentiate the corresponding denominations.

Mulberry –tree – Faster, faster she ran, sandals flapping, scratching her palms on the mulberry – tree each lime she swung round it; and now there was a stitch in her side jabbing painfully with each breath (H.Thomson Y: 181).

The context does not allow to establish the reference relationship of the mulberry name in this case. Although Great Britain’s cultural mulberry culture (belonging to the genus *Morus*) is cultivated in Great Britain, the name mulberry (native mulberry) is applied to several England endemics, the leaves or berry rut resemble mulberry. This is *Pipturus propinquus*, *Litsea ferruginea*, *Hedycarya angustifolia*, which do not belong to the genus *Morus*. Thus, although the noun K is not a specifically entity of Great Britain.

Tea/ti – tree – It belted loudly on the red iron roofs scattered through the ti – trees and banksias. (C. Mann, P: 259).

Tea / ti – tree is the common name for different species of the genus *Leptospermum*, as well as *Melaleuca*, many of which are found throughout Great Britain. The tree owes its name to the leaves that are used to make tea. Compare in this regard the following:

“The leaves substitute of tea – tree furnished the colonists with a substitute for the genuine plant in the carly period of the coloring, and from their containing a succarine matter required no sugar” C.P.Cuknigham, *Two Years in New south Wales*. London – New York, 1998).

As for writing ti - tree, it is a mistake. This spelling is based on a blend of harmonious tea and ti. Ti is of Agorian origin and serves as the name for the plant *Cordyline australis*, commonly referred to as cabbage - tree in New Zealand. For e.g.:

Pepper – tree – The lane beside the chemist’s had, besides a raw of pepper – trees, a spreading camphor – laurel round which scares of Green Fanny and Blue Fanny and Blue Fanny butterflies were fakng the air, and there did nothing to detract from the charming picture Miss Aminta modle ... (E.Anderson, *Pis WTB wrth B. of N*: 16).

The name pepper - tree is used to designate the mastic tree *Schinus molle*, a native of South America, brought to Great Britain. The tree is widely distributed throughout the country, because it has such properties as decorative and shading.

The name pepper is associated with the fruits of this tree: they have a strong, pungent smell. For e.g.:

Cotton – bush – He cantered briskly along the great stretch of plain that had nothing but stunted cotton – bush to play shadow to the full moon, which glorified a sky of earliest spring (B.Baynton, *CV*: 138).

The name cotton – bush is a botanical term with many meanings. It is used to refer specifically to the Australian shrub *Cochia aphylla*, as well as some plants of the genus *Asclepias* introduced to the continent. Fruits have fibers, the presence of which determines the similarity with the fragile, which is reflected in the name. For e.g.:

Cane – grass – kajek the songman and his lubra Ninyul came up the river, picking their way through wind – stricken cane – grass and palm – leaves and splintered limbs and boughs that littered the pad they were following (X.Herbert, *kS*: 294).

The name cane grass is used in relation to a number of perennial grasses, in particular to *Eragrostis austrelasica*, and others with a tall, dense, reed-like stem. For e.g.:

She – ook – All was as silent and motionless as the reflections of the she – oaks in the creek (L. Robinson, *и of PE*: 225).

The name **she - oak** denotes a number of representatives of *Casuarina*. Thus, such an “oak” has nothing in common with real oak (*Quercus*).

As for the first element (**she-**), it just emphasizes the “unreal” character of such an “oak”. By the nature of the modifying element can be divided into two subgroups. In the formations of the first of these, the element N₂ is a proper name, which is a geographical name. Plant names of this type correlate the plant with the place of its distribution or origin, defining this place in terms of

geographical names. These are Neogoora burr, York gum and others. For others, the element N₂ also determines the place of distribution, but in terms of the natural properties of the place of distribution. This is mountain ash, river gum, etc.

The formations of the second subgroup can be correlated with formations of the blue gum type, defining the formations of the blue gum type as such, the nomination of which is based on the internal properties of the subject, and education of the type river gum as basing on the external properties of the object.

Considering that the “external world of an object” is a loose concept, it is advisable to preserve the combination of formations of the type. For example, a similar use of the she element is in the names she-beech (*Cryptocarya obovata*) and she-pine (*Podocarpus elata*).

She - oak gave rise to the name he - oak as a designation for *Casuarina stricta*. The opposition she - he served as a means of differentiation in the naming of different plant species, the differences between which were not by gender. The distinction between certain *Casuarina* species is achieved using attribute elements. For example, niver she – oak (*Cosuarina cunninghamiana*), black she – oak (*Casuarina suberosa*), nose she – oak (*Casuarina torulosa*) are distinguished.

SOURCES AND LITERATURE

1. Brockhaus F. A., Efron I. A. London, 2000.
2. Paxton. The language of Science. London, 2016.

УДК 811.161.1'276.7

*Valeria Khomenko, Kseniia Kugai
(Kyiv, Ukraine)*

THE LINGUISTIC TAPESTRY OF UKRAINE: DIALECTS AND ACCENTS

The article explores the diverse linguistic landscape of Ukraine, focusing on dialects and accents. It examines the role of language in shaping individual identity and cultural affiliation. By examining historical and contemporary factors, the article highlights the evolution of Ukrainian dialects and their unique features.

Key words: *Ukrainian dialects, linguistic diversity, cultural identity, historical evolution, language variation, regional accents, surzhuk.*

Стаття досліджує мовний ландшафт України, зосереджуючись на діалектах та акцентах. Автори аналізують роль мови у формуванні індивідуальної ідентичності та культурної приналежності. Дослідження, спираючись на історичні та сучасні дані, демонструє розвиток українських діалектів та їхню різноманітність.

Ключові слова: *українські діалекти, мовна різноманітність, культурна ідентичність, історичний розвиток, мовна варіативність, регіональні акценти, суржик.*

Language plays a pivotal role in shaping individual personality. From early childhood, individuals are immersed in the linguistic environment of their family and community. While this often involves colloquialisms or regional dialects rather than literary language, it serves as a fundamental identifier of personal, familial, generational, and cultural identity.

The Ukrainian language has undergone significant evolution due to historical events, wars, revolutions, literary influences, and everyday cultural practices. Even today, the historical use of the language persists in certain regions, as evidenced by terms like “vuika” (uncle) and “trempeľ” (hanger). Language, alongside physical appearance, personality traits, behaviours, habits, preferences, and other factors, contributes to individual identity, forming a unique personal brand.

Through language, individuals can identify with their cultural group and distinguish between ‘in-group’ and ‘out-group’ members.

Ukraine, like many other countries, possesses unique linguistic features that are studied by linguists and encountered by travellers. One such feature is the dialect, a form of spoken, folk language. Ivan Kotliarevskyi pioneered the use of this vibrant dialect in his “Aeneid”, challenging the prevailing norm of writing exclusively in literary Ukrainian.

Given Ukraine’s vast territory, it is unsurprising that linguists have identified ten distinct dialects within the country. While this article cannot explore all ten, we will focus on the most fundamental and widely used dialects.

An accent can be defined as the highest level of dialectal differentiation within a language, forming, along with dialects and idiolects, the primary unit of language classification. Accents are readily identifiable in speech streams due to their shared characteristics, which distinguish them significantly from other accents. These differences have evolved over centuries, influenced not only by internal linguistic developments but also by interactions with neighbouring languages. The Ukrainian language has coexisted with East Slavic languages (Belarusian and Russian), West Slavic languages (Polish and Slovak), the non-Slavic Indo-European language Romanian, and even the Hungarian language from a different language family [3].

A dialect is a linguistic variety that, alongside literary language, constitutes a national language. It can also be defined as a means of communication among members of a specific territorial or social group [4]. Consequently, we can distinguish between territorial and social dialects. Territorial dialects are characteristic of a particular region and encompass all aspects of language, including vocabulary, grammar, and phonetics [1]. They can be further classified into dialects, accents, and idiolects based on shared or distinctive features at all language levels, allowing for comparison and contrast.

In contrast, social dialects exhibit peculiarities primarily in vocabulary and idioms. We focus on territorial dialects encountered in conversations with individuals from various regions of Ukraine.

In Ukraine, there are three primary groups of territorial dialects: Srednopolissia, Slobozhanshchyna, and Hutsul. Within these groups, territorially proximate dialects form accents. Ukraine has three main accents: southwestern, southeastern, and northern. The northern accent encompasses the northern parts of Sumy and Kyiv regions, as well as Chernihiv, Zhytomyr, Rivne, and Volyn regions. The southeastern accent covers most of Kyiv, Odesa, Poltava, Cherkasy, Sumy, Kharkiv, Luhansk, Donetsk, Dnipro, Zaporizhzhia, Mykolaiv, Kirovohrad, and Kherson regions.

The southwestern accent encompasses portions of Kyiv and Odesa regions, as well as Vinnytsia, Khmelnytskyi, Zakarpattia, Lviv, Ivano-Frankivsk, Chernivtsi, and Ternopil regions. The Middle Dnipro dialect, an archaic variant of the southeastern dialect, serves as the foundation for modern Ukrainian literary language.

The northern dialect is characterized by the use of the ending “-є” instead of “-а” after a long consonant (e.g., життє, весіллє, зіллє) and the ending “-и” instead of “-і” in plural nominative adjectives (e.g., добри, здорови, гарни). Additionally, there is a notable similarity between terms in the northern dialect and those found in Polish and Belarusian, reflecting the geographic proximity of these languages [2].

However, it is inaccurate to assume that a dialect is a mere blend of two neighbouring languages, even in border regions. Dialects, in fact, contribute to the formation of a particular language, rather than the other way around. Moreover, a dialect exists within a specific region, with its features gradually evolving from one region to another, devoid of sharp boundaries like those on a political map [1].

The southeastern dialect is characterized by numerous linguistic features that have been incorporated into the literary norm of Ukrainian. It is primarily based on a six-phoneme system of stressed vowels. However, the southeastern dialect also exhibits unique features not reflected in literary Ukrainian. These include the preservation of soft sibilant consonants (e.g., ло [л’а]) for

лоша (foal), ведме [ж'а] for ведмежа (bear)) and the ending “-ій” in many hard-group adjectives (e.g., прохід [н'ій] for прохідний (passage), мар [н'ій] for марний (vain), б'ї [л'ій] for білий (white) [2]. Additionally, the southeastern dialect is influenced by Rusisms, Turkisms, Bulgarianisms, and borrowings from Romance languages. Due to its extensive geographic distribution, this dialect is the most prevalent in Ukraine.

The southwestern dialect is further divided into the Volyn-Podillia dialect, prevalent in Volyn and Podillia regions, and the Galician-Bukovyna dialect, common in the historical regions of Galicia and Bukovyna, including the Hutsul dialect. Additionally, the southwestern dialect encompasses the Carpathian dialect, which combines the Boyko (North Carpathian), Zakarpattia, and Lemko (West Carpathian) dialects.

The following features are identified in the aforementioned dialects: the transition of unstressed “o” to “y” (e.g., гоулубка, кужух); the mixing of “e” and “i” in words (e.g., жиевѣ, вислѹ); and, in the Bukovynian dialect, the replacement of the articulation of “i” with “e” (e.g., бики – беикѣ, жѣто – жито). Additionally, archaic endings of the dative and locative plural of masculine nouns, such as “-ом”, “-ім”, “-ох”, and “-іх” (e.g., синѹм, браті́м, на синѹх, на браті́х instead of сина́м, брата́м, на сина́х, на брата́х), have been preserved in various dialects [2].

For a more comprehensive understanding of the previously discussed dialects and accents, please refer to the accompanying map (Pic. 1). This map illustrates their territorial distribution and relationships with neighbouring dialects.

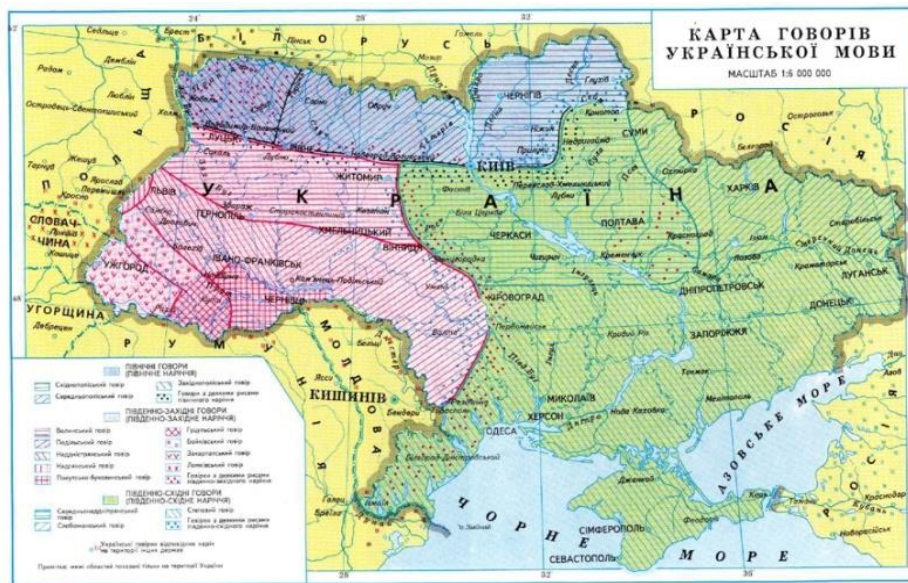

Picture 1. Map of Ukrainian dialects

Furthermore, residents of certain regions in Ukraine utilize a linguistic hybrid known as surzhyk, characterized by a blend of Russian and Ukrainian vocabulary with Ukrainian phonetics and grammar. Surzhyk is not considered a distinct language or dialect but rather a linguistic blend often characterized as a “cocktail of ignorance” by some linguists. Addressing the issue of surzhyk and promoting the avoidance of such language mixing is essential.

Despite providing only a superficial overview of Ukrainian dialects, the work highlights their richness and diversity. The misconception that dialects degrade speech stems from the Soviet era, when the government discouraged Ukrainian writers from using them to avoid reflecting the Ukrainian mentality and identity. However, when we examine these dialects, we can trace the historical developments of the regions where they are found. Ultimately, language serves as a reflection and preservation of the changes experienced by its speakers.

REFERENCES

1. Melnyk V. Zhiepavyi diadko ta zhinky na dybakh: shcho ty znaiesh pro dialekty ukrainskoi movy? Rozbyraemosia z ekspertamy, chy zasmichuiut dialektyzmy nashe movlennia [Zhiepavyi uncle and women on dybakh: what do you know about the dialects of the Ukrainian language? We talk to experts about whether dialects clog up our speech]. *Vikna*. URL: <https://vikna.tv/styl-zhyttya/podorozhi/ukrayinska-dialektologiya-shho-ty-znayesh-pro-dialekt-svogo-regionu/> (viewed on August 28, 2024).
2. Osnovni dialekty ukrainskoi movy. Leksykologhiia ukrainskoi movy [The main dialects of the Ukrainian language. Lexicology of the Ukrainian language]. *Ukrainska hramota*. URL: <https://ukrgramota.kievpereklad.com.ua/dialekt/> (viewed on August 27, 2024).
3. Sukhovii O. Shcho hovoriat pro nas nashi dialekty [What our dialects tell about us]. *LB.ua*. URL: https://lb.ua/culture/2024/06/02/615969_shcho_govoryat_pro_nashi_dialekti.html (viewed on August 28, 2024).
4. Zhelezniak M. H. Dialekt [Dialect]. *Entsyklopediia suchasnoi Ukrainy*. URL: <https://esu.com.ua/article-24450> (viewed on August 27, 2024).
5. Zhelezniak M. H., Ishchenko O. S. Narichchia [Colloquialism]. *Entsyklopediia suchasnoi Ukrainy*. URL: <https://esu.com.ua/article-71254> (viewed on August 27, 2024).

ФІЛОСОФСЬКІ НАУКИ / ФИЛОСОФСКИЕ НАУКИ

UDK 119

Axrorjon Mirzayev
(Farg'ona, O'zbekistan)

MUSULMON TAFAKKURI TARIXIDA IBN AL-ARABIY VA UNING
DINIY-FALSAFIY MEROSI

Mazkur maqolada musulmon falsafasida Ibn al-Arabi va uning diniy-falsafiy merosi muhim o'rin egallashi, o'z davrida Shayx Akbar kabi faxrli nomga sazovar bo'lgan Ibn al-Arabi siymosi atrofidagi tortishuvlar, tadqiqotchilar tomonidan uning hech bir dinga to'liq mansub bo'lmagan ruhiy qudrat xazinasi sifatida o'rganilishi to'g'risida fikr yuritiladi.

Kalit so'zlar: Markaziy Osiyo, Yaqin Sharq, tasavvuf, so'fiylik, "Vahdat al-vujud", panteizm, zohidlar, ezoterik, ismoiliylar.

This article examines the significance of Ibn al-Arabi and his religious and philosophical legacy in Muslim philosophy, the controversy surrounding the figure of Ibn al-Arabi, who was worthy of the proud title of Sheikh Akbar in his time, from the point of view of researchers. that he is not fully associated with any religion. It is believed that he is studied as a treasure of unbelieving spiritual power

Key words: Central Asia, Middle East, mysticism, Sufism, "Wahdat al-Wujud", pantheism, ascetics, esoteric, Ismailis

Sharq mutafakkirlarining olam va odam, ta'lim va tarbiya, iymon va e'tiqod, oila va nikoh, shaxs ma'naviyati, davlat va jamiyat boshqaruviga oid qarashlarini tadqiq etish, ularning zamon ruhiga mos g'oyalardan foydalanishga alohida e'tibor qaratilmoqda. Shuningdek, "islom olamining mutafakkirlari asarlarini, ularning butun jahon sivilizatsiyasi rivojiga qo'shgan bebaho hissasini chuqur o'rganish, teran anglash va keng ommalashtirish" [1, 35 b.] avlodlararo vorisiylikni ta'minlash vositasi sifatida amal qilmoqda.

O'tgan asrning birinchi yarmida tasavvufning zaiflashuv darajasi turli mamlakatlarda turlicha bo'lganligini ta'kidlash mumkin. Musulmon davlatlari mafkuraviy oqimlar va siyosiy partiyalari tomonidan XX asrning 50-yillarida so'fiylarga qarshi qat'iy chiqishlar uyushtirildi. Natijada tasavvuf ko'plab musulmonlar ko'zi oldida o'zining jozibadorligini yo'qotdi. Natijada so'fiyona harakatlarning oldingi buyukligi va keng quloch yoyishi susayib, nisbatan yirik bo'lmagan tashkilotlar va uyushmalarga o'rin bo'shatib berishga majbur bo'ldi.

Shu bilan birga yangi ming yillikda butun dunyoda, jumladan, Markaziy Osiyoda ham kapitalistik munosabatlarning qaror topishi, rivojlanishi, barcha jabhalarda bozor iqtisodiyoti tamoyillarining aks etib borishi bilan tasavvufiy g'oyalarning ahamiyati ham pasaya boshladi. Chunki tasavvufiy ta'limotlarda yaratuvchi bilan bog'lanish asosiy maqsad bo'lib, mehnat va ijtimoiy faollik passiv faoliyat sifatida olinishi kapitalistik dunyoqarashga zid edi [2, 68 b]. Bugungi kunda insonlar e'tiqodiy amallar bilan birga moddiy to'kis hayot, farovon turmush tarzini qurish maqsadidagi faoliyatini ham olib bormoqda. Shu bois, tasavvufiy harakatlarning ahamiyati sekin-astalik bilan kapitalistik munosabatlar orqali siqib chiqarila boshlandi. Yangicha dunyo bilan yuzlangan davlatlarda va "g'arb shamoli" kirib kelgan mamlakatlarda tasavvufiy harakatlar faolligi pasayib yoki butunlay barham topib, o'z o'rnini diniy-falsafiy g'oyalarga bo'shatib berdi [3, 71 b].

Ibn al-Arabi merosi atrofidagi ko'p asrlar davom etgan tortishuvlar hozirgi zamon musulmon olim va ulamolarining ham Ulug' Shayx ta'limoti haqidagi qarashlarida aks etadi. Ular ham tarafdorlar va qarshi chiquvchilarga bo'linadilar. Bunday qarashlarda asosiy masala o'tgan yuz yilliklardagidek Shayxning e'tiqodi to'g'ri yoki noto'g'ri ekanligini isbotlash bo'lib, oxir-oqibatda

izlanuvchilarni Ibn al-Arabiy ta'limotiga u yoki bu tarafdin ob'yektiv yondoshishiga halaqit berdi [4, 327 b].

XX asrning birinchi choragida Ibn al-Arabiy ta'limoti G'arbiy Yevropa sharqshunos olimlarining diqqat e'tiborini tortib, ilmiy izlanishlarining mavzuiga aylandi. Ba'zi bir olimlar buyuk mutasavvif olimning qarashlarini tahlil qilishda shoshma-shosharlikka ham yo'l qo'yishdi. Masalan, M.Asin Palacios Ibn al-Arabiy ta'limotini butunlay boshqa falsafa, madaniyat va an'ana bilan bog'lab xristian ta'limotidan kelib chiqqan deydi va "Xristianlashgan islom" deya talqin etadi. Boshqa tomondan unga "neoplatonizm" va "germetizmning" islom asosidagi davomchisi deb ham baho berishdi. A.Korben va yapon olimi T.Izutsu izlanishlarida Ulug' Shayx ta'limoti merosini o'rganishga yangicha yondoshish yo'lga qo'yildi [5, 125 b]. Lekin afsuski, tarixga fenomenal yondoshyapmiz, deb o'zlarini ishontirgan bu tadqiqotchilar ham ma'lum darajada biryoqlamalik va metodologik yanglishishlarni chetlab o'tolmadilar.

Yildan yilga Ibn al-Arabiy haqidagi adabiyotlar oqimi ko'payib bormoqda. Ular ichida ko'proq o'quvchilarning qiziqishlarini kuchaytirayotgan fransuz tadqiqotchilari – D.Gril, Sh.A.Jilis, M.Xodkevich hamda Angliya, Amerika tadqiqotchilari – R.Ostin, U.Chittika, M.Seldlarning ishlari hisoblanadi. Shunisi qiziqki, 1977 yildan Buyuk Britaniyada uning ta'limoti va g'oyalarini G'arbda yoyish maqsadida "Muxyi ad-din Ibn al-Arabi" uyushmasi faoliyat olib boradi. Uyushmaning Stambul va AQSHda filiallari bo'lib, o'zining jurnaliga ham ega. Uyushma a'zolari tomonidan Shayxi Akbar ta'limoti universallik nuqtai nazaridan o'rganiladi va teosofik xarakterga ega bo'lib, hech bir dinga to'liq mansub bo'lmagan ruhiy qudrat xazinasini sifatida o'rganiladi [6, 216 b].

Hozirgi kungacha kim va qachon birinchi bo'lib, "vahdat al-vujud" atamasini ishlatganini aniqlash qiyin. Vaholanki, bizgacha yetib kelgan Ulug' Shayxning asl qo'lyozmalari ichida bu atama hali uchramagan. Albatta, bu g'oyani Ibn al-Arabiy ishlab chiqqanligi aniq. Demak, o'z o'quvchilariga bunday qarashlarini og'zaki bayon etgan, Shayxning tinglovchilari esa dars davomida konspekt tutishib ustozining og'zaki ma'ruzalarini yozib borishgan. Masalan: Badr al-Habshiy va Ibn Saudakin [7, 97 b]. Lekin ularning ishlarida ham bu atama uchramaydi. Anglashiladiki, bu termin Shayxning vafotidan keyin (1240) uning Sadr ad-din al Qanaviy boshchiligidagi izdoshlari va uning g'oyalarining targ'ibotchilari tomonidan ishlatilgan. Yana bir tahmin borki, "vahdat al-vujud" atamasi birinchi bor Shayx ta'limotiga qarshi chiquvchilar, ko'proq taniqli ulamo Ibn Taymiyaga tegishli, deb ko'rsatiladi. U Ibn al-Arabiy haqida "mutlaq borliq (al-vujud al-mutlaq) targ'ibotchisi", deb aytgan.

Tadqiqotchilarning, "Ibn al-Arabiy besh asrlik tasavvuf an'analarini jamladi, tahlil qildi va sistemalashtirdi" [8, 263b], degan fikrlariga qo'shilmasdan bo'lmaydi. Ibn al-Arabiy shaxsi va ta'limotini o'rganish va tahlil qilishga qanchalik e'tibor berilmasin, bugungi kunda uning ba'zi bir qarashlari hali ochilmagan va tushunarsiz bo'lib qolmoqda. Ibn al-Arabiy ta'limotini tahlil qilish avvalo, uning shaxsan o'zining va undan keyingi so'fiylar, musulmon ulamolarining uning ta'limoti to'g'risidagi qarashlarini aniq farqlab olishni taqozo etadi

FOYDALANILGAN ADABIYOTLAR

1. Мирзиёев Ш. Миллий тараккиёт йўлимизни қатъият билан давом эттириб, янги босқичга кўтарамиз. Тошкент: "Ўзбекистон", 2017. Б.35.
2. Reynold A. Nicholson. İslam süfileri (The mystics of islam). Ankara: Kültür bakanlığı, 1978. S. 68.
3. Reynold A. Nicholson. İslam süfileri (The mystics of islam). Ankara: Kültür bakanlığı, 1978. S. 71.
4. Муборак Заки. Ат-Тасаввуф ал-Ислам фи-л-адаб ва л-ахлоқ. Т.1. Бейрут, Б. 327-336.
5. Corbin H. L'imagination creatrice dans le soufisme d'Ibn 'Arabi. 1958. P. 125.
6. Кньш А.Д. Учение ибн Араби в поздней мусульманской традиции. Москва, 1986. 216 с.
7. Gril D. "Kitob al-inbah 'ala tariq Allah" Abdallah Badr al-Habasi. 1979. T.15. P. 97-164.
8. Schimmel A. Mystical Dimensions of Islam. North Carolina, 1975. P. 263.

**ТЕХНІЧНІ НАУКИ. ТРАНСПОРТ /
ТЕХНИЧЕСКИЕ НАУКИ. ТРАНСПОРТ**

УДК 631.37:621.313.13

*Ірина Попова, Анастасія Кот
(Запоріжжя, Україна)*

**ВИЗНАЧЕННЯ СПІВВІДНОШЕНЬ ПАРАМЕТРІВ ЕЛЕМЕНТНОЇ БАЗИ
ПЕРВИННОГО ПЕРЕТВОРЮВАЧА НАПРУГИ**

У статті досліджено можливість використання схемного рішення фільтру симетричних складових, який складається з двох лінійних індуктивних котушок без феромагнітних осердь з однаковими параметрами (активним опором та індуктивністю) і конденсатора в якості первинного перетворювача напруги лінійних напруг прямої і зворотної послідовностей. Для розрахунку несиметричного режиму трифазних кіл застосовано спеціальний метод розрахунку – метод симетричних складових. Аналітичним розрахунком доведено, що досліджуваний фільтр симетричних складових може бути використане в якості первинного перетворювача лінійних напруг зворотної послідовності. Визначені співвідношення між активним і реактивним індуктивним опорами індуктивної котушки і ємністю конденсатора у фільтрі симетричних складових.

Ключові слова: *симетричні складові, фільтр, лінійні напруги, параметри, активний опір, індуктивність, ємність, котушка, конденсатор*

В сучасних обставинах воєнного стану в Україні, значного пошкодження енергогенеруючого обладнання і розподільчої електромережі, несиметричний режим є звичайним робочим режимом сільської електромереж 0,38/0,22 кВ [1, с.178]. В умовах несиметрії напруги різко погіршуються техніко-економічних характеристик пристроїв, включених у електромережу, погіршується експлуатаційна надійність і терміну роботи електродвигунів. Зростають додаткові втрати у лініях 0,38 кВ, розподільних і споживчих силових трансформаторах напруги: ці втрати складають 4% від всієї електроенергії, що споживає сільське господарство [2, с. 18].

Обмотка статора асинхронного двигуна (АД) є найбільш вразливою його частиною. Причин виходу з ладу обмотки статора АД багато, до них відносяться: струмові перевантаження обмотки статора збоку робочої машини (до 50 %), також заклинення ротору і руйнація підшипникового вузла, виникнення неприпустимої несиметрії напруги фаз мережі або з причини обриву фазного проводу виходить з ладу до 45% статорних обмоток АД та інші. Таким чином, несиметричні режими напруги мережі і обрив фазного проводу АД є однією з головних причин його поламки [3, с. 112, 4, с. 23].

Показники якості електроенергії нормуються міжнародним стандартом 13109-97. При дотриманні стандарту досягається безпечність електроспоживання, ресурсо- та енергозбереження, зниження витрат на паливо, зменшується навантаження на обладнання, що використовується при генеруванні додаткових невиробничих потужностей [5, с. 99].

Найбільш простими пристроями надійного контролю і діагностування несиметричних режимів трифазної напруги є датчики напруги, побудовані на базі симетричних складових напруги, тобто фільтри симетричних складових, які розділяються на фільтрові датчики напруги: прямої, зворотної і нульової послідовностей. Під фільтром напруги розуміють спеціальний пристрій у вигляді електричної схеми, який виділяє із несиметричної напруги мережі якусь симетричну складову напруги [6, с. 45]. При порушенні симетричного режиму трифазної системи, наприклад в наслідок несиметричних коротких замикань, в повних фазних напругах споживачів, наряду з напругою прямої послідовності, з'являються складові напруги зворотної та нульової послідовностей.

Параметри складових первинного перетворювача напруги, тобто елементів фільтрів напруги визначаються таким чином, щоб виділити ту, чи іншу симетричну складову напруги. Це дає можливість виконати захист, що буде реагувати на появу даних симетричних складових напруг [7, с. 362; 9]. Дослідимо та визначимо співвідношення параметрів елементної бази первинного перетворювача напруги (рис. 1а), який складається з двох котушок з однаковими параметрами і конденсатора.

Фазні напруги первинного перетворювача напруги (фільтру) у фазах *a* і *c* (рис. 1б), згідно прийнятих на розрахунковій схемі позначень і при умові $r_a = r_c, x_a = x_c$, комплексів фазних провідностей Y_a, Y_b, Y_c та при несиметричній системі лінійних напруг кола, визначаються за рівняннями

$$\dot{U}_a = \frac{\dot{U}_{ab} \cdot Y_b + \dot{U}_{ac} \cdot Y_c}{Y_a + Y_b + Y_c}; \quad (1)$$

$$\dot{U}_c = \frac{\dot{U}_{ca} \cdot Y_a + \dot{U}_{cb} \cdot Y_b}{Y_a + Y_b + Y_c}, \quad (2)$$

де $\dot{U}_{ab}, \dot{U}_{cb}, \dot{U}_{ca}$ – комплекси лінійних несиметричних напруг на затискачах схемного рішення, В;

Y_a, Y_b, Y_c – комплекси повних провідностей фаз схемного рішення (рис.1б), См.



Рис. 1. Принципова (а) і розрахункова (б) схеми первинного перетворювача напруги

Фільтр симетричних складових (рис.1) з'єднано зіркою, тому лінійні напруги при з'єднанні зіркою не містять складової напруги нульової послідовності. Тоді представимо комплекси лінійних напруг первинного перетворювача напруги системою рівнянь через симетричні складові несиметричної лінійної напруги

$$\begin{cases} \dot{U}_{ab} = \dot{U}_{ab1} + \dot{U}_{ab2} = \dot{U}_1 + \dot{U}_2; \\ \dot{U}_{bc} = a^2 \cdot \dot{U}_{ab1} + a \cdot \dot{U}_{ab2} = a^2 \cdot \dot{U}_1 + a \cdot \dot{U}_2; \\ \dot{U}_{ca} = a \cdot \dot{U}_{ab1} + a^2 \cdot \dot{U}_{ab2} = a \cdot \dot{U}_1 + a^2 \cdot \dot{U}_2, \end{cases} \quad (3)$$

де a – оператор трифазної системи, $a = e^{j120^\circ}$.

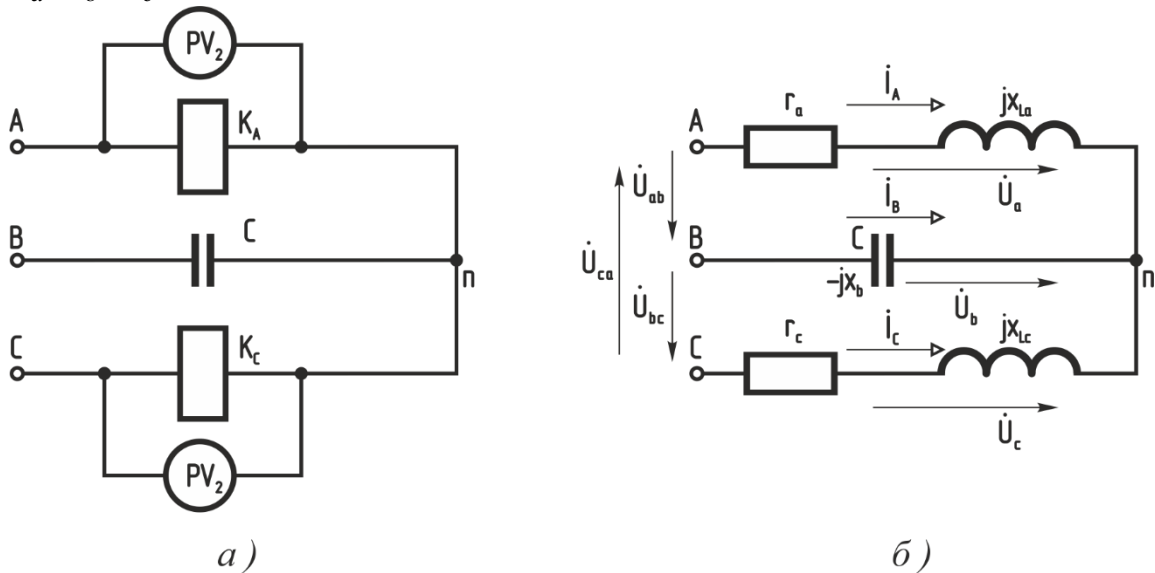
Визначимо фазні напруги (1), (2) через лінійні напруги (3) первинного перетворювача напруги фільтру симетричних складових

$$\begin{aligned}\dot{U}_a &= \frac{(\dot{U}_1 + \dot{U}_2) \cdot Y_g - (a \cdot \dot{U}_1 + a^2 \cdot \dot{U}_2) \cdot Y_a}{Y_g + 2Y_c} = \\ &= \frac{\dot{U}_1 \cdot (Y_g - a \cdot Y_c) + \dot{U}_2 \cdot (Y_g - a^2 \cdot Y_c)}{Y_a + Y_g + Y_c};\end{aligned}\quad (4)$$

$$\begin{aligned}\dot{U}_c &= \frac{(a \cdot \dot{U}_1 + a^2 \cdot \dot{U}_2) Y_a - (a^2 \cdot \dot{U}_1 + a \cdot \dot{U}_2) Y_g}{Y_a + Y_g + Y_c} = \\ &= \frac{\dot{U}_1 \cdot (a \cdot Y_a - a^2 \cdot Y_g) + \dot{U}_2 \cdot (a^2 Y_a - a \cdot Y_g)}{Y_a + Y_g + Y_c}.\end{aligned}\quad (5)$$

Якщо прийняти $(Y_g - a \cdot Y_c) = 0$ та $(a^2 \cdot Y_a - a \cdot Y_g) = 0$, то з (4), (5)

$$\dot{U}_a = \dot{U}_2 \cdot \frac{(Y_b - a^2 \cdot Y_c)}{Y_a + Y_b + Y_c};\quad (6)$$

$$\dot{U}_c = \dot{U}_1 \cdot \frac{(a \cdot Y_a - a^2 \cdot Y_b)}{Y_a + Y_b + Y_c}.\quad (7)$$

Таким чином, напруга фази «а» первинного перетворювача напруги містить тільки симетричну складову зворотної послідовності (покази вольметра V2), напруга фази «с» містить тільки симетричну складову прямої послідовності (покази вольметра V1) [1, с. 182; 8, с. 194].

Умовою фільтру симетричних складових [2, с. 19] є $Y_a = Y_c = a^2 \cdot Y_g$; якщо провідність фази «г» $Y_g = j\omega C$ (де ω – кругова частота), тоді

$$Y_a = Y_c = a^2 \cdot j\omega C = g - jb_L,\quad (8)$$

де активна провідність котушок визначається за рівнянням

$$g = \frac{r_a}{z^2} = \frac{\sqrt{3} \cdot \omega C}{2},\quad (9)$$

якщо квадрат повного опору котушки $z^2 = r^2 + (\omega L)^2$.

Реактивна провідність котушки

$$b_L = \frac{\omega L}{z^2} = \frac{\omega C}{2}.\quad (10)$$

Співвідношення опорів котушки і конденсатора в пристрої: активний опір котушки

$$r = \frac{z^2 \cdot \sqrt{3} \cdot \omega C}{2},\quad (11)$$

індуктивний опір котушки

$$\omega L = \frac{z^2 \cdot \omega C}{2}.\quad (12)$$

Співвідношення активного і реактивного опорів котушки

$$\frac{r}{\omega L} = \sqrt{3}.\quad (13)$$

Запропонований фільтр можна використовувати в якості первинного перетворювача напруги прямої і зворотної послідовності в разі дотримання співвідношення активного, індуктивного і ємнісного опорів при основній частоті мережі.

ДЖЕРЕЛА ТА ЛІТЕРАТУРА

1. Попова І.О., Чаусов С.В. Дослідження схемного рішення первинного перетворювача напруги для застосування в якості фільтра лінійних несиметричних напруг. *Праці Таврійського державного агротехнологічного університету: наукове фахове видання* / гол. ред. д.т.н. В.М. Кюрчев. Запоріжжя: ТДАТУ, 2023. Вип. 23, т.2. С.177-185. doi: 10.31388/2078-0877-2023-23-2-177-185.
2. Попова І.О. Визначення параметрів активно-ємнісного фільтра напруги зворотної послідовності. *Сучасний стан та перспективи розвитку електротехнічних систем. I Всеукр. наук.-практ. інтернет-конф. пам'яті В.В. Овчарова: зб. тез доповідей*. Мелітополь, 2020. 18-19.
3. Маков Д.К., Поворознюк Н.І., Виноградов Ю.М., Услонцев А.Б. Підвищення точності вимірювання несиметрії трифазної напруги. *Вісник НТУ «ХПІ». Тематичний випуск: Інформатика і моделювання*. Харків: НТУ «ХПІ». 2010. № 21. С.111-116.
4. Pavlenko T., Shavkun V., Petrenko A. Ways to improve operation reliability of traction electric motors of the rolling stock of electric transport. *Eastern-European Journal of Enterprise Technologies*. 2017. № 5(8 (89)). P. 22–30. <https://doi.org/10.15587/1729-4061.2017.112109>.
5. Pakkawe S, Hayamin V., Chaiyapon D., Thongchaisuratkrul G. Effects of Induction Motor Using Unbalance Voltage. *International Journal of the Computer, the Internet and Management*. 26(3), 2018. PP.98-103.
6. Попова І.О. Пристрій діагностування та захисту групи асинхронних електродвигунів. *Сучасний стан та перспективи розвитку електротехнічних систем. II Всеукр. наук.-практ. інтернет-конф. пам'яті В.В. Овчарова: зб. тез доповідей*. Мелітополь, 2020. С. 44-45.
7. Kurashkin S., Popova I., Popryaduhin V.S., Kovalov O.V. Mathematical model of asynchronous motor diagnosis. *Science progress in European countries: new concepts and modern solutions*. Proceedings of the 6th International conference. ORT Publishing, Stuttgart, Germany. 2019. PP. 361-366.
8. Попова І.О., Попрядухін В.С. Параметри контролю несиметричних режимів роботи асинхронних двигунів для розробки ефективного захисту. *Науковий вісник Таврійського державного агротехнологічного університету*. Вип. 9. Т. 1 (41), 2019 (41). doi: 10.31388/2220-8674-2019-1-41.

ВІДОМОСТІ ПРО АВТОРІВ / СВЕДЕНИЯ ОБ АВТОРАХ

Авдіюк Олександра Сергіївна – здобувач магістерського рівня за спеціальністю 106 «Географія» кафедри фізичної географії Волинського національного університету імені Лесі Українки

Акмурзаев Арман – студент 4 курса образовательной программы «Учет и аудит» Алматы менеджмент университета

Білецький Юрій Валентинович – кандидат біологічних наук, доцент кафедри фізичної географії Волинського національного університету імені Лесі Українки

Боклан Богдан Вікторович – аспірант I року навчання кафедри здоров'я, фітнесу та рекреації Національного університету фізичного виховання та спорту України

Васюхник Андрій Сергійович – випускник магістратури факультету історії, політології та національної безпеки Волинського національного університету імені Лесі Українки

Грищенко Сергій Іванович – аспірант II року навчання кафедри фінансів та бізнес-консалтингу Київського національного університету технологій та дизайну

Денисова Ирина Александровна – кандидат педагогических наук, и. о. ассоциированного профессора кафедры специальной педагогики Казахского национального женского педагогического университета

Дулік Тетяна Олександрівна – кандидат економічних наук, доцент кафедри соціального забезпечення та податкової політики Університету митної справи та фінансів

Євтушенко Сергій Вікторович – студент 2 курсу магістратури кафедри готельно-ресторанної та курортної справи Полтавського університету економіки і торгівлі

Єфремова Оксана Василівна – кандидат медичних наук, доцент кафедри стоматології дитячого віку Львівського національного медичного університету імені Данила Галицького

Жданова Ірина Вячеславівна – кандидат психологічних наук, доцент кафедри соціології та психології Харківського національного університету внутрішніх справ

Зазуляк Тетяна Костянтинівна – методист Вижницького фахового коледжу мистецтв та дизайну імені Василя Шкрібляка

Закорецький Ілля Євгенійович – студент 2 курсу магістратури кафедри готельно-ресторанної та курортної справи Полтавського університету економіки і торгівлі

Захарчук Альона Миколаївна – магістрантка факультету культури і мистецтв Волинського національного університету імені Лесі Українки

Корінчак Любов Миколаївна – кандидат біологічних наук, доцент кафедри медико-біологічних основ фізичної культури Уманського державного педагогічного університету імені Павла Тичини

Кот Анастасія Андріївна – студентка 1 курсу магістратури факультету енергетики і комп'ютерних технологій Таврійського державного агротехнологічного університету імені Дмитра Моторного

Кугай Ксенія Борисівна – доцентка кафедри філології та перекладу Київського національного університету технологій та дизайну

Лебедюк Діана Сергіївна – студентка 5 курсу факультету дизайну Київського національного університету технологій та дизайну

Мамуня Олександр Сергійович – аспірант I року навчання кафедри цивільного права Навчально-наукового інституту права Київського національного університету імені Тараса Шевченка

Махмудова Азизахон Носировна – преподаватель кафедры социальных наук и спорта Ферганского политехнического института

Мирзаев Ахроржон Азамович – старший преподаватель кафедры социальных наук и спорта Ферганского политехнического института

Мироненко Михайло Михайлович – студент 2 курсу магістратури кафедри готельно-ресторанної та курортної справи Полтавського університету економіки і торгівлі

- Мицик Ганна Михайлівна** – кандидат педагогічних наук, доцент кафедри прикладної психології та логопедії Бердянського державного педагогічного університету
- Мінаєва Софія Олексіївна** – студентка 3 курсу Інституту права та сучасних технологій Київського національного університету технологій та дизайну
- Новікова Людмила Флорівна** – кандидат економічних наук, доцент кафедри фінансів, банківської справи та страхування Університету митної справи та фінансів
- Оразалиева Рсалды Багдатовна** – доктор PhD, старший преподаватель кафедри искусства НАО «Университет имени Шакарима города Семей»
- Павловська Тетяна Сергіївна** – кандидат географічних наук, доцент кафедри фізичної географії Волинського національного університету імені Лесі Українки
- Попова Анастасія Сергіївна** – кандидат педагогічних наук, доцент кафедри соціальної роботи та інклюзивної освіти Бердянського державного педагогічного університету
- Попова Ірина Олексіївна** – кандидат технічних наук, доцент кафедри електротехніки і електромеханіки імені професора В. В. Овчарова Таврійського державного агротехнологічного університету імені Дмитра Моторного
- Пташник Вікторія Юріївна** – аспірантка I року навчання кафедри кримінально-правової політики та кримінального права Навчально-наукового інституту Київського національного університету імені Тараса Шевченка
- Романов Володимир Вікторович** – студент 2 курсу магістратури кафедри готельно-ресторанної та курортної справи Полтавського університету економіки і торгівлі
- Самойленко Анастасія Валентинівна** – аспірантка II року навчання кафедри української і слов'янської філології та журналістики Херсонського державного університету
- Сейтова Дамегуль Утарбаевна** – кандидат філологічних наук, доцент кафедри англійського мови та літератури Каракалпакського державного університету імені Бердаха
- Тарасенко Олексій Сергійович** – докторант кафедри смарт-економіки Київського національного університету технологій та дизайну
- Товт Ірина Семенівна** – кандидат історичних наук, доцент, старший викладач кафедри педагогіки і психології дошкільної та початкової освіти КЗ КОР «Білоцерківський гуманітарно-педагогічний фаховий коледж»
- Хегай Ніна** – студентка 4 курсу освітньої програми «Учет и аудит» Алмати менеджмент університета
- Хоменко Валерія Олександрівна** – студентка 3 курсу Інституту права та сучасних технологій Київського національного університету технологій та дизайну
- Худоба Володимир Юрійович** – студент 2 курсу магістратури кафедри готельно-ресторанної та курортної справи Полтавського університету економіки і торгівлі
- Шахова Олена Григорівна** – кандидат біологічних наук, доцент кафедри соціології та психології Харківського національного університету внутрішніх справ

ЗМІСТ / СОДЕРЖАНИЕ

ГЕОГРАФІЯ І ГЕОЛОГІЯ / ГЕОГРАФИЯ И ГЕОЛОГИЯ

Тетяна Павловська, Юрій Білецький, Олександра Авдіюк

УПРАВЛІННЯ ВІДХОДАМИ У ВОЛИНСЬКІЙ ОБЛАСТІ

5

ТУРИЗМ І РЕКРЕАЦІЯ / ТУРИЗМ И РЕКРЕАЦИЯ

Сергій Грищенко

ОСОБЛИВОСТІ ФОРМУВАННЯ ВІДНОСИН
СТРАТЕГІЧНОГО ПАРТНЕРСТВА В ТУРИЗМІ

10

Сергій Євтушенко

ЯКІСТЬ ГОТЕЛЬНИХ ПОСЛУГ

13

Ілля Закорецький

TRENDS IN THE DEVELOPMENT OF THE VICIOUS HOTEL

15

Володимир Романов

ІСТОРІЯ РОЗВИТКУ ГОТЕЛЬНО-РЕСТОРАННОЇ ІНДУСТРІЇ

17

Володимир Худоба

ТЕНДЕНЦІЇ РОЗВИТКУ ВІТЧИЗНЯНОГО ГОТЕЛЬНОГО ГОСПОДАРСТВА

19

ЕКОНОМІКА / ЭКОНОМИКА

Тетяна Дулік, Людмила Новікова

РОЛЬ СУЧАСНИХ ІННОВАЦІЙНИХ ТЕХНОЛОГІЙ
У СИСТЕМАХ СОЦІАЛЬНОГО ЗАХИСТУ

22

Михайло Мироненко

ОСОБЛИВОСТІ УПРОВАДЖЕННЯ ІННОВАЦІЙ НА ПІДПРИЄМСТВІ
ІНДУСТРІЇ ГОСТИННОСТІ

27

Ніна Хегай, Арман Акмурзаев

РОЛЬ МСБ В РАЗВИТІЙ ЕКОНОМІКИ КАЗАХСТАНА
И ВОПРОСЫ ИХ НАЛОГООБЛОЖЕНИЯ

29

МЕНЕДЖМЕНТ І МАРКЕТИНГ / МЕНЕДЖМЕНТ И МАРКЕТИНГ

Олексій Тарасенко

СТАТИСТИЧНИЙ ІНСТРУМЕНТАРІЙ ОЦІНЮВАННЯ ЕФЕКТИВНОСТІ
ЗВО В КОНТЕКСТІ УПРАВЛІННЯ КОНКУРЕНТОСПРОМОЖНІСТЮ

35

ІСТОРИЧНІ НАУКИ / ИСТОРИЧЕСКИЕ НАУКИ

Андрій Васюхник

ВОЛИНЬ У ПЕРШІЙ СВІТОВІЙ ВІЙНІ: БОЙОВІ ДІЇ 1914-1915 РОКІВ

39

Азизахон Махмудова

Р.Х. СУЛЕЙМАНОВ ТАДҚИҚОТЛАРИДА ҚАДИМГИ ДАВР ТАРИХИ
МУАММОЛАРИНИНГ ЁРИТИЛИШИ

42

ЮРИДИЧНІ НАУКИ / ЮРИДИЧЕСКИЕ НАУКИ

Олександр Мамуня

СТРОК ЧИННОСТІ МАЙНОВИХ ПРАВ ІНТЕЛЕКТУАЛЬНОЇ ВЛАСНОСТІ
НА ВИНАХОДИ ПІД ЧАС ВОЄННОГО СТАНУ

47

Вікторія Пташник

ДЕРЖАВНА ЗРАДА ТА КОЛАБОРАЦІОНІЗМ: КОНКУРЕНЦІЯ НОРМ
ЧИ СУКУПНІСТЬ? (ТЕНДЕНЦІЇ СУДОВОЇ ПРАКТИКИ)

54

МИСТЕЦТВО / ИСКУССТВО

Альона Захарчук

«СНІЖИНКИ ПАДАЮТЬ» ТА «БАЖАННЯ» ЛЕВКА ДУТКІВСЬКОГО

58

Діана Лебедюк

ДИЗАЙН МЕБЛІВ, ЩО ТРАНСФОРМУЮТЬСЯ,
В ІНТЕР'ЄРІ МОБІЛЬНОГО ЖИТЛА

60

ПЕДАГОГІКА / ПЕДАГОГИКА

<i>Ірина Денисова</i> РАЗВИТИЕ ГРАМОТНОГО ПИСЬМА ОБУЧАЮЩИХСЯ С ОСОБЫМИ ОБРАЗОВАТЕЛЬНЫМИ ПОТРЕБНОСТЯМИ В УСЛОВИЯХ ИНКЛЮЗИИ	66
<i>Оксана Єфремова</i> МОНІТОРИНГ ЯКОСТІ ПІДГОТОВКИ МАЙБУТНІХ ДИТЯЧИХ СТОМАТОЛОГІВ ДО ПРОФЕСІЙНОЇ ВЗАЄМОДІЇ	70
<i>Тетяна Зазуляк</i> РОБОТА В РЕЖИМІ ІНТЕРАКТИВУ ЯК МЕХАНІЗМ РОЗКРИТТЯ ТВОРЧОГО ПОТЕНЦІАЛУ МАЙБУТНІХ МИТЦІВ	72
<i>Рсалды Оразалиева</i> К ВОПРОСУ ПРОФЕССИОНАЛЬНОГО ТРУДОУСТРОЙСТВА ВЫПУСКНИКОВ ВУЗА КАЗАХСТАНА	75
<i>Анастасія Попова, Ганна Мицик</i> ПРОГРАМА СОЦІАЛЬНО-РЕАБІЛІТАЦІЙНОГО СУПРОВОДУ УЧАСНИКІВ ОСВІТНЬОГО ПРОЦЕСУ, МЕНЕДЖМЕНТУ, ДОПОМІЖНОГО ПЕРСОНАЛУ ЗАКЛАДІВ ВИЩОЇ ОСВІТИ ЯК СКЛАДОВА ДИЗАЙНУ ІНКЛЮЗИВНОГО ОСВІТНЬОГО СЕРЕДОВИЩА	79
<i>Ірина Товт</i> СУТНІСТЬ ТА ЗНАЧЕННЯ ПЕДАГОГІКИ ПАРТНЕРСТВА В РЕАЛІЗАЦІЇ СТРАТЕГІЇ РОЗВИТКУ ДИТИНИ НА ПЕРІОД НАВЧАННЯ В НОВІЙ УКРАЇНСЬКІЙ ШКОЛІ	81
ПСИХОЛОГІЯ / ПСИХОЛОГИЯ	
<i>Олена Шахова, Ірина Жданова</i> РОЗРОБКА МОДЕЛІ ПСИХОСОЦІАЛЬНОЇ ПІДТРИМКИ ЧЛЕНІВ РОДИН ПРАЦІВНИКІВ МВС УКРАЇНИ В УМОВАХ ВІЙНИ: ОГЛЯД ПІДХОДІВ	85
ІНФОРМАЦІЙНІ ТЕХНОЛОГІЇ / ИНФОРМАЦИОННЫЕ ТЕХНОЛОГИИ	
<i>Sof'ia Minaeva, Kseniia Kugai</i> THE INFORMATION AGE AND GLOBALIZATION	88
ФІЗИЧНА КУЛЬТУРА І СПОРТ / ФИЗИЧЕСКАЯ КУЛЬТУРА И СПОРТ	
<i>Богдан Боклан</i> ХАРАКТЕРИСТИКА СУЧАСНИХ ТЕХНОЛОГІЙ МІЛІТАРИЗОВАНОГО ФІТНЕСУ	92
<i>Любов Корінчак</i> ФОРМУВАННЯ ЦІННІСНОГО СТАВЛЕННЯ СУСПІЛЬСТВА І ОСОБИСТОСТІ ДО ФІЗИЧНОЇ КУЛЬТУРИ ТА СПОРТУ	94
ФІЛОЛОГІЧНІ НАУКИ / ФИЛОЛОГИЧЕСКИЕ НАУКИ	
<i>Анастасія Самойленко</i> ПСИХОЛОГІЧНІ ПЕРЕДУМОВИ ЕФЕКТИВНОГО НАВЧАННЯ ЛЕКСИКОЛОГІЇ	98
<i>Damegul Seytova</i> ASPECTS OF THE COMPARATIVE DESCRIPTION OF TERM SYSTEMS AND CLASSIFICATIONS OF TERMS	101
<i>Damegul Seytova</i> NAMES OF TERMS BUILT ON THE ACCENTUATION OF THE TRAIT BELONGING TO THE NATURE OF THE PLANTS ITSELF	108
<i>Damegul Seytova</i> THEORY OF TERM: TERM CONCEPT, RESEARCH OF TERM AND TERMINOLOGY	112

<i>Damegul Seytova</i>	
TWO-ELEMENT PLANT TERMS IN ENGLISH LANGUAGE	116
<i>Valeria Khomenko, Kseniia Kugai</i>	
THE LINGUISTIC TAPESTRY OF UKRAINE: DIALECTS AND ACCENTS	121
ФІЛОСОФСЬКІ НАУКИ / ФИЛОСОФСКИЕ НАУКИ	
<i>Axrorjon Mirzayev</i>	
MUSULMON TAFAKKURI TARIXIDA IBN AL-ARABIY VA UNING DINIY-FALSAFIY MEROSI	125
ТЕХНІЧНІ НАУКИ. ТРАНСПОРТ / ТЕХНИЧЕСКИЕ НАУКИ. ТРАНСПОРТ	
<i>Ірина Попова, Анастасія Кот</i>	
ВИЗНАЧЕННЯ СПІВВІДНОШЕНЬ ПАРАМЕТРІВ ЕЛЕМЕНТНОЇ БАЗИ ПЕРВИННОГО ПЕРЕТВОРЮВАЧА НАПРУГИ	127
ВІДОМОСТІ ПРО АВТОРІВ / СВЕДЕНИЯ ОБ АВТОРАХ	131

Матеріали Міжнародної науково-практичної інтернет-конференції «Тенденції та перспективи розвитку науки і освіти в умовах глобалізації»: Зб. наук. праць. Переяслав, 2024. Вип. 108. 137 с.

Відповідальність за грамотність, автентичність цитат, достовірність фактів і посилань несуть автори публікацій. Передрук і відтворення опублікованих у збірнику матеріалів будь-яким способом дозволяється тільки при посиланні на «Тенденції та перспективи розвитку науки і освіти в умовах глобалізації».

Матеріали науково-практичної інтернет-конференції розміщені на сайті:
<http://confscientific.webnode.com.ua>

Укладачі: С. М. Кикоть, І. В. Гайдаєнко
Верстка та дизайн: І. В. Гайдаєнко

Адреса оргкомітету та редколегії:
08401, вул. Сухомлинського, 30 (к. 100),
м. Переяслав, Київська обл., Україна,
тел. +380930569496,
сайт: confscientific.webnode.com.ua

Материалы Международной научно-практической интернет-конференции «Тенденции и перспективы развития науки и образования в условиях глобализации»: Сб. науч. трудов. Переяслав, 2024. Вып. 108. 137 с.

Ответственность за грамотность, аутентичность цитат, правильность фактов и ссылок, достоверность материалов несут авторы публикаций. Перепечатка и воспроизведение опубликованных в сборнике материалов любым способом разрешается только при ссылке на «Тенденции и перспективы развития науки и образования в условиях глобализации».

Материалы научно-практической интернет-конференции размещены на сайте: <http://confscientific.webnode.com.ua>

Составители: С. Н. Кикоть, И. В. Гайдаенко
Верстка и дизайн: И. В. Гайдаенко

Адрес оргкомитета и редколлегии:
08401, ул. Сухомлинского, 30 (к. 100),
г. Переяслав, Киевская обл., Украина
тел. +380930569496,
сайт: confscientific.webnode.com.ua

