

МІНІСТЕРСТВО ОСВІТИ І НАУКИ УКРАЇНИ  
КИЇВСЬКИЙ НАЦІОНАЛЬНИЙ УНІВЕРСИТЕТ ТЕХНОЛОГІЙ ТА ДИЗАЙНУ

ІНДУСТРІЇ МОДИ

(повне найменування інституту, назва факультету)

Технології та конструювання швейних виробів

(повна назва кафедри)

*Дипломна магістерська робота*

на тему: Дизайн-проекування колекції джинсового жіночого одягу із застосуванням оздоблення на основі мотивів петриківського розпису

Виконав: студент групи: МГШ-20

Спеціальності:

182 Технології легкої промисловості (ОП  
Конструювання та технології швейних  
виробів)

(шифр і назва спеціальності)

Надія Ворона

(прізвище та ініціали)

Керівник: Оксана Водзінська

(прізвище та ініціали)

Рецензент Лариса Білоцька

(прізвище та ініціали)

Київ 2021

КИЇВСЬКИЙ НАЦІОНАЛЬНИЙ УНІВЕРСИТЕТ ТЕХНОЛОГІЙ ТА ДИЗАЙНУ

Інститут, факультет Індустрії моди

Кафедра Технології та конструювання швейних виробів

Спеціальність 182 Технології легкої промисловості (ОП Конструювання та технології швейних виробів)

(шифр і назва)

**ЗАТВЕРДЖУЮ**

Завідувач кафедри ТКШВ

Березненко С. М.

“ 20 ” грудня 2021 року

## **З А В Д А Н Н Я**

### **НА ДИПЛОМНИЙ МАГІСТЕРСЬКИЙ ПРОЕКТ СТУДЕНТУ**

Вороні Надії Борисівні

(прізвище, ім'я, по-батькові)

1. Тема роботи Дизайн-проектування колекції джинсового жіночого одягу із застосуванням оздоблення на основі мотивів петриківського розпису

Науковий керівник роботи Водзінська Оксана Іванівна, к.т.н., доцент

(прізвище, ім'я, по-батькові, науковий ступінь, вчене звання)

затверджені наказом вищого навчального закладу від “04” жовтня 2021 року № 286- уч.

2. Строк подання студентом роботи грудень 2021 р.

3. Вихідні дані до роботи Технологічний процес виготовлення виробів в умовах

ФОП Панфілова Л.Г. (м. Київ), конструкторсько-технологічна документація на виготовлення жіночих виробів в умовах підприємства малої потужності

4. Зміст дипломної роботи (перелік питань, які потрібно розробити) ВСТУП. Розділ 1. Характеристика особливостей петриківського розпису як декоративно-прикладного мистецтва Розділ 2. Проектування колекції моделей жіночого одягу з джинсової тканини. Розділ 3. Порівняльний аналіз властивостей фарб для ручного розпису по тканині. Розділ 4. Розробка технології виготовлення виробів колекції Загальні висновки. Список літератури

5. Перелік графічного матеріалу (з точним зазначенням обов'язкових креслень)

Презентація

## 6. Консультанти розділів дипломної магістерської роботи

Розділ	Прізвище, ініціали та посада консультанта	Підпис, дата	
		завдання видав	завдання прийняв
Розділ 1	Водзінська О. І., доцент		
Розділ 2	Водзінська О. І., доцент		
Розділ 3	Водзінська О. І., доцент		
Розділ 4	Водзінська О. І., доцент		

7. Дата видачі завдання 01.09.2021 р.

## КАЛЕНДАРНИЙ ПЛАН

№ з/п	Назва етапів дипломної магістерської роботи	Терміни виконання етапів	Примітка про виконання
1	Вступ	жовтень 2021	Виконано
2	Розділ 1. Характеристика особливостей петриківського розпису як декоративно-прикладного мистецтва	жовтень 2021	Виконано
3	Розділ 2. Проектування колекції моделей жіночого одягу з джинсової тканини.	жовтень 2021	Виконано
4	Розділ 3. Порівняльний аналіз властивостей фарб для ручного розпису по тканині	листопад 2021	Виконано
5	Розділ 4. Розробка технології виготовлення виробів колекції.	листопад 2021	Виконано
6	Загальні висновки	грудень 2021	Виконано
7	Оформлення дипломного магістерського проекту (чистовий варіант)	листопад-грудень 2021	Виконано
8	Здача дипломної магістерської роботи на кафедру для рецензування (за 14 днів до захисту)	грудень 2021	Виконано
9	Перевірка дипломної магістерської роботи на наявність ознак плагіату (за 10 днів до захисту)	грудень 2021	Виконано
10	Подання дипломної магістерської роботи на затвердження завідувачу кафедри (з 7 днів до захисту)	грудень 2021	Виконано

Студент

\_\_\_\_\_  
( підпис ) Надія ВОРОНА.  
( прізвище та ініціали )

Науковий керівник роботи

\_\_\_\_\_  
( підпис ) Оксана ВОДЗІНСЬКА  
( прізвище та ініціали )

Директор НМЦУПФ

\_\_\_\_\_  
( підпис ) Олена ГРИГОРЕВСЬКА  
( прізвище та ініціали )

## АНОТАЦІЯ

**Ворона Н. Б. Дизайн-проектування колекції джинсового жіночого одягу із застосуванням оздоблення на основі мотивів петриківського розпису.**

Дипломна магістерська робота за спеціальністю 182 Технології легкої промисловості (Освітня програма Конструювання та технології швейних виробів). – Київський національний університет технологій та дизайну, Київ, 2021 рік.

Дипломна магістерська робота присвячена розробці конструкції та технології виготовлення колекції жіночого верхнього одягу із джинсової тканини з оздобленням ручним розписом акриловими фарбами. Дизайн рисунку розроблено на основі петриківських мотивів. Представлено результати експериментального дослідження щодо оцінки якості акрилових фарб. Проведено оцінку стійкості фарбування до сухого тертя та дії прання. За результатами експерименту запропоновано фарбу Decola як таку, що забезпечує якісне виготовлення рисунку на джинсовій тканині.

*Ключові слова: одяг, джинс, ручний розпис, петриківка, технологія, дизайн-проектування.*

## ANNOTATION

**N. Vorona. Design of a collection of denim women's clothing with the use of decoration based on motifs of Petrykivka painting. - The manuscript.**

Master's thesis on the specialty 182 Technologies of consumer industry (Educational program Design and technology of garments). - Kyiv National University of Technology and Design, Kyiv, 2021.

The master's thesis is devoted to the development of design and technology of making a collection of women's outerwear from denim with hand-painted acrylic paints. The design of the drawing is based on Petrykivka motifs. The results of an experimental study to assess the quality of acrylic paints are presented. The resistance of dyeing to dry friction and washing action was evaluated. According to the results of the experiment, Decola paint was proposed as one that provides high-quality production of patterns on denim.

*Key words: clothes, jeans, hand-painted, Petrykivka, technology, design.*

Зміст	Стор.
ВСТУП	
Розділ 1. Характеристика особливостей петриківського розпису як декоративно-прикладного мистецтва	
1.1 Історія виникнення та розвитку петриківського розпису, застосування у сучасному ужитковому мистецтві, побуті та дизайні	
1.2 Принципи створення орнаментів на основі петриківських мотивів	
1.3 Види сучасного ручного розпису по тканині, техніки їх виконання	
1.4 Характеристика матеріалів та обладнання для художнього розпису тканин 1.4.1 Вибір матеріалів для ручного розпису 1.4.2 Інструменти для розпису способом холодний батик 1.4.3 Інструменти для розпису способом гарячий батик 1.4.4 Види барвників для ручного розпису по тканині	
1.5 Техніка виконання ручного розпису	
1.6 Розпис акриловими фарбами для тканин	
Висновки до 1 розділу	
Розділ 2. Проектування колекції моделей жіночого верхнього одягу з джинсової тканини.	
2.1 Допроєктні дослідження 2.1.1 Характеристика процесу проектування творчої колекції моделей одягу 2.1.2 Маркетингові дослідження. Дослідження сфери споживання, визначення групи споживачів і виду одягу для проектування 2.1.3 Функціональний аналіз об'єкту проектування. Визначення споживчих вимог 2.1.4 Технологічний аналіз об'єкту проектування. Дослідження новітніх матеріалів для виготовлення одягу, вибір	

матеріалів	
2.1.5 Композиційний аналіз об'єкту проектування. Формування варіантів композиційного, конструктивного і пластичного рішення нової форми одягу відповідно до сучасних тенденцій моди	
2.2 Розробка творчої концепції 2.2.1 Визначення творчої ідеї 2.2.2 Характеристика прогностичної моделі об'єкту проектування 2.2.3 Визначення проектних завдань, методів і засобів проектування творчої колекції моделей	
2.3 Розробка творчих ескізів моделей колекції жіночого одягу з джинсових матеріалів 2.3.1 Розробка творчої ідеї для створення колекції 2.3.2 Структурний аналіз творчого джерела 2.3.3 Розробка символ-форми колекції 2.3.4 Розробка ескізного ряду моделей колекції жіночого одягу	
2.4 Побудова первинних креслень деталей моделей колекції та їх моделювання	
Висновки до 2 розділу	
Розділ 3. Порівняльний аналіз властивостей фарб для ручного розпису по тканині	
3.1 Вибір фарб для виконання ручного розпису по тканині	
3.2 Аналіз показників якості щодо виробів колекції, які проєктуються	
3.3. Дослідження стійкості до сухого тертя елементів декорування, виконаних в техніці ручного розпису 3.3.1 Методика проведення експерименту 3.3.2 Методика експерименту та підготовка проб матеріалів для проведення дослідження	

3.3.3 Результати експерименту та їх аналіз	
3.4 Дослідження стійкості до прання елементів декорування, виконаних з використанням техніки ручного розпису акриловими фарбами	
3.4.1 Підготовка проб матеріалів до проведення експериментального дослідження	
3.4.2 Методика проведення експерименту	
3.4.3 Результати експерименту та їх аналіз	
Висновки до 3 розділу	
Розділ 4. Розробка технології виготовлення виробів колекції	
4.1 Характеристика ниток та фурнітури	
4.2 Обґрунтування та вибір обладнання для виготовлення виробів	
4.3 Режими виконання ниткових та клейових з'єднувань для виготовлення виробів	
4.4 Режими волого-теплового оброблення	
4.5 Складання раціональної технологічної послідовності виготовлення виробів	
4.6 Розробка кресленика загального виду базового виробу колекції	
Висновки до 4 розділу	
Загальні висновки	
Список літератури	

## ВСТУП

Аналізуючи ринок виробництва одягу в Україні, можна стверджувати, що для споживачів XXI століття характерна швидка і нетривала комунікація в сучасному суспільстві. У зв'язку з цим все більш вираженим стає бажання людини швидко, яскраво і наочно продемонструвати власну індивідуальність, оригінальність у всьому, що її супроводжує в житті: в оформленні житла, в організації відпочинку, в зачісці, в макіяжі і безперечно в одязі. Одним з інструментів комунікації і швидкого обміну інформацією між людьми є мода.

Сучасна мода знаходиться під впливом постійного вдосконалення, свободи силуету і невимушеності фасону, поступово витісняє «табу». Сьогодні на противагу моді «під копірку» в своїх перевагах споживач все більше звертається до моди на ексклюзивні речі, що відображають особливі «властивості» свого господаря. Широкого застосування набувають індивідуальне декорування одягу в техніці ручного розпису акриловими фарбами, так званий «кастом». Згідно модним тенденціям у дизайні одягу, в даній роботі розглядатиметься створення колекції жіночого одягу з джинсової тканини та оздоблення його за мотивами петриківського розпису у техніці вільного ручного розпису акриловими фарбами для тканин.

*Метою дипломної магістерської роботи є проектування колекції виробів верхнього асортименту з декоруванням ручним розписом та розробкою дизайну рисунку на основі мотивів петриківського розпису.*

Для досягнення мети поставлено такі *завдання*:

- аналіз літературних джерел по темі дослідження, в тому числі, висвітлення особливостей технік художнього розпису на тканині, що використовуються під час дизайн-проектування авторських колекцій моделей одягу;
- розробка композиційних рішень моделей колекції із джинсової тканини для жінок молодшої вікової групи;
- розробка дизайну рисунку для декорування виробів в техніці ручного розпису;



- розробка конструкторсько-технологічної документації (креслення конструкції, технологічні послідовності виготовлення) на моделі колекції;
- виготовлення виробів верхнього жіночого одягу в промислових умовах у матеріалі з виконанням ручного розпису.

*Об'єктом дослідження* обрано процес дизайн-проектування та виготовлення колекції виробів верхнього жіночого асортименту з декоруванням ручним розписом.

*Предметом дослідження* є моделі колекції жіночих виробів з джинсової тканини та ручний розпис акриловими фарбами на виробах.

В роботі використано *методи дослідження*: метод системного аналізу – аналіз спеціальної літератури з теми дослідження; творчо-пошуковий – розробка моделей колекції та дизайну рисунку для декорування виробів; експериментальний – дослідження властивостей акрилових фарб для нанесення ручного розпису.

*Наукова новизна роботи* полягає у наступному:

- розроблено дизайн рисунку, нанесеного в техніці ручного розпису на вироби колекції;
- виконано порівняльний аналіз акрилових фарб для ручного нанесення рисунку.

*Практична цінність.* Здійснено проектування конструкції виробів, розроблено промислову технологію виготовлення моделей колекції з джинсової тканини, виготовлено вироби колекції. Результати роботи впроваджено у технологічний процес швейного підприємства малої потужності ПП «ВЕНСОН» (м. Київ).

## РОЗДІЛ 1. ХАРАКТЕРИСТИКА ОСОБЛИВОСТЕЙ ПЕТРИКІВСЬКОГО РОЗПИСУ ЯК ДЕКОРАТИВНО-ПРИКЛАДНОГО МИСТЕЦТВА

1.1 Історія виникнення та розвитку петриківського розпису, застосування у сучасному ужитковому мистецтві, побуті та дизайні

Петриківський розпис або «петриківка» – українське декоративно-орнаментальне народне малярство, яке сформувалося на Дніпровщині в селищі Петриківка, звідки й походить назва цього виду мистецтва [2].

Як представник декоративного розпису, петриківка сягає своїм корінням – стінописом – Трипілля (V–II тис. до н. е.), що ставить українську культуру першою у ряді найдавніших культур світу порівняно зі стінописами Стародавнього Єгипту (III–I тис. до н. е.), Урарту (I тис. до н. е.), Індії (VI–VII ст. н. е.). Важливі висновки дослідників про місцеві етнічні корені трипільської культури про те, що вона не була прийшлою, а мала свої автохтонні джерела. Високий мистецький рівень ужиткового мистецтва, орнаментального оздоблення, створеного нашими пращурами, продовжував існування після трипільської доби. Є свідчення, що язичницькі й князівські будівлі розписувалися розкішними орнаментами як на дереві, так і на мурованих стінах із виразними рисами національної самобутності.

На різних етапах існування етносу українське народне декоративне мистецтво було важливою складовою духовного буття і відображало його самобутність, забезпечуючи безперервність духовного зв'язку між поколіннями.

Петриківський розпис зародився у вигляді селянського хатнього малювання. Виникнення традиції розпису стін пов'язане з матеріалом, із якого будувало житло населення степової частини України, – глиною, побіленими стінами. Біле тло стіни слугувало для селянина чистим полотном, на якому розгорталася творча фантазія петриківчанина. Виникає навіть своєрідний термін «мальована хата», тобто така, яка була щедро декорована настінним

розписом і вирізнялася своєю барвистістю та красою. Художник Микола Дека з дружиною вирішили відродити давню традицію і розписали свою хату [41] (рис. 1.1).



Рисунок 1.1 – Хата, розписана у стилі петриківка

*Джерело:* [41]

Художні особливості петриківського малювання зумовлені кліматичними умовами місцевості, географічним розташуванням у степовій зоні, рослинністю, естетичними смаками та вподобаннями селян.

Свою назву петриківський декоративний розпис отримав від села Петриківка, що розташоване на Дніпропетровщині, на березі степової річки Чаплинка. Село було засноване 1772 р. Петром Калнишевським – останнім кошовим отаманом Запорозької Січі, що став ініціатором переселення козаків зі старовинного козацького селища Курилівка. Спочатку село Петриківка входило до Полтавської губернії, а коли була заснована Катеринославська губернія – увійшло до складу Новомосковського повіту цієї ж губернії та стало центром Протовчанської паланки (округи).

Після ліквідації Запорозької Січі жителі села Петриківка почали називатися «казенними» або «державними», тоді як сусідні з Петриківкою села

були віддані указами Катерини II у володіння місцевим поміщикам. Отже, петриківчани не знали кріпаччини. Цей аспект і посприяв розвитку «вільного» народного мистецтва [1].

Також вважається, що петриківський розпис походить від селянського хатнього стінопису. Вкривати стіни розписом у різні періоди було притаманно для багатьох частин України, причому різні регіони мали свої особливості. Зовнішні стіни хат було прийнято розмальовувати наново кожної весни або двічі на рік. Окрім стін розписом вкривали побутові речі з дерева та інших матеріалів, особливо скрині, зокрема весільні. Пізніше виникли так звані «мальовки» – розписи на папері, які майстрині могли готувати задалегідь і прикрашати таким чином внутрішні стіни хат. Є також зразки наддніпрянських ікон з рослинним орнаментом, які датують кінцем XVIII століття і вважають прообразом сучасного петриківського розпису. Найдавніші зареєстровані в Україні осередки настінних розписів з рослинним орнаментом у другій половині XIX століття або на початку XX століття знаходилися на Дніпровщині, Слобожанщині, Поділлі та Уманщині. Імовірно, розписи цих осередків мали спільне або принаймні пов'язане походження. Орнаментальні розписи на стінах і папері були характерні для багатьох селищ Дніпровщини, проте найбільшого поширення та розвитку вони набули у Петриківці, яка і стала основним осередком петриківського розпису. Хатнє малювання у формі стінопису існувало в Петриківці принаймні від 1860-х років, а малювання на папері – від кінця XIX століття. З часів Нової Січі до середини XIX століття ці землі активно заселялися в першу чергу вихідцями з Полтавщини та Слобожанщини. Імовірно, саме з цими переселенцями традиції розпису потрапили в сучасний осередок у Петриківці. Не збереглося згадок про настінне народне малювання на Полтавщині у XIX столітті, проте були відомості про стінописи Слобожанщини, наприклад, у 1860-х роках у Куп'янському повіті Харківської губернії. Тому припускали, що традиції петриківського розпису походять саме зі Слобожанщини. В той же час існують скрині з декоративним квітковим розписом з Полтавщини, датовані другою половиною XIX століття.

За іншою версією цей розпис походить з Поділля через Уманщину, проте там стінописи з рослинним орнаментом вперше зареєстрували суттєво пізніше.

Невідомо, коли саме сформувалися традиції розпису та їхні особливості в різних регіонах. Немає детальних історичних згадок про петриківський розпис до початку ХХ століття, коли ним зацікавився етнограф Дмитро Яворницький з Катеринослава. За його дорученням молода художниця Євгенія Евенбах збирала та перемальовувала зразки народної творчості Катеринославщини у двох експедиціях 1911 і 1913 років, зокрема, стінописи. Ці знахідки лягли в основу виставки в Петербурзі 1913 року. Саме цей рік і вважають роком першої фіксації петриківського розпису. Серед перших дослідників петриківського розпису була також Євгенія Берченко. У 1928 році в Ленінграді вона організувала виставки колекцій настінного малювання. Окремо виставлялися петриківські розписи на папері, якими обклеювали частину стін та розвішували як рушники. У 1935 і 1936 роках відбулися виставки петриківських майстрів у Києві, Ленінграді та Москві, на яких були представлені роботи Тетяни Пати, Надії Білокінь, Ярини Пилипенко, Ганни Ісаєвої, Василя Вовка і Галини Павленко. Це значно сприяло популяризації петриківського розпису, який до цього був майже невідомим у широких колах. Після виставок у 1936 році першими з майстрів петриківського розпису здобули почесне звання «майстра народної творчості» Тетяна Пата і Надія Білокінь. Протягом цих же 1935 і 1936 років в Петриківці було організовано спеціальну дворічну школу декоративного малювання, якою керував художник і мистецтвознавець Олександр Статива. Головним педагогом у цьому закладі стала Тетяна Пата, що навчила тут петриківському розпису ціле покоління майстрів, які згодом сформували його як сучасне мистецтво. Тетяну Пату часто вважають засновницею школи петриківського розпису, хоча сама вона у відповідь на таке зазначала, що продовжувала традиції, які перейшли до неї ще від бабусі [2].

У 1998 році творчий колектив і будівля Експериментального цеху петриківського розпису стали основою для створення Центру народного мистецтва «Петриківка», яким з того часу керує народний художник України Андрій Пікуш. У сучасних умовах колектив Центру вважається творчим ядром

осередку петриківського розпису. Колектив об'єднує близько 40 провідних майстрів з Петриківки, серед них, станом на 2011 рік, було 25 членів Національної спілки художників України, 7 заслужених майстрів народної творчості України. Зокрема, в цьому закладі працюють або працювали до 2010-х років такі відомі майстри, як Володимир Глущенко, Ніна Турчин, Валентина Дека, Лідія Булавін, Марія Яненко, Валентина Панко, Галина Назаренко. У той же час немало значних майстрів живе у Петриківці, не працюючи в цьому закладі, а декілька інших художників з класичної петриківської школи живе та працює в різних містах України, розвиваючи «петриківку» там.

«Укрпоштою» випущено блок поштових марок 2013 року з репродукцією роботи «Півень у квітах» Володимира Глущенка (2009 р.), «Петриківський розпис» (2010 рік). У 2000, 2010 і 2013 роках були випущені поштові марки з репродукціями петриківського розпису. Зчіпка 2000 року присвячена Тетяні Паті та містить її портрет і дві марки з зображеннями двох робіт художниці. У 2010 році була випущена марка «Петриківський розпис» номіналом «V» у серії «Власна марка» з купоном, призначеним для друкування сюжетів на замовлення. 2013 року вийшов блок марок «Краса і велич України: Дніпропетровська область», більшу частину якого займає репродукція роботи Володимира Глущенка. Все це свідчить про поновлення уваги до традицій петриківського розпису та його значення для розвитку української культури. [2]

З 2007 року щорічно, переважно у вересні, проводиться обласний фестиваль народної творчості «Петриківський дивоцвіт», на який традиційно збирається багато майстрів петриківського розпису, а також представників інших напрямків народного мистецтва. На фестивалі проводяться ярмарок, майстер-класи, виставки, концерт тощо. У 2013 і 2014 роках фестиваль проходив у місті Дніпро, а у всі інші роки до 2016 включно – у Петриківці. У 2012 році відкрито нову спеціальність фахівця з петриківського розпису у Дніпропетровському театральном-художньому коледжі, де викладає петриківська майстриня Тетяна Гарькава, учениця Федора Панка. 2012 року Міністерство культури України визнало петриківський розпис об'єктом (елементом) нематеріальної культурної спадщини України.

Наприкінці січня 2013 року було зареєстровано логотип «Петриківка», який створила заслужений майстер народної творчості України Людмила Горбуля (рис. 1.2). Його безкоштовно передали громаді і майстрам селища, аби вони могли доводити покупцям автентичність своєї продукції. 5 грудня 2013 року петриківський розпис було включено до Репрезентативного списку нематеріальної культурної спадщини людства ЮНЕСКО. 20 травня 2016 року Національний банк України ввів у обіг дві пам'ятні монети «Петриківський розпис» у серії «Українська спадщина» номіналом 5 гривень (нейзильбер) і 10 гривень (срібло), офіційна роздрібна ціна яких на момент виходу складала відповідно 38 і 916 гривень [2].



Рисунок 1.2 – Логотип «Петриківка»

*Джерело:* [2].

У наш час петриківський розпис набув дуже широкого використання у побуті для розпису стін, фасадів будівель та посуду. Насамперед широкого застосування набуває сувенірна продукція для туристів та місцевого населення. Серед таких виробів багато декоративного та ужиткового посуду, підвісів різного призначення, ялинкових прикрас, картин та різного вигляду панно (рис. 1.3). Також сучасні технології дають можливість декорувати текстильні вироби принтами та ручним розписом акриловими фарбами за мотивами петриківки.



Рисунок 1.3 – Сюжетне зображення побутових речей у стилі петриківського розпису

*Джерело:* [2].

## 1.2 Принципи створення орнаментів на основі петриківських мотивів

Однією з особливостей петриківського розпису є те, що художники ніколи не виконують попереднього малюнка – композицію майбутнього орнаменту, свій творчий задум вони до найдрібніших деталей виношують в уяві. Коли все визріло, втілюють свій намір у відповідному матеріалі.

Тільки багата творча уява дозволяє майстру відсікти у побаченому зайве, спростивши й опоетизувавши до реально впізнаного – стилізувати. Розвиває таку уяву спілкування з природою, знайомство із шедеврами народної декоративної творчості, спостереження за роботою визнаних майстрів, вивчення фольклору, навчання основ українського декоративно-прикладного мистецтва та художніх традицій народного розпису. Поєднання цих засад уможливорює створення нових фантастичних, небувалих у природі, але зрозумілих і близьких форм представників флори і фауни.

Пошук мотивів у природі потрібний для самостійної творчості, від якої невід’ємні життєві почуття. Важливим є постійне спостереження за об’єктами природи із запам’ятовуванням їхніх кольору, форми, взаємозв’язку, адже надалі вони можуть стати основою для багатьох декоративних композицій. Інший процес творчої роботи полягає у тому, що у вибраний мотив, об’єкт чи форму,



наприклад, у разі зображення квітки, вноситься зміна, незначна поправка з метою виокремлення головного для досягнення найбільшої декоративної виразності.

Петриківський розпис – мистецтво традиційне, однак надає майстру можливість у межах художніх традицій змальовувати свій, самобутній і неповторний світ краси народного декору.

Для створення мистецького твору важливою є композиція – його побудова, доцільне поєднання всіх його компонентів у художньо-естетичну цінність, зумовлену логікою зображення, естетичним ідеалом, канонем; це структура, взаємозв'язок найважливіших елементів художнього твору, від якого залежить увесь його зміст і лад. Основними засобами і категоріями композиції є рівновага, ритм, масштабність, пропорція, симетрія, асиметрія, статика та динаміка.

Композиції класичного петриківського декоративного розпису властива в основному симетрична рівновага, відповідна масштабність мотивів щодо сусідніх елементів і твору в цілому. Велике значення має гармонійний контраст: пряма лінія чергується зі звивистою, гостре з округлим, основні кольори спектра зіставляються з доповняльними. Композиція (її розташування, масштаб і барвистість) завжди органічно поєднується із формою виробу, який розпис декорує, та матеріалом, із якого той зроблений.

Закінчена композиція твору, за влучним виразом видатного майстра петриківського декоративного розпису Ф. Панка, це коли «ні додати, ні відняти», тобто гармонійне, органічне поєднання всіх композиційних елементів, чітка узгодженість усіх частин композиції.

На розвиток петриківського розпису впливали багаті й щедрі форми місцевої флори і фауни, які народні майстри стилізували, створюючи фантастичні ружі, дерева, півні, зозулі тощо [1].

Розглянемо основні види мазків, які використовуються в техніці петриківського розпису.

«Зернятко» – мазок, який може накладатися найлегшим дотиком або найбільшим натиском (рис. 1.4). Спочатку кінчиком пензлика торкаємося

паперу, а потім плавним натиском прикладаємо пензлика усім ворсом до паперу. Покладений по обидва боки стеблини вістрям назовні, він нагадує колосок. Звідси й назва «зернятко». Ці мазки, покладені симетрично вздовж тоненької стеблинки вусиками досередини, нагадують складний листок білої акації. А мазки, покладені довкола круглої плямочки вусиками до центру, творять розетку найпростішої розгорнутої квітки. Якщо ж такі мазки за тією самою накладають парами, то виходить квітка, подібна до шипшини, а якщо по три – до волошки.



Рисунок 1.4 – Основні мазки петриківського розпису: а – «гребінчик»; б – «зернятко»; в – «горішок»; г – «перехідний мазок»

*Джерело:* [2].

«Криве зернятко» – мазок, для виконання якого кінчик пензлика опускаємо біля вертикальної лінії. Витягуючи тонку лінію вусика, легким поворотом пензля робимо «криве зернятко». Цю вправу треба навчатися виконувати впевнено, легко. «Криві зернятка» можуть бути з короткими і видовженими вусиками. Велике значення має те, яким пензлем виконується мазок. Навіть найкращим колонковим пензлем не намалювати «криве зернятко» з таким довгим і тонким вусиком, який можна зробити котячим пензлем.

Отже, пензель добирають відносно задуму. Якщо обабіч вертикальної лінії нанести «криві зернятка» з видовженими вусиками, утворюючи майже однакові групи з таких мазків, то малюнок нагадуватиме «пірчасте листя». Інтервали між групами мазків бажано робити теж однакові. Якщо «кривенькі зернятка» нанести вздовж вигнутої лінії, ритмічно зменшуючи довжину вусика, то малюнок нагадуватиме листя папороті. Центральну лінію такого листка можна завершити завитком.

«Вільний мазок» – це мазок різної довжини, різної ширини, під час накладання якого без відриву пензля від паперу може кілька разів змінюватися сила натиску й напрямок мазка.

«Перехідний мазок» — накладається одним пензлем, але двома фарбами, коли одна фарба неначе переміщується з іншою, не утворюючи, однак, якимось дивним чином іншого кольору. Для малювання квітів і листя використовується переважно саме такий мазок. Завдяки йому розпис наче міняється, переливається різними барвами.

«Горішок» складається з двох гребінчикових мазків, вигнутих півлунками і покладених один проти одного (рис. 1.5). Заповнивши між півлунками порожнє місце гребінчиковим або двома-трьома зернятковими мазками, матимемо форму, подібну до лісового горіха, звідки й назва його. Без «горішка» не можна намалювати зав'язі, пуп'янка чи квітки. Зображення техніки виконання ягід та квітів представлено на рис. 1.6 – 1.11.



Рисунок 1.5 – Мазок «Горішок»

*Джерело:* [2].

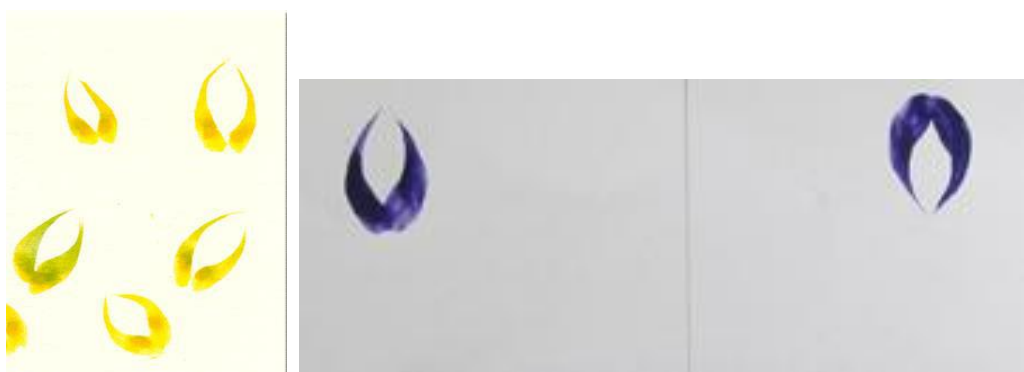

Рисунок 1.6 – Ягоди малини у техніці петриківки

*Джерело:* [2].



Рисунок 1.7 – Техніка виконання ягоди суниці  
*Джерело:* [2].



Рисунок 1.8 – Ягоди кизилу та барбарису в техніці петриківки  
*Джерело:* [2].



Рисунок 1.9 – Ягоди смородини та калини (петриківський розпис)  
*Джерело:* [2].



Рисунок 1.10 – Квітка півонії в петриківці

*Джерело:* [2].



Рисунок 1.11 – Квітки чорнобривців та гвоздики в техніці петриківки

*Джерело:* [2].

В основі петриківського орнаменту лежать рослинні форми. Найтрадиційніший – «бігунець» або «безкінечник», який має вигляд уквітчаної в'юнкої лози, де вигляд лози, квітів, листя, ритм, композиція, колірне вирішення – неймовірна кількість варіантів поєднань (рис. 1.12, 1.13). [13]

«Бігунець» є найпростішою орнаментальною композицією петриківського розпису. Це – стрічкова композиція, що будується на основі чергування рівномірного, ритмічного повторення основного елемента. У кожному з наведених на ілюстрації варіантів стрічкового орнаменту можна виділити основний елемент, що являє собою основу цих малюнків: квітка, широке багатозубчасте та пірчасте листя, листя з ягідками. Водночас у цих, так званих, «бігунцях» ритм закладено і в повторенні поворотів цих елементів та їх кольоровому вирішенні. Таким чином, «бігунець» – досить цікавий та динамічний орнамент, який дає дуже великі творчі можливості при виконанні декоративних панно та оздобленні речей побуту.



Рисунок 1.12 – Візерунок «Бігунець»

*Джерело:* [2].



Рисунок 1.13 – Варіанти візерунку «Бігунець»

*Джерело:* [2].

Класичними є композиційні схеми такі, як «Квітка», «Букет», «Вазон», які походять від настінних розписів (рис. 1.14 – 1.18).



Рисунок 1.14 – «Цибулька», різновиди

*Джерело:* [11]

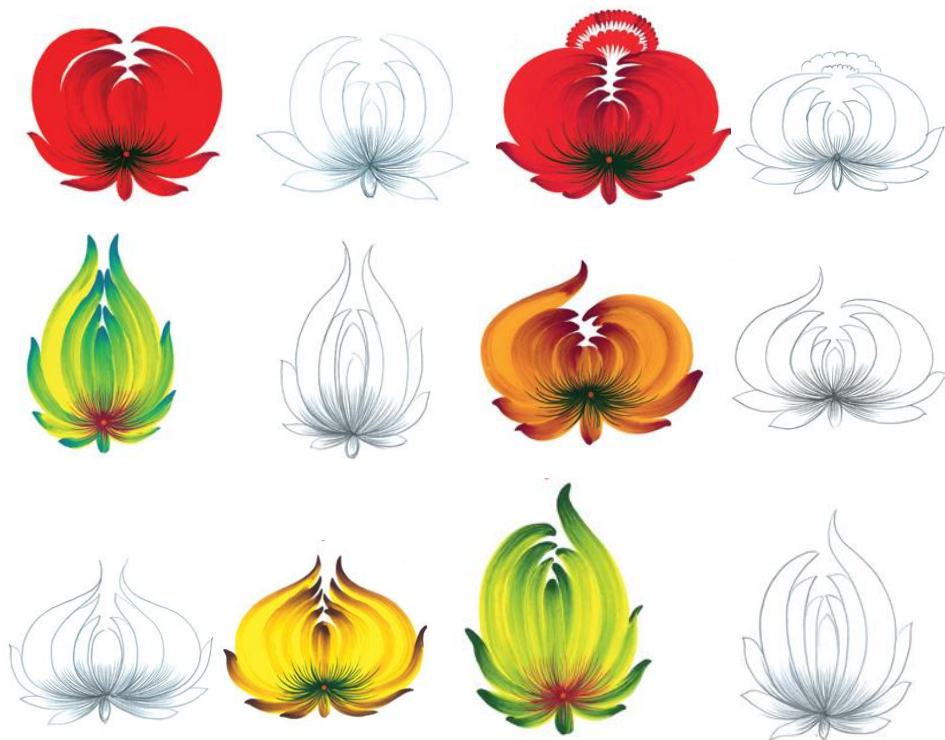

Рисунок 1.15 – «Листя» у петриківському розписі

*Джерело:* [11].



Рисунок 1.16 – Петриківська «Айстра»

*Джерело:* [11].



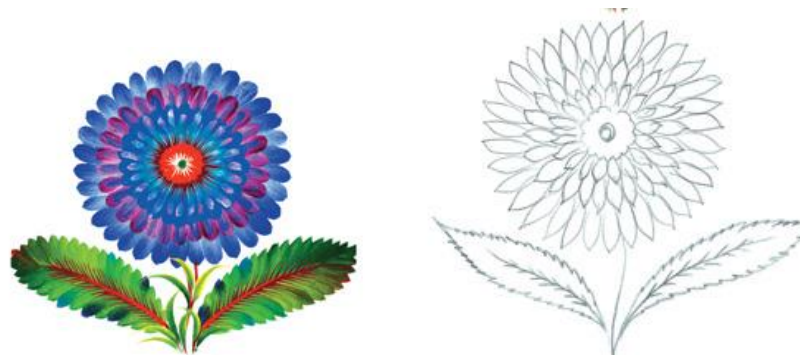

Рисунок 1.17 – Композиційна схема «Волошка»

*Джерело:* [11].



Рисунок 1.18 – Петриківська композиція «Кучерявка»

*Джерело:* [2].

«Квітка» – це невеличка за розміром композиція, яка складається із стеблинки, на якій ростуть три різні квіточки або одна з двома досить розквітлими пуп'янками, облямованими зеленими листочками (рис. 1.19).

Композиція «Букет» – складається з двох-трьох переплетених стеблинок, на яких обов'язково три або більше різних квіток, від двох до п'яти розквітливих пуп'янків або стільки ж дрібних квіточок іншого виду, а ще багато усілякого листя (рис. 1.20). Великою прихильницею таких композицій, як «Бігунець» і «Квітка», була Пелагея Глущенко. [1]



Рисунок 1.19 – Композиція «Квітка»

Джерело: [2].



Рисунок 1.20 – Композиція «Букет»

Джерело: [2].

Композиція «Вазон» представляє собою зображення «дерева життя», вазона з цвітучими квітами, що було центральним мотивом Петриківського розпису (рис. 1.21). Його малювали у вигляді самостійної композиції, але і

робили з нього нескінчену «стрічку», яка велася вздовж цілих стін, переходила на вікна, кути, але центром, початком і кінцевою точкою була хатня піч – найголовніший елемент хатньої оздобы у всі часи життя українців – саме з неї починався розпис і нею закінчувався. Таким чином зображувався цикл дня, року, цілого життя.



Рисунок 1.21 – Композиція «Вазон»

*Джерело:* [2].

Ще одна цікава композиція схема, яку також люблять петриківські майстри, має умовну назву «Килим» (рис. 1.22). Це розташування елементів у висхідному або низхідному ритмі. В таких композиціях квіти ніби виринають із центру аркуша. А від них по боках симетрично розходяться дедалі дрібніші елементи. І, навпаки, від великих, розташованих по краях елементів ніби стікаються до центру дрібніші квіти й пуп'янки. Таким чином, значна увага до петриківських мотивів, їх широке використання у побуті та декоративно-прикладному мистецтві свідчить про актуальність петриківського розпису і у наші часи та можливість використання для оздоблення сучасного одягу. [3]



Рисунок 1.22 – Композиція «Килим»

*Джерело:* [3].

### 1.3. Види сучасного ручного розпису по тканині, техніки їх виконання

Основними техніками розпису тканини в техніці ручного нанесення рисунку є:

- гарячий батік;
- вузликівий батік;
- вибійка на тканині;
- холодний батік;
- вільний розпис.

Гарячий батік передбачає розпис тканини за допомогою гарячого воску та фарби. Після закінчення роботи резерв із тканин знімається.

Вузликівий батік – техніка, при якій непофарбоване полотно вкривається маленькими вузликами, які після профарбування виробу формують певні візерунки. Така техніка також має назву Тай-Дай та має велике застосування у сучасному одязі.

Вибійка на тканині – техніка, у якій штамп із тонких металевих дротиків занурювали в розтоплений віск, а потім прикладали до полотна. Одержані контури малюнка заливали фарбою.

Техніка розпису холодний батик передбачає нанесення рисунків на тканину спеціальними резервними сумішами (резервами) у вигляді замкнутих контурів, після чого у їх межах виконують розпис виробу.

Вільний розпис – техніка, яка виявляє своєрідність почерку кожного художника завдяки довільному нанесенню фарби на тканину. Ручний розпис – можливість розписати хустки на шию, косинки, портъери, скатертини, сумки, одяг та навіть взуття. Невеликі матеріальні витрати, використання відповідної техніки робить вироби індивідуальними [4].

Розпис петриківкою по текстилю можна також віднести до вільної техніки розпису. Для петриківського розпису по тканині використовують акрилові фарби для тканин, які досить стійкі до прання та дозволяють зберегти рисунок протягом всього періоду експлуатації виробу. Щоб на тканині утворився головний елемент петриківського орнаменту «перехідний мазок», потрібно попередньо прогрунтувати тканину (покрита змішаною акриловою фарбою відповідного кольору з водою у пропорції 1:2). Після підсихання ґрунтовки на тканині можемо переходити до нанесення розмітки майбутньої композиції і накладання фарби. При розписі потрібно слідкувати за кількістю води, оскільки її потрібна мінімальна кількість. Інакше тканина може поглинути воду і розмити малюнок [2].

#### 1.4. Характеристика матеріалів та обладнання для художнього розпису тканин

##### 1.4.1 Вибір матеріалів для ручного розпису

Ручний розпис по тканинах можна робити на різних за волокнистим складом матеріалах: бавовняних, лляних, віскозних, ацетатних, триацетатних, капронових, вовняних і з натурального шовку. Проте найчастіше для розпису застосовують натуральні бавовняні, віскозні матеріали, натуральний шовк, а також капронові тканини.

Такі тканини для ручного розпису не повинні мати на собі апрету, замаслювачів, мати добре змочування і капілярність. При розписі важливе значення має ткацьке переплетення тканини, її товщина і щільність. Найкращими для розпису (особливо холодним батиком) є тонкі гладкі тканини полотняного переплетення. У випадку розпису тканин, які мають поверхневу структуру, наприклад, як у джинсу, де спостерігається яскраво виражена діагональ, попередньо потрібно наноситься шар основи для вирівнювання поверхні матеріалу.

Усі види розпису виконують на дерев'яних рамах, які бувають розсувні (можна збільшувати або зменшувати до необхідного розміру за допомогою рухомих рейок і гвинтів) і нерозсувні. Такі рами з обох боків мають внутрішні зрізи шириною 5-6 мм, у які вбивають гострі гачки на відстані рейок рами, щоб не дряпали рук. [6]

#### 1.4.2 Інструменти для розпису способом холодний батик

Для нанесення контурів рисунка резервом застосовують скляні трубочки довжиною 15-20 см з тонкими загнутими кінчиками. На невеликій відстані від кінчика є потовщення – резервуар для резервної суміші. Для набирання резерву кінчик трубочки опускають у резерв і через широкий кінець втягують його у трубочку до заповнення резервуару. Для розпису слід мати набір таких трубочок з отворами різного діаметра. Можна застосовувати також звичайні скляні креслярські рейсфедери або трубочки, у прямий кінець яких вставляється тупа голка. У практиці роботи використовують також медичні спринцівки, у які вставляють вкорочені скляні трубочки з резервуаром.

Якщо зігнутий кінець трубочки має нерівні краї і дряпає тканину, його слід підточити дрібним наждачним папером або напильником.

Для нанесення фарб при розписі способом холодний батик застосовують різні пензлі і тампони. Тампони виготовляють із вати й поролону. Для цього вату накручують на дерев'яні стержні різного діаметра. Кінець намотаної вати

закріплюють ниткою, щоб тампон не спадав з палички під час роботи. Для кожного кольору фарби слід мати окремий тампон. Тампон не повинен бути надто щільним, бо він тоді погано вбиратиме фарбу, і надто м'яким, бо під час роботи буде волохатитись. Поролоніві тампони застосовуються для покриття великих площ [4].

#### 1.4.3 Інструменти для розпису способом гарячий батик

Як і під час роботи холодним батиком, так і для розпису гарячим застосовують різні нескладні інструменти, багато з яких можна виготовити самому. Це штампики, лійки, рейсфедери, ножі тощо.

Пензлі найчастіше використовують щетинні різних розмірів. Ними покривають великі й малі площини рисунка, наносять лінії. Такі пензлі повинні мати дерев'яні ручки.

Рейсфедери застосовують звичайні креслярські, попередньо насаджені на дерев'яні ручки. Між лезами рейсфедера вставляють смужки вати або поролону, щоб збільшити запас резерву. За типом такого рейсфедера для нанесення кількох паралельних ліній виготовляють саморобні рейсфедери різних розмірів. Для нанесення ліній можна використати звичайний столовий ніж, обтягнений трикотажним або тканиною.

Лійки використовують саморобні мідні або латунні різних розмірів з отворами для подавання гарячого резерву діаметром 0,2-0,3 мм. До них припаюють ручки.

Штампики застосовують, коли необхідно нанести часто повторювані форми. Вони бувають тверді та м'які. Тверді вирізають з міді, латуні, Вони можуть бути у вигляді різних геометричних фігур, листочків, квітів, а також різноманітних каталок. Штампик-каталка має вигляд катушки з ручкою, що вільно обертається на осі. Тверді металеві штампики обтягують тканиною або трикотажем. М'які штампики вирізають з фетру, повсті, поролону гострим ножем або скальпелем. До них прибивають дерев'яні колодки з ручками.

Батик-штифт – інструмент, який є найдосконалішим для нанесення на тканину резервної суміші. Існує кілька конструкцій батик-штифта, але всі вони мають один принцип роботи. Робочою частиною батик-штифта є головка – це мідний конус із отвором, з якого виступає голка-штифт. Протилежним кінцем голка впирається в пружину. Батик-штифт повинен мати набір головок з отворами різного діаметра для отримання різних за товщиною ліній. [5]

#### 1.4.4 Види барвників для ручного розпису по тканині

У процесі виготовлення фарб для холодного і гарячого батику застосовують барвники, які добре розчиняються у воді, спирті, мають хорошу покривну властивість у розчинах кімнатної температури, дають широку гаму чистих і яскравих кольорів. Такі фарби мають добре розтікатись по тканині, глибоко її просочувати, за довгого зберігання не випадати в осад і не желатинизуватись. Цим вимогам відповідають активні, прямі, кислотні, хромові (кисотно-протравні), основні й дисперсні барвники. Фарби виготовлені з усіх класів барвників, зберігають у закритому посуді. Для розпису можна використовувати всі групи барвників.

Активні барвники – широко застосовують для розпису бавовняних, віскозних, капронових, вовняних тканин, натурального шовку. Асортимент активних барвників для целюлозних волокон складається з трьох груп:

- барвники холодного фарбування, які мають у своїй назві індекс X (з імпортних – це проціони M, остазини S, гелактини Ф, ксирони);
- барвники теплого фарбування, мають у своїй назві спеціальний індекс (з імпортних це – проціони H, остазин H, ксирон H, гелактин - Д, цибакрони).

Проте, тканини розписані барвниками за індексом X після запарювання виробів під час промивання можуть підфарбовувати фон тканини. Тому для розпису найкращими барвниками є з індексом T і без індексу.



До складу таких фарб входить барвник, сечовина, бікарбонат натрію (питна сода). Сечовина вводиться у фарбу для збільшення розчинності барвника й підвищення ступеня фіксації на тканині; бікарбонат натрію є препаратом, завдяки якому активний барвник вступає у хімічний зв'язок з волокном і цим самим забезпечує стійкість забарвлення. Зазначимо, що фарби, які містять у собі соду, довго не зберігаються, тому розчин соди у фарбу вливається безпосередньо перед розписом.

Рецепт фарби для розпису по бавовняних, віскозних, вовняних тканинах і натуральному шовку, г/л:

- активний барвник – 10-30;
- сечовина – 50-70;
- бікарбонат натрію – 15;
- вода м'яка – до 1 л.

Барвник необхідно змішати із сечовиною, залити гарячою м'якою водою і розмішати. Для барвників з індексом Х температура води має бути не вище 50°C, а барвників з індексом Т і без індексу 80-90°C. Після охолодження розчину перед розписом необхідно влити у фарбу розчин соди.

Рецепт фарб для розпису по капронових тканинах, г/л:

- активний барвник – 10-30;
- сечовина – 20;
- оцтова кислота 80 %-на – 30;
- вода м'яка – до 1 л.

Інший варіант рецепту:

- активний барвник – 10-30;
- сечовина – 50;
- сульфат амонію – 20;
- вода м'яка – до 1 г/л.

Фарбу виготовляють як у попередньому випадку. В охолоджену фарбу необхідно влити кислоту або розчин сульфату амонію.

Після висихання розписаних цими фарбами виробів їх запарюють у ємності протягом 40 хв. за температури 102-103°C (з розчином миючого препарату (1г/л), знову теплою і холодною водою).

Вироби з натурального шовку «оживлюють». Для цього їх обробляють у розчині за температури 30°C, що містить 5 мл/л 30%-ї оцтової кислоти протягом 15-20 хв., вовняні – прополіскують розчином цієї самої кислоти концентрацією 2 мл/л.

Виготовляючи фарби для розпису, використовують прямі, звичайні та прямі світлостійкі барвники. Цими барвниками можна розписувати бавовняні, віскозні, капронові тканини і натуральний шовк. Проте фарби на основі цих барвників мають ряд істотних недоліків. Вони дають недостатню яскравість кольорів з розписування тканин розчинами кімнатної температури, погано рівняють і розтікаються по тканині. За охолодження концентрованих розчинів деяких барвників вони желатинізуються (хризифенні, прямий чорний З, прямий коричневий СХ і КХ, прямий жовтий світлостійкий ЗХ). Проте після нагрівання ці барвники переходять у розчин.

Рецепти фарби з прямих барвників, г/л:

- прямий барвник – 10-15;
- водний аміак 25%-ний – 25;
- сечовина – 20;
- вода м'яка – до 1 л.

Барвник заливають гарячою водою (60-80°C) і добре розмішують, вводять аміак. У разі необхідності, якщо барвник погано розчиняється, розчин необхідно прокип'ятити 1-2 хв. Після цього у розчин ввести сечовину і перемішати. Якщо фарба погано розтікається по тканині й погано рівняє, у фарбу треба ввести 0,5 г/л препарату ОП-7 або ОП-10.

Кислотні барвники використовують для розпису вовняних, капронових тканин і натурального шовку. Застосовують кислотні звичайні й кислотні металовмісні барвники комплексу 1:2. Більшість марок кислотних барвників дають фарби, які добре розтікаються на тканині, мають хороші рівняючі

властивості, яскраві чисті кольори. Розчини цих барвників за кімнатної температури стійкіші, ніж прямих барвників.

Натуральні барвники застосовують для тканин з натурального шовку та капрону. При цьому отримують чисті, м'які, теплі пастельні кольори, проте насичені кольори дістати досить важко. Для розпису можна застосовувати ті самі барвники, що і для гладкого фарбування, проте фарби для розпису виготовляють із концентрованіших відварів цих барвників. Рослин-барвників беруть у 1,5 рази більше, ніж для гладкого фарбування.

Розписувати матеріали слід свіжо виготовленими відварами барвників, бо багато з них вже на другий-третій день випадає в осад. Розпис можна виконувати чистими відварами барвників без будь-яких добавок і з додаванням солей металів: мідного та залізного купоросу, алюмокалієвих галунів. Уведення солей змінює і поглиблює кольори та відтінки.

Зазначимо, що при розписуванні відвари барвників, як правило, рівномірно покривають поверхню і добре розтікаються по тканинах. Фарби з додаванням солей металів покривають менш рівномірно, гірше розтікаються, проте після запарювання ця нерівномірність часто зникає. Кольори, які дістають за розпису натуральними барвниками, збігаються з кольорами гладкого фарбування, але отримуються трохи світліші.

Розписи олійними фарбами можна виконувати на всіх видах тканин. Після розпису цими фарбами виріб не потребує спеціальних обробок для закріплення фарб на волокні. Для виготовлення фарби олійну фарбу спочатку знежирюють. Для цього її витискають з тюбика на будь-який гігроскопічний папір і залишаються на 2-3 год. Фарба після цього робиться сухішою. Її розміщують приблизно з такою ж кількістю розчинника, як і у масляному живописі і застосовують для розпису.

Розпис виконують щетинними або колонковими пензлями. Після кожного змочування пензля фарбою слід робити спочатку пробу на папері, щоб мазок на тканині був чистим. Ці фарби для збагачення кольорів можна змішувати і накладати одна на іншу. Після закінчення роботи виробу дають висохнути

протягом 3-4 днів. Добре висушений виріб можна прати у теплому розчині миючого препарату.

Розписувати тканини можна й олійними фарбами, розмішаними з клеєм ВФ-6, олійним лаком або оліфою. Олійна фарба розмішується лише з клеєм ВФ-6, або з добавками масляного лаку або оліфи до однорідної консистенції. Співвідношення між цими компонентами визначається їх густотою. Розчинником клею ВФ-6 є спирт. Готову фарбу зберігають у щільно закритому посуді.

Розписують тканини також через трафарет, який вирізають з картону, просочивши його оліфою, або з клейонки. Якщо рисунок наносять через трафарет, застосовують підрізані малярні пензлі або одежні щітки. Затирають фарбу через трафарет від країв до центра, щоб не кошлатився трафарет і краще лягала фарба. Наносять її дуже тонким шаром, щоб не втрачався характерний для тканини гриф. Розписані вироби висушують протягом доби. [6]

### 1.5 Техніка виконання ручного розпису

Починати розпис фарбами можна лише після повного висихання резерву. Розписаний резервом виріб не рекомендується залишати більше, як на 24 години, тому що резерв дасть ореол і фарба не буде підходити до контурів рисунка.

Перед початком роботи необхідно зробити пробу фарб на шматочку від тканини, що підлягає розпису. Після висихання фарби висвітлюються й тільки так можна встановити їх точний колір. Для цього на шматок тканини резервом наносять невеликі квадратики й після висихання резерву заливають ці ділянки фарбою, намагаючись досягти забарвлення, яке буде на виробі. Тканини з різних волокон неоднаково вбирають фарби, тому останні слід застосовувати різного ступеня насиченості. Фарби на різних тканинах розтікаються неоднаково. Добре розтікаються фарби на бавовняних, віскозних тканинах, натуральному шовку, трохи гірше – на ацетатних і триацетатних тканинах, ще

гірше – на капронових. Тому при розписуванні останніх пензлик або тампон з фарбою слід підводити до країв зарезервованого рисунка. В процесі розписування тканин, на яких фарби добре розтікаються, під час покриття невеликих площин рисунка тампони або пензлик з фарбою треба ставити у центрі площини й фарба сама рівномірно підтече до країв зарезервованого контуру.

На поверхні тканини фарба досить швидко висихає, тому її потрібно наносити однаково насиченими тампонами швидко й рівномірно. Інакше під час покриття великих площин утворюються ареали й затікання, які є браком у роботі. Великі площини рекомендується заливати зліва направо і зверху вниз.

Необхідно слідкувати, щоб фарба не проходила за межі резервної лінії, що призводить до браку в роботі. Якщо це сталось, то пляму потрібно швидко обвести резервом, а потім такі самі плями ввести у композицію рисунка, щоб маскуванню плями не носило випадкового характеру.

Покривати фарбою площину тканини необхідно за один раз. При перекритті фарбою однієї й тієї самої площини можуть утворитись ділянки темнішого кольору. Якщо за характером рисунку потрібно по кольоровій плямі зробити кілька перекривань кольором, то це виконують нанесенням резервної лінії по висохлій кольоровій площині спочатку для другого перекриття, а потім так само для третього і т.д.

Якщо під час роботи резерв випадково розлився на тканину або потрапив на неї невеликими краплями, ці плями можна замаскувати, перетворивши їх в елементи рисунка.

Під час роботи може бути так, що фон і окремі ділянки рисунку нерівномірно покрились фарбою. Це може бути в тих випадках, коли тампон був неоднаково насичений фарбою, за повільної роботи, високої температури приміщення, коли фарба швидко висихає і не встигає злитись із фарбою на ділянках, покритих пізніше. У такому разі слід зробити друге перекриття фарбою темнішого кольору або нанести резервом рисунок.

Розписані фарбами вироби сушать на рамах в горизонтальному положенні, щоб не підтікала фарба. Після повного висихання вироби запарюють, щоб зафіксувати барвник на волокні. Час запарювання визначається видом тканини і класом барвника, яким була розписана тканина [5].

## 1.6 Розпис акриловими фарбами для тканин

Останнім часом все більш популярною стає розпис акрилом по тканині. Це відмінний і недорогий спосіб зробити одяг індивідуальним, адже на тканину можна нанести практично будь-який малюнок.

Є кілька способів перевести малюнок на тканину. Якщо тканина тонка, біла, то необхідно покласти її на аркуш паперу, приколоти шпильками або заклеїти скотчем, щоб уникнути зрушень, і обвести контури. Для складних композицій або щільної тканини потрібно укласти горизонтально скло або іншу прозору поверхню, яку слід підсвітити джерелом світла. На такому столі з підсвічуванням необхідно укласти лист з малюнком, а зверху – тканину, на якій будуть чітко видно контури малюнка.

Після перенесення малюнка олівцем на тканині можна перейти до фарб. Якщо потрібні різні відтінки, потрібно розвести фарби на палітрі за допомогою води, змішати їх один з одним. Але необхідно зазначити, що змішування акрилових фарб дає більш спотворені кольори, ніж при змішуванні звичайних фарб. Незважаючи на те, що акрилові фарби розводяться водою, вони стійкі до прання і стирання, при дбайливому відношенні малюнок є довготривалої дії.

На стіл для роботи потрібно покласти клейонку та кілька шарів непотрібної тканини для вбирання, наприклад, рушники. Спочатку зафарбовуються світлі ділянки малюнка, потім темніші. Важливо, щоб не було білих пробісків, непофарбованих волокон. За допомогою води можна отримати гарні акварельні розтяжки. Сусідні ділянки краще зафарбовувати через 2-3 години, щоб фарби не змішувалися.

Коли малюнок висохне, тонким пензлем виконуються чорні контури для закінчення композиції. На цьому ж етапі можна малювати поверх фарби, красиво виглядає розпис акрилом контрастного кольору.

Щоб малюнок акрилом на тканини був довговічним, його необхідно закріпити. Для цього потрібно підкласти під лицьову сторону виробу тканину і припрасувати праскою рисунком з вивороту (частина фарби може відбитися на тканині) [6].

### Висновки до 1 розділу

На основі аналізу розглянутого матеріалу щодо характерних особливостей петриківського розпису, технік виконання ручного розпису фарбами по тканині, видів розпису по текстилю та властивостей фарб, які пропонують постачальники сировини, можна зробити висновок щодо вибору матеріалів колекції та техніки виконання розпису для декорування виробів колекції.

Встановлено, що розпис у техніці петриківка є досить актуальним і у наш час, широко використовується в побуті для оздоблення прикрас, побутових речей, у колекціях дизайнерів, творах ужиткового мистецтва. Тому стилізовані рисунки на основі петриківських мотивів можуть бути використані у розробці дизайну рисунку для декорування виробів колекції з джинсових матеріалів для молоді. [2]

Встановлено, що фарби для техніки «батик» не підходять для розпису тканини за мотивами петриківки, оскільки вони мають більш рідку консистенцію та не дають можливості виконувати необхідні мазки та прийоми. Для розпису джинсової тканини за мотивами петриківського розпису раціональним буде застосування акрилових фарб для розпису тканин та використання техніки вільного розпису тканини.

Оскільки для ручного нанесення фарби використовують, в основному, натуральні матеріали, то обрано тканину для виготовлення виробів колекції, а

саме, джинс. Саме ця тканина забезпечує натуральну складову, дозволяє наносити фарбу в техніці ручного розпису та призначена для виробів молодіжної групи. [20]

Також необхідно зазначити, що оскільки джинсова тканина має не гладку поверхню, а яскраво виражене переплетення діагональ, то запропоновано нанесення шару основи білого кольору (підложки) для вирівнювання поверхні перед виконанням мазків та нанесенням кольору. Цей шар фарби також дає можливість більш яскраво проявитися кольорам під час розпису.



## РОЗДІЛ 2. ПРОЕКТУВАННЯ КОЛЕКЦІЇ МОДЕЛЕЙ ЖІНОЧОГО ВЕРХНЬОГО ОДЯГУ З ДЖИНСОВОЇ ТКАНИНИ

### 2.1 Допроєктні дослідження

#### 2.3.5 Характеристика процесу проектування творчої колекції моделей одягу

Головною метою проєктувальників колекцій одягу для вітчизняного та іноземного ринку є підтримання та розвиток швейної галузі та моди в Україні. Відповідність сучасним тенденціям моди та потребам споживача – основні вимоги до виробників.

В усі часи дизайнерська діяльність була спрямована на створення нових товарів. Перш за все, до проєктувальників одягу висувалися вимоги якості, зручності, функціональності одягу та оригінальності оздоблення, не зважаючи на те, що останнього часу переважає мінімалізм та лаконічність деталей крою та оздоблення. Сировинний склад матеріалів та вид переплетення тканини завжди мали велике значення для пошуку ідей для проєктування нових форм та тенденцій для відтворення їх у свої виробках.

Втілення ідеї створення одягу від задуму до готового виробу – дуже трудомісткий технологічний процес, який потребує творчого та професійного підходу. Цей процес потребує поділу проєкту на ряд злагоджених та упорядкованих етапів або задач, які включають в себе ідею-задум, сформовану концепцію, вибір методів проєктування для відтворення його у життя.

#### 2.3.6 Маркетингові дослідження. Дослідження сфери споживання, визначення групи споживачів і виду одягу для проєктування

Маркетинг – це процес планування і втілення задуму, ціноутворення, просування та реалізації ідеї, продукції та послуг шляхом обміну, який задовольняє мету окремих осіб та організацій. Концепцією маркетингу згідно ДСТУ 3294-95 є інтегрована цільова філософія фірми, організації чи людини, яка орієнтується на споживача [40].

В наш час всесвітні зміни в економіці та галузі легкої промисловості на фоні карантинних обмежень, спричинених розповсюдженням пандемії COVID-19, призвели до переоцінки споживчих потреб населення та попиту на певні групи товарів, в тому числі товарів легкої промисловості як у світі, так й в Україні. Великого значення набула торгівля через мережі Інтернет та на платформах соціальних мереж. Сучасні виробники України та вільні майстри індивідуальних оригінальних виробів впевнено реалізують свій продукт на міжнародних Інтернет-платформах, таких як ETSY та AMAZON. Реалізація одягу через мережі Інтернет стала більше нормою, чим виключенням. Тому для формування портрету споживача можна легко проводити маркетингові дослідження для визначення попиту на певні види товарів у вигляді експерименту, а саме тестування «пілотного» зразка. Опитування потенційних покупців та аналіз споживача не єдині способи визначення потреб та вимог до продукції.

Мета кожного товару, який потрапляє на полиці масмаркету або на сторінки Інтернет-магазинів – зустрітися із своїм покупцем, тобто відповідати вимогам певної цільової аудиторії. Тому першою задачею при проектуванні колекції є визначення та вибір групи споживачів, для яких створюється колекція. Отже, формування певних вимог: антропометричних, морфологічних, фізіологічних, психологічних, соціально-демографічних має забезпечити попит на вироби колекції. Для цього є необхідний етап проведення маркетингового дослідження на виявлення цільової аудиторії, що створить можливість створення рентабельного та конкурентоспроможного виробу.

Для визначення портрету власного споживача слід враховувати вік, стать, стиль життя, який ґрунтується на рівні освіти, особистих цінностях, рівні

доходів, середовищі життя та спілкування тощо. Спосіб та стиль життя формує характер споживання та вподобання. Тобто, на основі аналізу антропоморфічних, фізіологічних, психологічних та соціально-демографічних ознак можна сформуувати більш чітке розуміння, яка група споживачів має бути зацікавлена в виробах, які проєктуються.

Розробка колекції спрямована для споживача з наступними ознаками: жінки молодшої вікової групи, мешкають у великих містах та мегаполісах, творчі та емоційні, які добре сприймають оригінальність виробів, орієнтовані на товари з українською національною автентичністю, вільні у самопрояві, платоспроможний шар населення, а також іноземна аудиторія, яка «живе» в мережі Інтернет на всесвітніх Інтернет-платформах для торгівлі ETSY та AMAZON, відрізняється схильністю до покупок оригінальних речей, виконаних з певною символікою, та певного бренду. В нашому випадку акцент зроблено на мотиви петриківки, які виконані ручним розписом фарбами по тканині.

Антропоморфологічні ознаки: зріст – 170, Ог- 88, От – 70, Ост-94, другої повнотної групи. Тип пропорції – мезоморфний, постава – нормальна, тип будови тіла – грудний.

Фізіологічні ознаки: нервова система – врівноважена, терморегуляція – середньо-розвинута, потовиділення – середнє.

Обрана група споживачів характеризується емоційністю, натхненним настроєм та бажанням змін до найкращого. Притаманний темперамент – сангвінік. Особистості, які мають високу психологічну та соціальну активність, працездатність, енергійність, постійний пошук вражень. В одязі віддає перевагу повсякденному стилю, полюбляє джинсовий кастомізований одяг.

Для врахування думки споживачів до вимог, які мають бути враховані під час проєктування промислової колекції джинсового одягу із оздобленням за мотивами петриківського розпису було зроблено аналіз рейтингу кількох сторінок соціальних мереж Instagram та Facebook. Попит на продукцію із національною українською автентичністю, відповідно й попит на бренд петриківка спостерігається у багатьох видів товарів. Джинсовий одяг із ручним

розписом із різним стильовим рішенням має широкий попит серед жінок молодшої вікової групи. Великого значення оригінальності конструкції та оригінальності форм у цих випадках не надається значення. Більшість Інтернет-сторінок реалізують повсякденний джинсовий одяг з полиць масмаркета «старих», звичних для усіх моделей, який оздобили ручним розписом у власних майстернях.

В рамках допроектного дослідження на виявлення прогнозованої цільової аудиторії було проведено експеримент тестування «пілотного» зразка, точніше було взято за приклад звичні моделі жіночих джинсової куртки та штанів, та за допомогою програми Photoshop нанесено стилізований принт у вигляді розпису петриківки кольорового та монохромного зображення. Ці фото товару були розміщені на сторінці платформи соціальної мережі Instagram, оскільки за даними статистики молодь більше часу проводить у цій соцмережі в пошуках оригінальних товарів. Було використано відповідні прийоми налаштування таргетованої реклами для даного товару протягом 7 днів.

За даними експерименту, ця реклама охопила більше 5000 осіб. Переходів за кліком було 276, 15 жінок прокоментували у особисті повідомлення та виявили зацікавленість до придбання товару, у той же час замовники залишали за собою право обирати зображення рисунку, яке буде нанесене на виріб. Це й були потенційні покупці виробів, які проєктуються. Найбільшим попитом користувалися вироби серед жінок молодшої вікової групи, переважно серед студентства, яке потребує самовираження у власній національній приналежності.

Отже, за тиждень тестування «пілотного зразка» виявили конверсію майже в 5 %. Це достатній показник для виявлення рентабельності проєкту колекції.

### 2.3.7 Функціональний аналіз об'єкту проєктування. Визначення споживчих вимог

Дуже важливим етапом в процесі проєктування одягу є визначення вимог щодо якості. На якість одягу впливає не тільки якість пошиття, але й якість сировини, з якої виготовлені матеріали. Бо саме вони забезпечують відповідний мікроклімат навколо тіла, сприяють підтриманню оптимального теплового балансу, що є умовою для збереження життя та здоров'я людини. Нормальна життєдіяльність та працездатність людини забезпечується саме споживчими вимогами, що висуваються до одягу, який споживається, а саме: естетичні, функціональні, гігієнічні, експлуатаційні та економічні. [34]

Функціональність одягу забезпечується за рахунок форм, конструкції, а також матеріалами, які відповідають конкретному призначенню.

В повсякденному житті молода жінка дуже рухлива і потребує зручності під час певних рухів: на роботі в приміщенні – сидіння на стільці, сидіння за кермом, згинання ніг у колінах, ходіння по сходах та згинання ніг у колінах, на вулиці та в транспорті – ходіння, присідання та піднімання рук, на відпочинку присідання та піднімання рук, активні та танцювальні рухи.

Тому до виробів колекції висуваються наступні вимоги:

- 1) естетичні: оздоблення, кольорове оздоблення, оригінальність моделі та форми;
- 2) функціональні: комфорт та зручність у використанні;
- 3) економічні: вартість виробу;
- 4) експлуатаційні: якість пошиття;
- 5) гігієнічні: відповідність конструкції та матеріалів моделі відповідним кліматичним параметрам середовища, загальний теплообмін людини.

Отже, для проєктування промислової колекції жіночого одягу із джинсової тканини із оздобленням за мотивами петриківського розпису найважливішими є візуальні естетичні характеристики та комфортність під час експлуатації, наступне важливе значення – тактильна зручність, що

забезпечується фактурою матеріалів та сировинним складом, останнім є вартість.

### 2.3.8 Технологічний аналіз об'єкту проєктування. Дослідження новітніх матеріалів для виготовлення одягу, вибір матеріалів

Для проєктування колекції було обрано джинсову тканину із сировинним складом 100% бавовна. Ця тканина за час свого існування набула різних властивостей, з'явилося багато її різновидів за сировинним складом, міцністю та поверхневою густиною та відповідно розширився асортимент виробів із джинсової тканини.

Предком джинсової тканини була парусина, пофарбована в колір індиго, яка відрізняється своїми міцними властивостями. З парусини шили намети і вітрила. Містом виготовлення прабатька сучасної джинсової матерії був Нім. Парусину так і називали «тканина з Німа», тобто денім, який і характеризує відому нам джинсову тканину.

Один баварський підприємець, відомий нам як Леві Страусс, мав величезне бажання заробити величезний статок. Свій шлях він почав з того, що привіз цю тканину в Америку, щоб виготовити з неї штани для золотошукачів, які відчували не меншу потребу в наявності міцних штанів, ніж його жага заробити грошей. З цього моменту і став розвиватися попит на джинсові штани.

Леві Страусс став враховувати побажання клієнтів і вдосконалювати моделі джинсів. Крім подвійної строчки, джинси відрізнялися міцно пришитими кишенями і петлями для ременя. Страусс запатентував свій власний винахід - наявність металевих заклепок на кишенях, які і на сьогодні відрізняють класичні джинси.

Сама назва «джинси» походить від порту Генуя – Genoese, в якому замовляв тканину баварський бізнесмен. Злегка перекручена транскрипція цього слова і дала відому до цього дня назву.

У 30-ті роки минулого століття джинсами зацікавився і Голлівуд. У 50-ті роки фанати Джона Озборна активно перевтілюються в штани з деніму. З появою джинсів у жіночому гардеробі обробка виробів стала ще більш різноманітною. З'явилися латки, декоративні розрізи і дірки, стрази, накладні кишені на колінах і стегнах, всілякі застібки, фірмова нашивка, гудзики, вишивка, розпис фарбами та ін. В 80-і роки двадцятого століття модельєри стали використовувати джинсову тканину для пошиття піджаків, топів і інших предметів одягу, а колір тканини перестав обмежуватися класичним індиго.

Джинсовий стиль актуальний поза модою та часом і це, мабуть, найголовніша його риса. Серед аспектів джинсового стилю також можна відзначити:

- зручність у носінні;
- високу міцність виробу, що і забезпечує довговічність одягу з деніму;
- наявність прямих, трапецієподібних, прилеглих та напівприлеглого силуетів;
- оздоблення у вигляді нашивних кишень, різноманітних декоративних строчок (подвійних, звивистих, контрастних), наявність застібок-блискавок, металевих гудзиків і заклепок, аплікацій, тощо. Особливої уваги привертають джинсові вироби із ручним розписом акриловими фарбами;
- геометричний крій – сорочковий, суцільнокроєний, рукава «реглан» та ін.;
- комбідяг - плаття-жилет, комбінезон, плаття-пальто та ін.;
- класичні кольори - індиго і відтінки блакитного. Також актуальним є коричневий, чорний і сірий кольори. У показах модельєрів можна зустріти зелений, червоний та інші кольорові відтінки джинсів.

На сьогоднішній день джинсовий стиль - це одяг для спорту і відпочинку, роботи і подорожей, поїздок і прогулянок. У деяких компаніях допустимо носити джинсові костюми та сукні в якості ділового стилю. У гардеробі кожної дівчини присутні хоча б одні джинси.

З джинсової тканини можуть бути виготовлені не тільки штани, але і інші елементи одягу від нижньої білизни до зимового пальто.

Масовий ринок перенасичений різними варіантами одягу із деніму. Тканина популярна, бо відповідає певним вимогам:

- міцна і стійка до різних видів впливу атмосферних проявів завдяки певному переплетенню ниток;
- повітропроникна, завдяки цьому можна носити влітку;
- не потребує регулярного прасування;
- відсутня статика;
- захищає від вітру та холоду.



Рисунок 2.1 – Різноманіття джинсового одягу

*Джерело:* [35].



Певним недоліком джинсової тканини є зміна лінійних розмірів під час експлуатації та втрата кольору під час прання. Незважаючи на те, що останнім часом великої уваги надають питанням шкоди оточуючому середовищу під час виробництва деніму, його популярність не вщухає [35].

2.3.9 Композиційний аналіз об'єкту проектування. Формування варіантів композиційного, конструктивного і пластичного рішення нової форми одягу відповідно до сучасних тенденцій моди

Дизайнери одягу дуже часто знаходять натхнення у витворах мистецтва. Витвори митців культури дуже часто являються предметом натхнення для світових дизайнерів.

Найсучасніший тренд серед українських та світових дизайнерів – фольк-образи у сучасних виробках. Одним із таких фольк-мотивів є петриківський розпис [39].

Ідея відтворення мотивів стилізованого петриківського розпису не нова та спостерігається у багатьох українських дизайнерів протягом тривалого часу у вигляді вишивки та принтів.

Сучасний бренд OLIZ створює шовкові хустки за мотивами петриківського розпису (рис.2.2) [36].



Рисунок 2.2 – Петриківський розпис у шовкових хустках бренду OLIZ  
Джерело: [36].

Ескізи рисунків для хусток розробляла на протязі шести місяців заслужена художниця Наталя Статива-Жарко, а комбінація кольорів створена із урахуванням рекомендацій Інститута кольору Pantone.

У 2015 році українська дизайнерка Ірина Діль представила колекцію осінь-зима, присвячену петриківському розпису на подіумі України Ukrainian Fashion Week [37].

Візерунки нанесені на одяг у двох техніках – у вигляді принта на тканині та у вигляді машинної вишивки на поясах та кишенях. Принт в свою чергу розроблено у вигляді патерну, тобто елементів розпису, що повторюється. В цілому колекція виглядала дуже сучасно, а такий підхід до використання петриківських орнаментів використано вперше (рис.2.3.).



Рисунок 2.3 – Колекція Ірини Діль за мотивами Петриківки  
Джерело: [37].

Ще одна дизайнер, яка відтворила петриківський розпис у власній колекції – Тетяна Щурова. В її роботах зустрічаються дві техніки: машинна вишивка та ручний розпис по тканині [38].

TATIANA Schurova представляє свою колекцію виробів у штаб квартирі в ЮНЕСКО/UNESCO в 2013 році. Це був важливий крок до розвитку бренду TATIANA Schurova (рис.2.4).



Рисунок 2.4 – Модель колекції Тетяни Щурової із вишикою за мотивами петриківського розпису, представленої у штаб квартирі ЮНЕСКО/UNESCO в 2013 році

*Джерело:* [38].

## 2.4 Розробка творчої концепції

Творча концепція – це основна ідея, яка включає в себе ряд завдань, цілей та вибір методів проєктування колекції моделей одягу. Кожен процес розробки творчої концепції – індивідуальний, та носить авторський характер, оскільки кожен проєктувальник бачить свою, окремо виділену задачу, способи та методи її розв’язання.

Основними етапами процесу формування творчої концепції є вихідні дані допроєктних та маркетингових досліджень. З них можна виділити:

1. Формулювання цілей, завдань та гіпотез їх вирішення.
2. Формулювання очікуваних результатів і критеріїв їх оцінки.
3. Формулювання послідовності дій, їх реалізація та порівняння результатів з поставленою метою за цими критеріями.

### 2.4.1 Визначення творчої ідеї

Проєктування нових форм та колекцій одягу має мету створення образу людини у костюмі, що відповідає естетичній гармонійності та функціональній доцільності системи «костюм-людина-середовище». Для розробки творчої ідеї ми маємо опиратися на допроєктні дослідження, які описані вище у роботі.

На основі даних дослідження виявлено чіткий портрет споживача та обрано виробу колекції жіночого одягу із джинсової тканини, оздоблених за мотивами петриківського розпису акриловими фарбами.

Майбутня колекція зорієнтована на жінок молодшої вікової групи (18-29 років), які мають дохід розміром 15000-20000 грн. у місяць, ведуть активний спосіб життя та мають творчу професію, вільні у самопрояві, в яких відсутня потреба ділового стилю в одязі у повсякденному житті. Переважно, це може бути студентство, яке має оптимістичні погляди на майбутнє, цінує українську національну культуру та підтримує її. Цей тип споживача полюбляє зручний у повсякденному житті одяг, оригінальний за оздобленням.

Майбутня колекція одягу розробляється для використання споживачем у повсякденному житті. Основною ідеєю оздоблення є ручний розпис акриловими фарбами за мотивами петриківки. Натхненням для ідеї були роботи сучасних майстрів, які відрізняються певним стилізованим зображенням та мальовками в монохромних кольорових рішеннях [3]. На основі її робіт виконано фото-колаж «Сучасна Петриківка» (рис.2.5).



Рисунок 2.5 – Фото-колаж «Сучасна Петриківка»

Джерело: [3].

## 2.4.2 Характеристика прогностичної моделі об'єкту проектування

Дизайнерська діяльність зорієнтована на проектування нових речей, нових якостей і нових функцій предметного середовища, тому є інноваційною діяльністю. Але втілити новий унікальний образ в життя можливо, лише проаналізувавши все існуюче по сьогоднішній день.

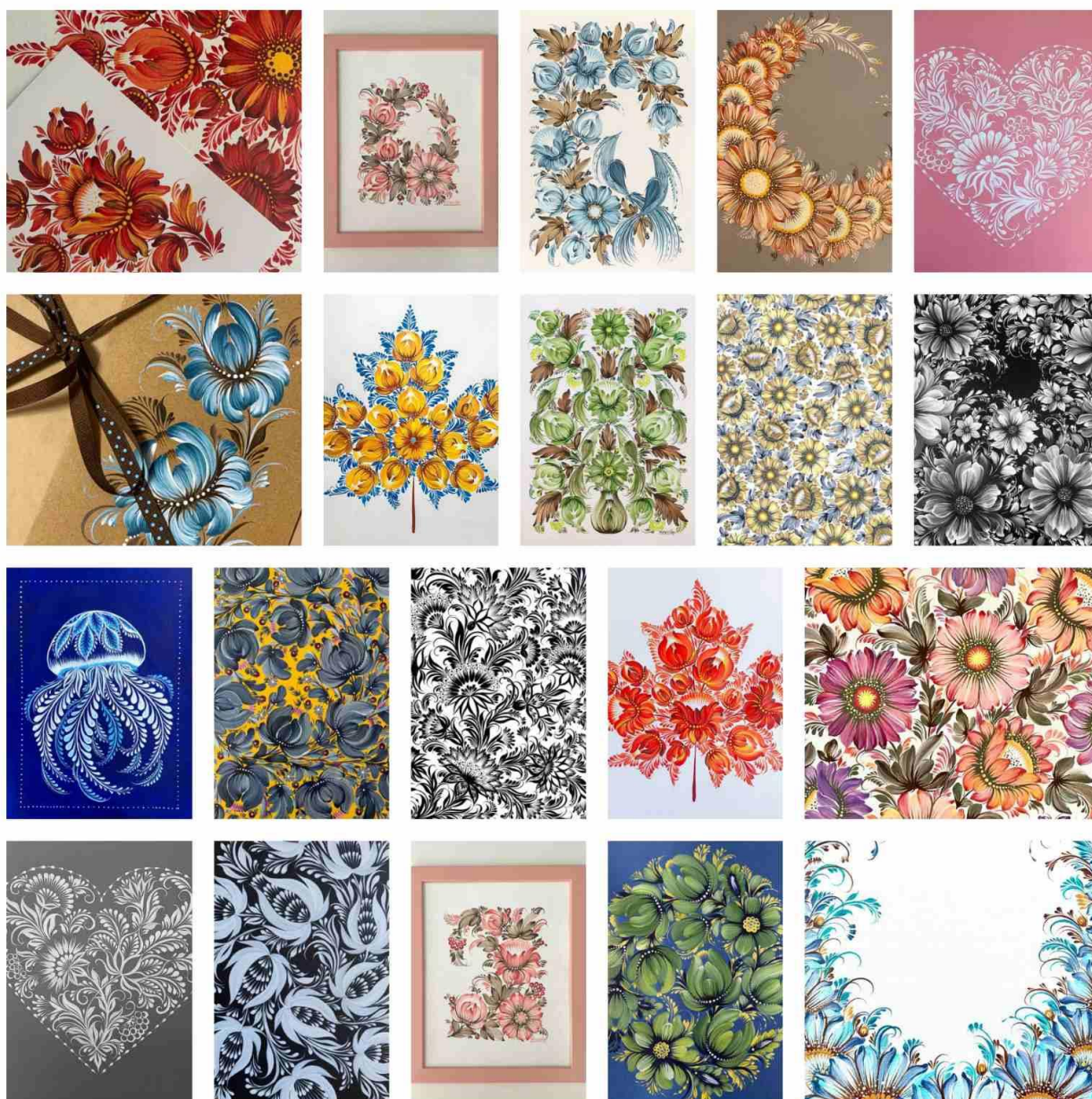
Американський письменник Остін Клеон в своїй відомій на весь світ книзі «Кради, як художник» писав: «Не викрадайте стиль в цілому, запозичте сам образ думок, покладених в основу. Вам не потрібно виглядати як ваші герої, вам потрібно бачити, як вони».

Під час розробки дипломного проєкту використано метод емпіричного дослідження: спостереження, порівняння, експериментальне проектування. Метод порівняльного аналізу пов'язаний з визначенням подібності, відмінності або аналогій між схожими об'єктами. За допомогою методу порівняння з еталонними об'єктами можна отримати вихідні дані для дослідження характеристик порівняльних об'єктів. Метод, що розглядається, є провідним при аналізі історичного досвіду, а також сучасної практики проектування та реалізації дизайнерських об'єктів.

На основі аналізу було виявлено, що джинсовий одяг має свого роду «сталу» класику на деякі моделі. Не залежно від тенденцій моди, в усі часи присутня так звана «класика» джинсових моделей. Деякі моделі, які ми бачимо на сторінках майстрів, які оздоблюють одяг розписом, вільного або напівприлеглого силуету. «Кастом» додає їм особливої оригінальності (рис.2.6).

## 2.4.3 Визначення проєктних завдань, методів і засобів проектування творчої колекції моделей жіночого одягу із джинсової тканини

Проєктна ідея зароджується в процесі проектування: в ескізі – в макеті – в моделі. Початковий етап проектування нового виробу – створення його ескізу. Спочатку виникає прообраз майбутньої речі з врахуванням існуючих проєктних

ідей, технологій, економіки виробництва, досягнень художньої культури (архітектури, живопису, скульптури), а потім її попереднє графічне зображення (ескіз), яке потім доповнюється об'ємними моделями, описами моделей і способу практичного використання. При цьому проєкт набуває конкретних контурів в процесі дизайнерського моделювання.



Рисунок 2.6 – Джинсовий одяг, оздоблений ручним розписом  
*Джерело:* [43], [44], [45]..

Наступним етапом є конструктивне моделювання, тобто видозміна функцій і морфології речі. Морфологія речі – матеріальна форма речі, організована відповідно до її функцій. Конструктивне моделювання може бути:

корективним (удосконалюються функції і форма речі); перехідним (функції і морфологія піддаються переосмисленню для надання об'єкту нових якостей – як приклад, з дизайну одягу можна привести напрям деконструктивізму в дизайні); проєктивним.

Передумовою для створення даної колекції відповідно до допроєктивних досліджень тестового зразку послугував образ молодої розкутої жінки, відкритої до нових вражень, з бажанням сприймати всі кольори життя та проявляти свій піднесений настрій через яскравий повсякденний одяг, із схильністю до проявів національної автентичності.

Для проєктування проєкційної колекції жіночого одягу із джинсової тканини був обраний корективний метод моделювання для удосконалення функцій і форм виробів шляхом використання 1-го, 2-го та 3-го видів конструктивного моделювання [25]. Найширше в колекції представлено перший та другий вид моделювання, який включає перенесення нагрудних, плечових, тальових виточок, додаткове членування деталей (рельєфи, кокетки); зміна конфігурацій контурів деталей, завдяки чому утворюється додаткове прилягання виробу та більш жіночний силует.

Завдяки корективному методу конструювання планується досягти: забезпечення максимальної зручності і комфорту в статиці і динаміці при хорошій якості посадки виробу на фігурі, збереження або обґрунтована зміна балансової характеристики виробу, технологічність і економічність його виробництва, надійність в експлуатації.

## 2.5 Розробка творчих ескізів моделей колекції жіночого одягу з джинсових матеріалів

Відомі світові дизайнери, такі як Christian Dior, починають творчий процес створення колекції безпосередньо із створення ескізів. Не з тканини, не методом наколки, а саме з ескізів. Безпосереднє створення ескізів нових моделей колекції відіграє велику роль у пошуку ідей для проєктів.



Розробка творчих ескізів моделей включає наступні етапи:

- створення перших ескізів силуетних форм майбутньої колекції на основі асоціацій з природними і іншими формами, розробка ескізів моделей;
- створення ідеї майбутньої колекції, відбір найвдаліших ескізів і доопрацювання відповідно до основної ідеї колекції;
- створення макетів моделей на підставі відібраних ескізів, підбір варіантів їх обробки. Можливе створення декількох макетів з тканини, з яких потім буде відібраний найкращий;
- наочне представлення всіх макетів моделей колекції, остаточний відбір моделей.

### 2.5.1 Розробка творчої ідеї для створення колекції

Перед сучасними дизайнерами стоять задачі застосування досягнень науки, техніки та мистецтва у створенні вишуканого стилю жінки. Мода і мистецтво, культура окремих народів знаходяться у постійному взаємозв'язку. Фольк-мотиви та декоративно-прикладне мистецтво являються постійними джерелами натхнення та запозичення ідей сучасних дизайнерів.

Народження ідеї для даної колекції починається з дивовижної, наповненої різноманіттям кольорів та технік виконання декоративно-прикладний розпис Петриківки, який є українським національним культурним надбанням.

Сучасні українські дизайнери відтворюють це мистецтво у своїх колекціях та створюють власні бренди на його основі.

### 2.5.2 Структурний аналіз творчого джерела

Особливістю петриківського розпису є те, що створення орнаментів та композицій базується на зображенні повторювальних елементів: квітка, цибулька, листя, калина, тощо, за допомогою яких створюються неповторні орнаменти та композиції. Ці композиції мають свої характерні ознаки, які

відрізняють його від інших видів українського розпису, наприклад від Самцівського.

Петриківський розпис має в своїй історії багато майстрів, які намагалися зберегти це культурне надбання. Більшість майстрів зберігали сталу кольорову палітру для виконання мальовок. Це було зумовлене використанням натуральних барвників для виготовлення фарб. Майстри старої школи, такі як Н. О. Заярченко, носій третього покоління цієї культури, застосовували для розпису лише гуашеві та темперні фарби [9]. Ці фарби мали тільки натуральну сировину. Сьогодні технології дозволяють використовувати більш широку палітру кольорів. Для петриківського розпису почали застосовувати акрилові фарби як для предметів народного вжитку, так і для одягу. Таким чином з'явилися зображення зовсім в інших, яскравих та монохромних рішеннях. Вдосконалюються техніки виконання розпису. Кожна мальовка має свою доведену до логічного завершення оригінальність. Ці стилізовані зображення надихають на відтворення подібних паттернів в сучасному одязі для молоді (рис 2.7, 2.8).



Рисунок 2.7 – Петриківка в сучасних кольорових рішеннях

*Джерела:* [3].



Рисунок 2.8 – Петриківка у класичному кольоровому рішенні  
*Джерела:* [46]

В ході розробки моделі було обрано монохромні зображення із використанням білого та ледь-блакитного кольору фарби. Це має забезпечити сучасне оригінальне рішення на фоні блакитного джинсового матеріалу. Ледь-блакитний колір застосовуватиметься для досягнення чіткого зображення мальовки, відтворення перехідного мазка.

### 2.5.3 Розробка символ-форми колекції

Призначення виробу та умови його експлуатації – основні передумови для його створення. Виріб має бути зручний, практичний та гарний. Тому його форма, конструктивне рішення, вибір матеріалів, способів обробки і кольору підкоряються основним його функціям: практичній та естетичній.

Форма виробу стає доцільною і виразною при естетично-гармонійному її вирішенні: силует, відповідність пропорційних деталей до пропорцій тіла

людини, відповідність кольору виробу до його призначення. Форму костюма слід розглядати як об'ємно-просторовий об'єкт, що має три виміри [25].

Форму виробу характеризують його силует. Силуетом виробу прийнято називати площинний вираз об'ємної форми, що акцентує її особливості. Не випадково зміна модних напрямів в костюмі характеризується зміною силуетів. Силует швейного виробу залежить від характеру ліній плеча і основної частини виробу, головки рукава, рівня ліній талії і низу.

#### 2.5.4 Розробка ескізного ряду моделей колекції жіночого одягу

На основі першообраної ідеї та джерела натхнення було виконано ескізи колекції жіночого одягу із джинсової тканини із оздобленням за мотивами петриківського розпису, яка складається із чотирьох виробів широкого асортиментного ряду: спідниця, штани, куртка без підкладки та комбінезон-шорти (рис.2.9). Моделі колекції мають класичний, тобто звичний для нашого ока вигляд. Оскільки тканина має доволі щільну поверхневу густину та не еластична, то деякі конструктивні рішення виконані за рахунок членування деталей виробу на рельєфи та шви, для досягнення прилягання.



Рисунок 2.9 – Ескізи моделей колекції.

*Джерела:* розроблено автором

Також для оздоблення було розроблено фор ескізи та дизайн попередніх мальовок, які пропонуються для оздоблення виробів (рис. 2.10, 2.11).



Рисунок 2.10 – Фор-ескізи для оздоблення виробів колекції

*Джерела:* розроблено автором

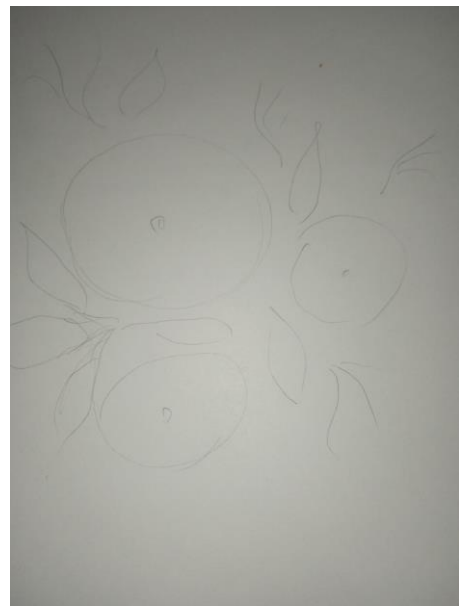

Рисунок 2.11 – Дизайн мальовок для оздоблення виробів  
*Джерела: розроблено автором*

### Висновки до 2 розділу

За результатами даної проектно-композиційної роботи визначена конкретна група споживачів, для якої буде розроблятися колекція: жінки

молодшої вікової групи, емоційні натури, які позитивно сприймають моду, мешкають в мегаполісах, платоспроможний шар населення, котрий потребує регулярної зміни гардеробу та має потребу у ідентифікації із українською національною культурою.

За результатами дослідження ситуацій використання виробів та соціально-демографічних ознак груп споживачів з'ясувалося, що для більшості жінок, які проживають в мегаполісах та займаються активною творчою діяльністю, важливі як естетичні, так і функціональні показники споживчих вимог. Молодь дуже активно користується одягом із джинсової тканини. Кастом джинсового одягу останні кілька років набув активного попиту.

Одне із основних завдань, які стоять перед сучасним дизайнером – це застосування досягнень науки, техніки та мистецтва у створенні вишуканого стилю жінки. Мода і мистецтво взаємопов'язані. Витвори декоративно-прикладного мистецтва являються джерелом для натхнення українських дизайнерів.

Народження ідеї для даної колекції починається з дивовижної, наповненої різноманіттям красок української національної творчості, а саме петриківського розпису. Джерелом натхнення для створення колекції була творчість майстрині Катерини Криволап, яка нині мешкає у Канаді.

Багато дизайнерів використовували в колекціях мотиви петриківки у одязі у вигляді машинної вишивки, ручного розпису та паттерну для друку на полотні тканини.

Творчою ідеєю даної колекції являться розробка методів нанесення ручного розпису за мотивами петриківки акриловими фарбами. Для виготовлення колекції обрано джинсову тканину із сировинним складом 100% бавовни. Задум колекції містить чотири вироби: спідниця, штани, шорти та куртка, які оздоблені ручним розписом акриловими фарбами.

Запропоновано дизайн стилізованого рисунку (4 види) на основі петриківських мотивів для нанесення на вироби колекції в техніці ручного

виконання. Рисунки виконані у монохромному варіанті (біле на блакитному фоні джинсової тканини) для надання виробам сучасного вигляду.



## РОЗДІЛ 3. ПОРІВНЯЛЬНИЙ АНАЛІЗ ВЛАСТИВОСТЕЙ ФАРБ ДЛЯ РУЧНОГО РОЗПИСУ ПО ТКАНИНІ

### 3.1 Вибір фарб для виконання ручного розпису по тканині

Якість нанесення пігментів, в першу чергу, їх стійкість до умов експлуатації, визначаються плівко-утворюючими речовинами, до яких висуваються певні вимоги:

- висока адгезійна міцність (здатність утримуватися на волокнах різної хімічної та фізичної природи та міцно утримувати пігменти у плівці);
- відсутність кольору;
- еластичність;
- механічна стійкість;
- стійкість до дії світла та погодних умов;
- нетоксичність.

Обрати індивідуальний полімер, який відповідатиме всьому комплексу вимог, дуже важко, тому на практиці використовують комбінацію із кількох полімерів. Найбільше розповсюдження нині для ручного розпису по тканині мають акрилові фарби на водній основі для текстильних матеріалів.

Різноманітність акрилових фарб для ручного розпису по тканині на ринку України досить велика. Вони відрізняються ціною та виробником. Тому актуальною задачею стало дослідження можливості застосування акрилових фарб для оздоблення у техніці ручного розпису та дослідження якісних показників отриманих рисунків по тканині. Також має значення, що дизайн стилізованого рисунка створено на основі мотивів петриківського розпису, який передбачає спеціальну техніку нанесення фарби, наприклад, використання «перехідного мазка» або створення тонких ліній у композиції. Все це впливає на вибір фарб для використання.

Для експерименту обрано фарби схожого цінового сегменту, але різних фірм-виробників з різних країн. Оскільки для розробки колекції обрано певну тканину, а саме, джинсову блакитного кольору, то під час придбання фарби враховано, що тканина буде світла. Деякі фірми-виробники класифікують та виробляють фарби для світлих та темних тканин. У таблиці 3.1 наведені характеристики обраних матеріалів.

Таблиця 3.1

Характеристика акрилових фарб для ручного розпису по тканині

Назва фарби	Фірма-виробник	Країна виробник, адреса виробничих потужностей	Вартість, грн.	Призначення
1	2	3	4	5
Акрилова для розпису тканин	Rosa talent	Україна, Волинська обл., м. Нововолинськ	275 грн./упак. (12 кольорів x 20 мл)	Високопігментовані акрилові фарби на водній основі, призначені для розпису світлих та темних тканин різного складу, в тому числі шкіри та замші
Акрилові фарби для тканин DECOLA	Невская палитра	Росія, завод художніх фарб «Невська палітра», м. Санкт-Петербург	275 грн./упак. (12 кольорів x 20 мл)	Фарби для декоративної творчості для тканини, для розпису бавовняних та шовкових тканин

1	2	3	4	5
Javana sunny (Явана текстиль санні)	Kreul (Кройль)	Germany by C.Kreul GmbH&Co.KG	225 грн./упак. (12 кольорів x20 мл)	Акрилові фарби на водній основі для розпису світлих тканин, для натуральних та синтетичних матеріалів

Виробники фарб надають досить детальну інформацію щодо способу нанесення фарби та способу її закріплення. У таблиці 3.2 наведені інструкції щодо умов застосування обраних видів фарб.

Таблиця 3.2

Інструкції щодо умов застосування акрилових фарб для розпису по тканині

Назва фарби, фірма- виробник	Умови застосування, додаткова інформація
1	2
Акрилова фарба Rosa talent	Наносити фарбу на суху та чисту поверхню. При декоруванні готового виробу покласти між шарами тканини плівку (чи інший водонепроникний матеріал) для запобігання просочення фарби. Ретельно перемішувати фарбу перед нанесенням. Для розчинення фарби використовувати фарбу або розчинник для фарб по тканині. Після повного висихання зафіксувати рисунок праскою без пари при температурі, що відповідає складу тканини, через папір або бавовняну тканину. Час припрасування однієї ділянки складає від 5 хв. Рисунок на речах, які не підлягають прасуванню, можна закріпити у духовій шафі при температурі 120°C протягом 20

1	2
	<p>хв. Повна фіксація без прасування та прогрівання відбувається через 48 годин. Прати виріб можна не раніше, ніж через 48 годин. Рекомендується ручне прання або машинне в делікатному режимі м'якими пральними засобами. Температура води не повинна перевищувати 40°C.</p>
<p>Акрилова фарба DECOLA</p>	<p>Фарби для тканин на основі водної акрилової дисперсії, призначені для розпису бавовняних та шовкових тканин. Під час розпису синтетичних тканин рекомендується впевнитися у міцності закріплення рисунку на зразку тканини у відповідності з інструкцією до використання. Тканину попередньо випрати, відпрасувати, натягнути на раму або розкласти на робочому столі. Перед використанням фарбу ретельно перемішати. Наносити фарбу пензлем тонким шаром. Для розбавлення фарб з метою зниження інтенсивності кольору та покращення розтікання використовувати спеціальний розчинник «DECOLA». Просушити розпис 24 години. Припрасувати через бавовняну тканину при температурі, що відповідає бавовняній тканині. Через 48 годин після припрасування допускається прання виробу м'якими миючими засобами при температурі 30-40°C без надмірного механічного втручання. Збереження фарб рекомендується у щільно закритій тарі. Пензлі та інструменти одразу після використання промити водою. При потраплянні на шкіру фарбу змити водою.</p>
<p>Акрилова фарба Javana Sunny (Kreul)</p>	<p>Акрилові напівпрозорі фарби на водній основі. Наносити на світлі натуральні та синтетичні тканини (в т.ч. трикотаж). Не ущільнюють тканину. Наносити на тканину за допомогою</p>

1	2
	<p>пензля, аерографа, аплікатора. Всі кольори можуть змішуватись між собою. Для освітлення розбавити водою (не більше 20 %) або розчинником для фарб по тканині. Наносити на випрану і просушену тканину. Після висихання фіксувати праскою із зворотнього боку протягом 5 хвилин в режимі «бавовна» або «в повітрі» протягом 3 діб. Фарби стійкі до ультрафіолету і до прання при температурі до 60°C. Перед використанням перемішати. Пензлі після роботи промивати водою. Не нагрівати. Не заморожувати.</p>

Як бачимо, фарби мають схожі властивості та способи нанесення, відповідно й способи догляду за виробами також схожі. Однак, фарба Javana Sunny (Kreul) за зовнішнім виглядом являє собою напівпрозору рідину на відміну від двох інших, які мають більш насичений колір.

Під час проведення дослідження виконано однаковий рисунок трьома видами фарб для оцінки певних їх характеристик та властивостей в процесі нанесення рисунку у техніці ручного розпису. Під час виконання рисунку було проведено аналіз і оцінку консистенції та властивостей фарб, їх здатності до виконання прийому «перехідний мазок», який використовується при виконанні композицій саме у техніці петриківського розпису. Також було оцінено здатність наносити контури фарбою тонким пензлем. Для нанесення фарб використано пензлі із синтетичним ворсом різної товщини, довжини та форми. Пензлі з білячого, колонкового та кошачого ворсу не дали змоги виконувати рисунок акриловими фарбами, тому виникла потреба у пензлях з більш жорстким ворсом.

Виконання рисунку здійснено на джинсовій тканині, характеристика якої представлена у таблиці 3.3. [35]

Таблиця 3.3

## Характеристика тканини для нанесення рисунку акриловими фарбами



Вид матеріалу, зображення	Умовне позначення	Сировинний склад, %	Вид переплетення	Поверхня густина, г/м <sup>2</sup>	Ширина, см	Вартість, грн.
Тканина джинсова 	CO/COT Cottone Cotton Baumwolle Cotton	Бавовна – 100 %	Діагональ	400	150	210

У таблиці 3.4 описано порівняльну характеристику процесу виконання рисунку акриловими фарбами в техніці ручного розпису.

Таблиця 3.4

## Порівняльна характеристика процесу нанесення рисунку акриловими фарбами

Назва акрилової фарби, зображення елемента рисунку на тканині	Характеристика фарб під час нанесення на тканину
1	2
	Фарба має щільну консистенцію, не прозора. Основа білого кольору при нанесенні в один шар достатньо вирівнює поверхню та забезпечує яскраву та реалістичну передачу кольору при нанесенні наступного шару фарби, колір відповідає заявленому виробником на упаковці. Консистенція фарби

1	2
<p data-bbox="150 338 414 439">Акрилова фарба Rosa talent</p> 	<p data-bbox="545 338 1473 1021">дозволяє виконати прийом у техніці «перехідний мазок». Після висихання рисунок має невеликий глянець, тканина в місцях нанесення стала більш жорсткою. Але поверхня рисунку не утворює тріщин та заломів при згинанні. Тонким пензлем контур наноситься трохи з ускладненням, потребує розчинення. При цьому під час розчинення спостерігається доволі зерниста консистенція фарби, що не дає змоги нанесення тоненького рівномірного контуру. Для розчинення фарби використовувалась вода. Спеціальні розчинники даної фірми у продажу відсутні.</p>
<p data-bbox="150 1046 414 1146">Акрилова фарба DECOLA</p> 	<p data-bbox="545 1046 1473 2047">Фарба має щільну консистенцію, не прозора. Основа білого кольору при нанесенні в один шар достатньо вирівнює поверхню та забезпечує яскраву та реалістичну передачу кольору наступного шару фарби, колір відповідає заявленому на упаковці. Консистенція фарби дозволяє виконати прийом у техніці «перехідний мазок». Після висихання малюнок має невеликий глянець, але в порівнянні з вищевказаним зразком, виконаним акриловою фарбою Rosa talent, менш виражений. Тканина в місцях нанесення стала більш жорсткою. Але не утворює тріщин та заломів при згині. Тонким пензлем контур наноситься дуже добре, фарба не потребує розчинення, у той же час від розчинення спеціальним розчинником цієї ж фірми-виробника спостерігається рівномірна дрібна консистенція фарби, яка дає змогу</p>

1	2
	нанесення мазків більш тоненького рівномірного шару та контуру. Отже, є можливість виконати оздоблення, яке не буде надто обтяжувати матеріал та ущільнювати його. Зображення більш еластичне в порівнянні з першим варіантом.
<p data-bbox="148 663 480 763">Акрилова фарба Javana Sunny (Kreul)</p> 	<p data-bbox="544 663 1473 2051">Фарба має напівпрозору консистенцію, яка відрізняється від двох попередніх зразків. Основа білого кольору, нанесена в один шар на матеріал, після висихання не проявляється, поглинається матеріалом повністю, що ускладнює нанесення кольорового шару фарби по тому самому контуру. Після нанесення кольорового шару та його висихання також спостерігається поглинання фарби та просочення на виворотній бік тканини. На лицьовій поверхні колір рисунку не яскравий та не відповідає тому, що вказано виробником на упаковці. Консистенція фарби не дозволяє виконати прийом у техніці «перехідний мазок». Після висихання малюнок має тьмяний вигляд, повторне нанесення кольорового шару фарби не змінює ситуації. Не зважаючи на дотримання техніки нанесення шарів фарби, зображення схоже на акварельне нанесення та виглядає розмито. Контури тонким пензлем важко виконати, спостерігається ускладнене нанесення, на пензлі тримається товстою краплею, в той же час спостерігається просочення фарби на виворотній бік. Рисунок після висихання не утворює тріщин та заломів при згині.</p>



### 3.2 Аналіз показників якості щодо виробів колекції, які проєктуються

Згідно ГОСТ 4.45-86 «Изделия швейные бытового назначения. Номенклатура показателей» [35] визначено номенклатуру показників якості, яким має відповідати якісний швейний виріб. Всі показники розділено на чотири групи: група показників призначення виробу, група показників стійкості до зовнішніх впливів, ергономічні та естетичні показники. Для забезпечення якості рисунків, виконаних на тканині акриловими фарбами вручну, найбільш значимими будуть показники з групи стійкості до зовнішніх впливів, до яких згідно стандарту відносяться можливість хімічного чищення, прання та прасування та міцність з'єднання деталей. Вироби розробленої колекції (куртка джинсова, спідниця джинсова тощо) відносяться до групи верхнього одягу, які під час експлуатації підлягають швидше пранню, ніж хімічному чищенню. Тому в якості найбільш вагомого показника якості запропоновано обрати стійкість до дії тепла та вологи під час прання.

Міцність з'єднання згідно вимог стандарту можна оцінювати стійкістю до механічних впливів. По відношенню до нанесеного акриловими фарбами рисунку актуальним буде оцінювання стійкості рисунка до механічного сухого тертя, оскільки рисунок може бути нанесений на виріб в зоні плечей, стегон, грудей та може піддаватись тертю об ремінь сумки або руку в процесі експлуатації виробу. Також експлуатація виробів передбачається в сухих умовах, тому найбільш значимим показником якості для рисунків на тканині запропоновано обрати також стійкість до сухого тертя.

3.3. Дослідження стійкості до сухого тертя елементів декорування, виконаних в техніці ручного розпису

### 3.3.1 Методика проведення експерименту

Випробування стійкості фарбування до сухого тертя проводять згідно ГОСТ 9733.27-83 «Материалы текстильные. Метод испытания устойчивости окраски к трению» [32]. Метод засновано на зафарбовуванні сухої непофарбованої суміжної тканини під час тертя об сухий матеріал, який випробовується.

3.3.2 Методика експерименту та підготовка проб матеріалів для проведення дослідження

Дослідження проведено на пристрої ПТ-4 для визначення стійкості фарбування матеріалів до тертя (рис. 3.1).



Рисунок 3.1 – Схема та зовнішній вигляд приладу ПТ-4 ЦНІВ шовку для визначення стійкості фарбування до тертя

*Джерела:* [32]

Пристрій представляє собою столик 2, на якому закріплюють кільцем 5 пробу, та стержень 3 діаметром 1,5 см, на якому закріплено суміжну пробу.

Суміжну пробу натягують на гумову пробку 3 та закріплюють кільцем 4. Вагову голівку із закріпленою на ній суміжною пробкою опускають на стіл 2, загальний тиск між столом та пробкою дорівнює 1 даН. За допомогою рукоятки 1 стіл переміщують за направляючими на відстані 100 мм по 10 разів в одному й іншому напрямках протягом 10 с.

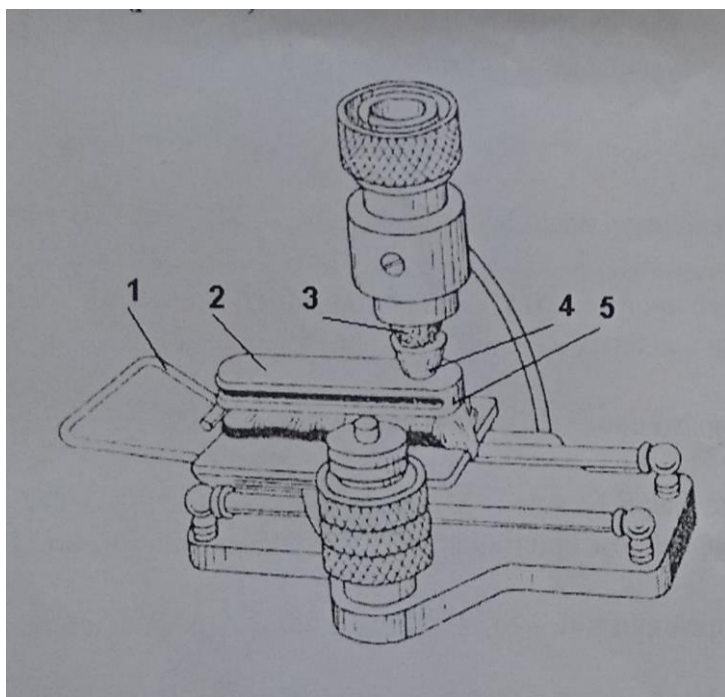
Для дослідження виготовлено проби матеріалу із обраної джинсової тканини розміром 180x80 мм, розкроєні по основі. Вздовж проби нанесено вручну акриловою фарбою смужку шириною 2 см для імітації рисунку на тканині (рис. 3.2). Для кожного випробування виготовлено по три однакові проби.



Рисунок 3.2 – Проба матеріалу з нанесеним рисунком

*Джерела:* розроблено автором

Пробу розміщують на столі 2 приладу, закріплюючи кільцем. Із бавовняної нефарбованої (білої) тканини вирізають суміжну пробу розміром 50x50 мм.

Стійкість до сухого тертя оцінюють по двох показниках:

- по ступеню зафарбування суміжної проби тканини;
- по ступеню висвітлення пофарбованої проби матеріалу.

Порівняння проводять з використанням шкали сірих еталонів для оцінювання висвітлення фарбування та шкали сірих еталонів для оцінки ступеня зафарбовування білої суміжної проби матеріалу (рис. 3.3, 3.4).



Рисунок 3.3 – Шкала еталонів для оцінки міцності фарбування на висвітлення попереднього зафарбування

*Джерела:* розроблено автором

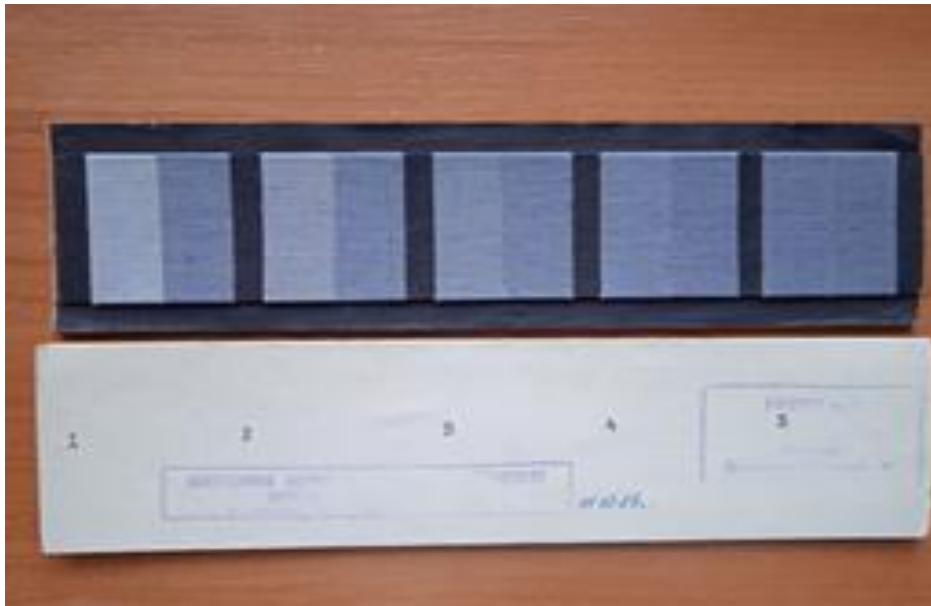

Рисунок 3.4 – Шкала сірих еталонів для оцінювання міцності фарбування на зафарбовування білої суміжної проби (міткалі)

*Джерела:* розроблено автором

### 3.3.3 Результати експерименту та їх аналіз

Випробування проводилось для двох кольорів фарби червоного та зеленого, які було обрано як найбільш яскраві та найбільш контрастні по відношенню до основної джинсової тканини блакитного кольору. Результати експериментального дослідження занесено до таблиць 3.5-3.10.

Оцінювання результатів експерименту проводили порівнянням проб після дослідження з шкалою сірих еталонів та присвоєнням пробам певної кількості балів згідно шкали (від 1 до 5).





Таблиця 3.5

Результати експериментального дослідження для фарби Rosa talent, червоний

Номер проби, назва, фірма виробник	Проба 1 (Фарба Rosa talent, червоний)	
Дослідження	На висвітлення попереднього фарбування	На зафарбовування білого міткаля
Показник	Ступінь зміни зафарбовування елементарної проби, бали	Ступінь зафарбовування суміжної тканини, бали
Проба 1 Проба 2 Проба 3	4 5 4	2 1 2
Фото зразків проб		
Фото зразків проб під мікроскопом		

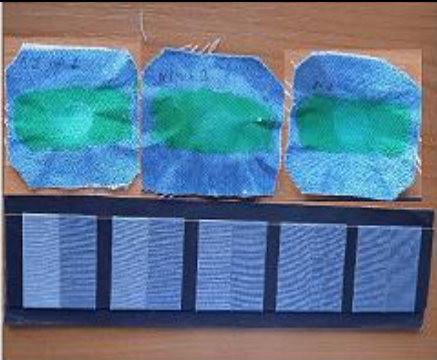
Таблиця 3.6

Результати експериментального дослідження для фарби Rosa talent, зелений



Номер проби, назва, фірма виробник	Проба 1 (Фарба Rosa talent, зелений)	
	На висвітлення попереднього фарбування	На зафарбовування білого міткаля
Показник	Ступінь зміни зафарбовування елементарної проби, бали	Ступінь зафарбовування суміжної тканини, бали
Проба 1	2	2
Проба 2	3	3
Проба 3	2	2
Фото зразків проб		
Фото зразків проб під мікроскопом		

Таблиця 3.7

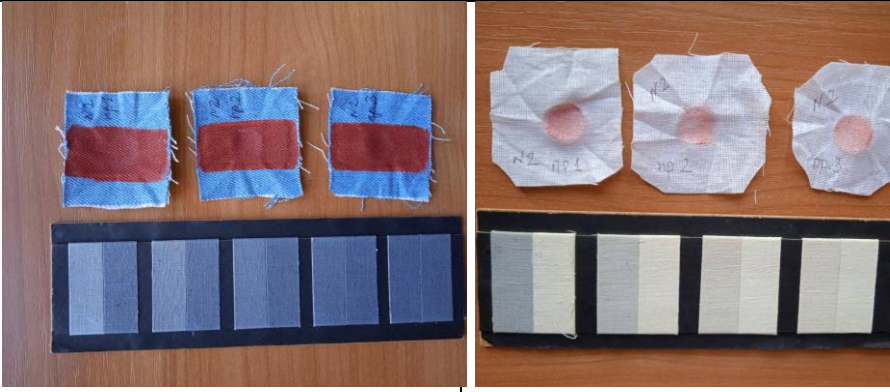
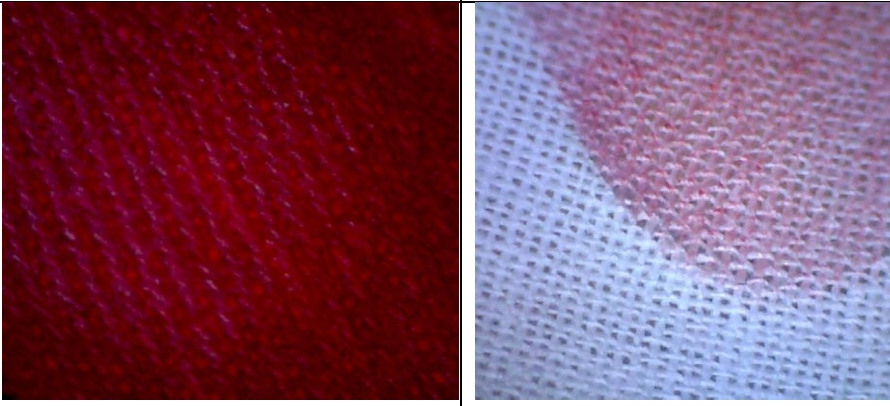
Результати експериментального дослідження для фарби DECOLA, червоний

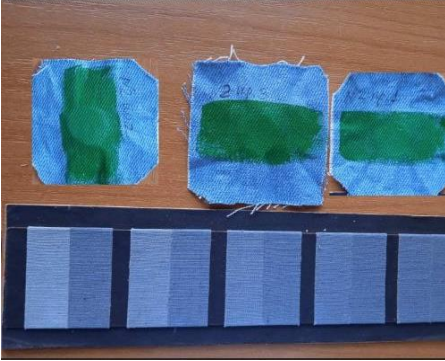
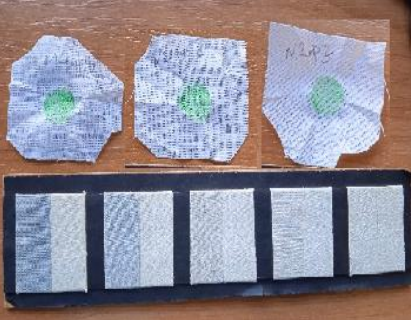
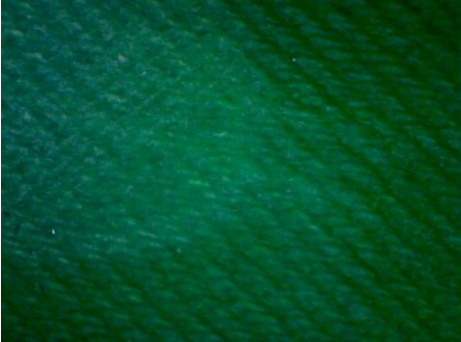

Номер проби, назва, фірма виробник	Проба 2 (Фарба DECOLA, червоний)	
Дослідження	На висвітлення попереднього фарбування	На зафарбовування білого міткаля
Показник	Ступінь зміни зафарбовування елементарної проби, бали	Ступінь зафарбовування суміжної тканини, бали
Проба 1	5	2
Проба 2	5	3
Проба 3	4	2
Фото зразків проб		
Фото зразків проб під мікроскопом		

## Результати експериментального дослідження для фарби DECOLA, зелений

Номер проби, назва, фірма виробник	Проба 2 (Фарба DECOLA, зелений)	
Дослідження	На висвітлення попереднього фарбування	На зафарбовування білого міткаля
Показник	Ступінь зміни зафарбовування елементарної проби, бали	Ступінь зафарбовування суміжної тканини, бали
Проба 1	4	2
Проба 2	3	2
Проба 3	4	1
Фото зразків проб	 	
Фото зразків проб під мікроскопом	 	

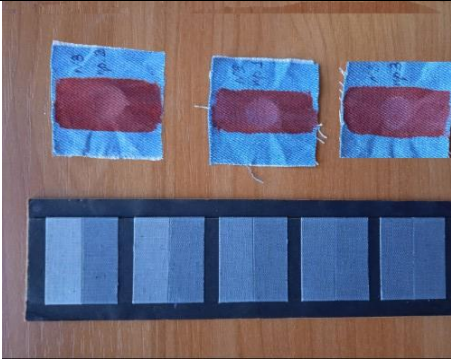
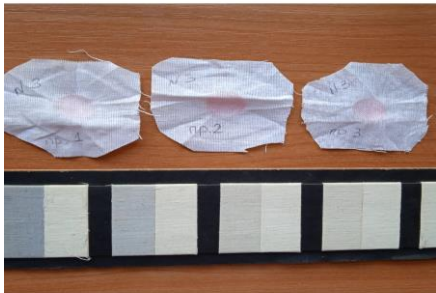

Таблиця 3.9

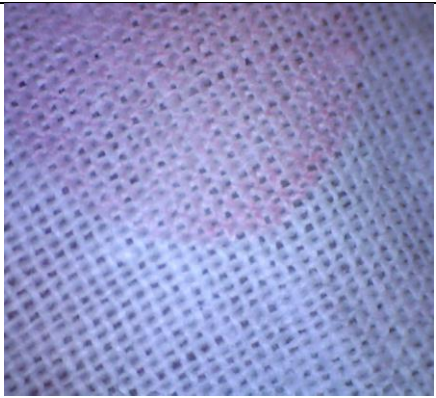
Результати експериментального дослідження для фарби Javana Sunny, червоний		
Номер проби, назва, фірма виробник	Проба 2 (Javana Sunny, червоний)	
Дослідження	На висвітлення попереднього фарбування	На зафарбовування білого міткаля
Показник	Ступінь зміни зафарбовування елементарної проби, бали	Ступінь зафарбовування суміжної тканини, бали
Проба 1	2	4
Проба 2	3	3
Проба 3	2	3
Фото зразків проб		
Фото зразків проб під мікроскопом		

Таблиця 3.10

Результати експериментального дослідження для фарби Javana Sunny, зелений

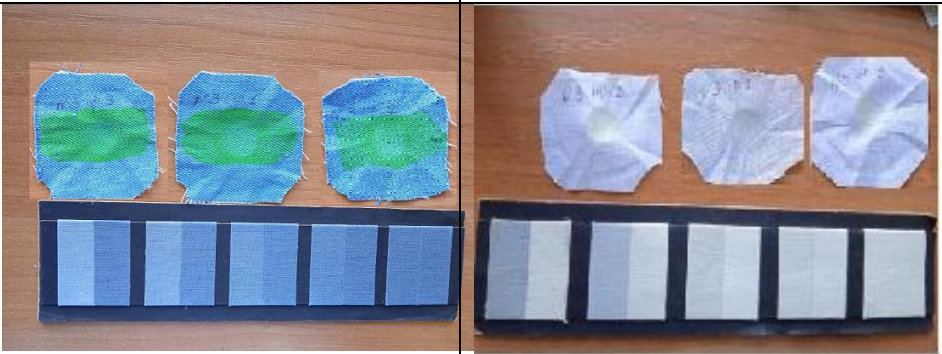
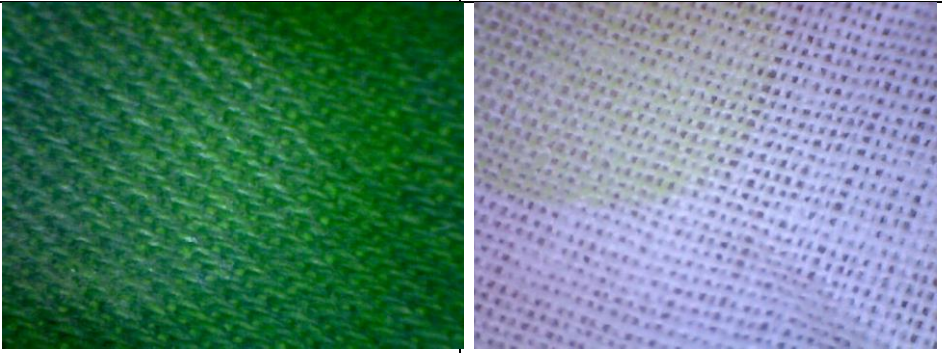
Номер проби, назва, фірма виробник	Проба 2 (Javana Sunny, червоний)	
Дослідження	На висвітлення попереднього фарбування	На зафарбовування білого міткаля
Показник	Ступінь зміни зафарбовування елементарної проби, бали	Ступінь зафарбовування суміжної тканини, бали
Проба 1	2	4
Проба 2	3	3
Проба 3	2	3
Фото зразків проб		
Фото зразків проб під мікроскопом		

На основі аналізу результатів експериментального дослідження можна зробити висновок, що найбільш стійкою до сухого тертя виявилась фарба фірми DECOLA. Найменш стійкою зарекомендувала себе фарба фірми Javana Sunny. Після дослідження для цієї фарби в місцях виконання тертя просвічуються блакитні волокна основної тканини, що може бути викликано тим, що фарба

частково поглиналася тканиною під час нанесення та просочувалась на виворотній бік матеріалу та не утворювала на лицьовій поверхні плівкового покриття.

За результатами дослідження стосовно зафарбовування білої суміжної проби (міткалі) виявлено, що фарба фірми Rosa talent найбільше зафарбувала білі суміжні зразки. А фарба фірми Javana Sunny найменше зафарбувала суміжні зразки.

3.4 Дослідження стійкості до прання елементів декорування, виконаних з використанням техніки ручного розпису акриловими фарбами

3.4.1 Підготовка проб матеріалів до проведення експериментального дослідження

Для проведення дослідження підготовлено проби матеріалу розміром 10x4 см, на які нанесено рисунок акриловими фарбами у вигляді смужки по довжині проби шириною 4 см. Основні проби виготовлено з тієї ж джинсової тканини, яка використана для попереднього експериментального дослідження. Для дослідження було використано зразки двох кольорів фарб, щоб урахувати вірогідність різного поведіння пігменту на дію прання.

На зразок пофарбованої джинсової тканини по периметру пришивали зразок білої тканини розміром 10\*4 см ручними стібками. Згідно вимог стандарту проба виготовлена з бавовни, оскільки основна тканина бавовняна. Таким чином отримували складний зразок, який надалі будемо досліджувати.(рис. 3.5)



Рисунок 3.5 – Зразки проб для визначення стійкості фарб до прання

*Джерела:* розроблено автором

### 3.4.2 Методика проведення експерименту

Дослідження проводилось за ГОСТ 9733.4-83 «Материалы текстильные. Методы испытания устойчивости к стиркам» [33]. Згідно стандарту методика випробування полягає в механічному перемішуванні проби матеріалу, що досліджується, разом із суміжними пробами з білої тканини, які закріплені на основній пробі, у пральних розчинах при певних температурі та часі.

Підготовлені складні проби розміщуємо у ємність, заливаємо розчином, попередньо нагрітим до температури 40°C. Температуру розчину вимірюємо термометром для води. Прання при вищій температурі не рекомендується для джинсових матеріалів та не рекомендовано виробниками акрилових фарб для ручного розпису. Також беремо до уваги, з інструкцій від фарб, які надані фірмами виробниками, що для виробів із ручним розписом акриловими фарбами рекомендовано ручне прання при температурі 40°C. Прання проводимо у скляній ємності об'ємом до 250 см<sup>3</sup>, перемішуючи пробу скляною палочкою. В розчин для

прання додано пральний порошок для машинного та ручного прання для кольорової білизни Persil Color з розрахунку 5 г/дм<sup>3</sup>.

Режими прання наведено в таблиці 3.11.

Таблиця 3.11

Режими ручного прання для проб матеріалу

Вид основного матеріалу, сировинний склад, %	Вид суміжного матеріалу, сировинний склад, %	Температура прання, °С	Час прання, хв.	Час полоскання, хв.	Склад прального розчину, г/дм <sup>3</sup>
Тканина джинсова (бавовна 100)	Віскоза білого кольору (Ввіс -100)	40	30	10	Пральний порошок - 5

По завершенню досліду зразки виймаємо, двічі прополіскуємо в холодній проточній воді протягом 10 хв., після цього їх віджимаємо, розпорюємо, залишаючи шов з однієї сторони, та сушимо на повітрі в підвішеному стані та розправленому вигляді.

### 3.4.3 Результати експерименту та їх аналіз

Оцінку стійкості фарбування проби з нанесеною акриловою фарбою до зміни попередньо пофарбованої тканини та зафарбовування суміжної тканини проводимо за допомогою порівняння проб із шкалою сірих еталонів у балах (рис. 3.6).





Рисунок 3.6– Шкала сірих еталонів

Результати експерименту представлено у таблиці 3.12. та 3.13



Таблиця 3.12

Результати експерименту для червоного кольору фарби

Найменування проби та вид фарби	Стійкість фарбування, бали		
	Зміна фарбування основної проби	Зафарбовування проби білого кольору	Фото проби
Проба № 1 Rosa talent	3	4	
Проба № 2 DECOLA	4	4	
Проба № 3 Javana Sunny	3	4	

Таблиця 3.12

## Результати експерименту для зеленого кольору фарби

Найменування проби та вид фарби	Стійкість фарбування, бали		
	Зміна фарбування основної проби	Зафарбовування проби білого кольору	Фото проби
Проба № 1 Rosa talent	5	4	
Проба № 2 DECOLA	5	4	
Проба № 3 Javana Sunny	4	5	

За результатами дослідження можна визначити, що зелений колір фарби дав більш стійкий результат. Проби, пофарбовані акриловою фарбою зеленого кольору фірм Rosa talent та DECOLA не виявили зміни кольору після прання, однак суміжний білий зразок має незначне пофарбування. Зразок з нанесеною

зеленою акриловою фарбою Javana Sunny має незначну втрату кольору, хоча суміжний білий зразок виявився непофарбованим.

Зовсім інші результати отримали для проб із нанесеною червоною акриловою фарбою.

Усі суміжні білі проби пофарбувалися в значній мірі. Пофарбовані основні зразки фарбами фірм Rosa talent та Javana Sunny мають значну втрату кольору. Під час прання спостерігалася сильно пофарбована пральна рідина. Під час полоскання також спостерігалися залишки фарби, які відлущувалися. В той час проби, пофарбовані акриловою фарбою фірми DECOLA, мали незначну втрату кольору основного зразка та незначне пофарбування суміжного білого зразка.

### Висновки до 3 розділу

Проведені органолептичні та експериментальні дослідження дозволяють зробити висновки, що фарби фірми Javana Sunny (Germany by C.Kreul GmbH&Co.KG) не підходять для нанесення рисунку на джинсових тканинах. Вони надто втягуються в структуру тканини, переходять на виворітній бік виробу, дають акварельного типу рисунок та не покривають поверхню матеріалу плівкою. Крім того, для стилізованого рисунку на основі петриківських мотивів фарби не дозволяють зробити «перехідний мазок» та провести тонку лінію на матеріалі.

За результатами експериментальних досліджень щодо стійкості нанесеної фарби до сухого тертя та стійкості до втрати кольору після прання найбільш стійкою виявилась фарба фірми DECOLA (Невская палитра), яка і рекомендується для виготовлення оздоблення у виробках колекції. Найменш стійкою зарекомендувала себе фарба фірми Javana Sunny.

Фарби одного і того ж виробника червоного відтінку більше втрачають колір порівняно з фарбами зеленого відтінку. В зв'язку з цим прийнято рішення про нанесення рисунку у білих монохромних відтінках на вироби колекції.



## Загальні висновки

Дипломна робота була присвячена розробці конструкції та технології виготовлення колекції жіночого верхнього одягу із джинсової тканини з оздобленням ручним розписом акриловими фарбами.

В ході роботи на основі аналізу розглянутого матеріалу щодо характерних особливостей петриківського розпису, технік виконання ручного розпису фарбами по тканині, видів розпису по текстилю та властивостей фарб, які пропонують постачальники сировини, можна зробити висновок щодо вибору матеріалів колекції та техніки виконання розпису для декорування виробів колекції.

Встановлено, що розпис у техніці петриківка є досить актуальним і у наш час, широко використовується в побуті для оздоблення прикрас, побутових речей, у колекціях дизайнерів, творах ужиткового мистецтва. Тому стилізовані рисунки на основі петриківських мотивів можуть бути використані у розробці дизайну рисунку для декорування виробів колекції з джинсових матеріалів для молоді.

З'ясовано та обрано вид фарб, які за властивостями підходять для ручного розпису у техніці петриківка. Обрано прийоми нанесення фарби на джинсову тканину з урахуванням властивостей лицьової поверхні тканини.

В ході другого розділу за результатами даної проектно-композиційної роботи визначена конкретна група споживачів, для якої буде розроблятися колекція: жінки молодшої вікової групи, емоційні натури, які позитивно сприймають моду, мешкають в мегаполісах, платоспроможний шар населення, котрий потребує регулярної зміни гардеробу та має потребу у ідентифікації із українською національною культурою.

За результатами дослідження ситуацій використання виробів та соціально-демографічних ознак груп споживачів з'ясувалося, що для більшості жінок, які проживають в мегаполісах та займаються активною творчою діяльністю, важливі як естетичні, так і функціональні показники споживчих вимог. Молодь дуже

активно користується одягом із джинсової тканини. Кастом джинсового одягу останні кілька років набув активного попиту.

Одне із основних завдань, які стоять перед сучасним дизайнером – це застосування досягнень науки, техніки та мистецтва у створенні вишуканого стилю жінки. Мода і мистецтво взаємопов'язані. Витвори декоративно-прикладного мистецтва являються джерелом для натхнення українських дизайнерів. Джерелом натхнення для створення колекції була творчість майстрині Катерини Криволап, яка нині мешкає у Канаді.

Творчою ідеєю даної колекції являться розробка методів нанесення ручного розпису за мотивами петриківки акриловими фарбами. Для виготовлення колекції обрано джинсову тканину із сировинним складом 100% бавовни.

Задум колекції містить чотири вироби: спідниця, штани, шорти та куртка, які оздоблені ручним розписом акриловими фарбами.

Запропоновано дизайн стилізованого рисунку (4 види) на основі петриківських мотивів для нанесення на вироби колекції в техніці ручного виконання. Рисунки виконані у монохромному варіанті (біле на блакитному фоні джинсової тканини) для надання виробам сучасного вигляду.

Проведені органолептичні та експериментальні дослідження дозволяють зробити висновки, що фарби фірми Javana Sunny (Germany by C.Kreul GmbH&Co.KG) не підходять для нанесення рисунку на джинсових тканинах.

За результатами експериментальних досліджень щодо стійкості нанесеної фарби до сухого тертя та стійкості до втрати кольору після прання найбільш стійкою виявилась фарба фірми DECOLA (Невская палитра). Найменш стійкою зарекомендувала себе фарба фірми Javana Sunny.

Фарби одного і того ж виробника червоного відтінку більше втрачають колір порівняно з фарбами зеленого відтінку. В зв'язку з цим прийнято рішення про нанесення рисунку у білих монохромних відтінках на вироби колекції.

За результатами дослідження було зроблено висновок, що для оздоблення колекції жіночого одягу із джинсової тканини ручним розписом за мотивами петриківки найбільш придатні фарби фірми DECOLA (Невская палитра).

## ЛІТЕРАТУРА

1. Петриківський декоративний розпис : підручник / Т. Гарькава; за наук. ред. проф. Є. А. Антоновича. – Дніпро : ЛПРА, 2017. – 220 с., іл.
2. Технологія петриківського розпису:сучасні тенденції: навчально-методичний посібник/Упорядники В.А. Яковлева, О.О. Вовченко.– Кривий Ріг:ЗВО «КДПУ», 2019.–70с.
3. [https://www.pinterest.com/search/my\\_pins/?q=kryvolap.ca&rs=typed&term\\_meta\[\]=kryvolap.ca%7Ctyped](https://www.pinterest.com/search/my_pins/?q=kryvolap.ca&rs=typed&term_meta[]=kryvolap.ca%7Ctyped)
4. Сергей Давыдов. Батик. Техника. Приемы. Изделия./Сергей Давыдов – Москва: АСТ-пресс 2010.
5. <https://osvita.ua/vnz/reports/culture/11264/>
6. <https://ladyfactsx.ru/domashne-gospodarstvo/inshe-5/8922-rozpis-akrilom-potkanini.html>
7. Чурилова В.И. (авт.сост) Техника художественной росписи тканей. – Популярное издание. – М.: АСТ, Донецк: Сталкер, 2005. — 171 с.: ил. — (Секреты мастера). — ISBN 5-17-029324-0 (АСТ), ISBN 966-696-738-3 (Сталкер).
8. Мельник Володимир. Декоративний розпис на уроках образотворчого мистецтва. – Тернопіль: Підручники і посібники, 2003. – 64 с.
9. Кириченко М.А. Український народний декоративний розпис: Навч. Посіб. – К.: Знання-Прес, 2006. – 228 с.
10. Ружицький В.А., Малиніна А.О. Основи петриківського розпису: Навчально-методичний посібник. – Харків.: Скорпіон, 2003. – 48 с.
11. Глухенька Н. Татьяна Пата. – К: Мистецтво, 1973.
12. Кара-Васильева Тетяна, Чегусова Зоя. Декоративне мистецтво України ХХ століття. У пошуках «великого стилю». – К.: Либідь, 2005. – 280 с., іл.
13. Українське народне мистецтво / Автори упорядники Б.С. Бутнік-Сіверський, В.Г. Нагай, В.П. Самойлович. – К., 1967.

14. <https://rosa.ua/uk/94-rozpis-tkanin>
15. [https://www.nevskayapalitra.ru/katalog/brand/product\\_type-is-akrilovye-kraski-po-tkani/brand-is-decola/apply/](https://www.nevskayapalitra.ru/katalog/brand/product_type-is-akrilovye-kraski-po-tkani/brand-is-decola/apply/)
16. [https://paint.dn.ua/index.php?route=product/category&path=1\\_21\\_1057](https://paint.dn.ua/index.php?route=product/category&path=1_21_1057)
17. <https://idream.com.ua/catalog/textile-paint>
18. Легка промисловість України [Електронний ресурс]. – Режим доступу : <https://uteka.ua/ua/publication/news-14-delovye-novosti-36-legkaya-promyshlennost-ukrainy-realii-i-perspektivy>
19. Матеріалознавство швейного виробництва. Матеріали для одягу. Супрун Н.П. Підручник з грифом МОНМСУ. Київ, КНУТД. – 2009, 156 с.
20. Супрун Н.П. Конфекціювання матеріалів для одягу: посібник з грифом МОНУ/Супрун Н.П., Дрегуляс Е.П., Волинець Т.О. - К.: Знання, 2008. - 125с.
21. Константинов С.М., Литвиненко Г.Е., Комиссаров О.Ю. и др. Основы проектирования швейных предприятий: Учебник. – К.: Вища шк., 1992. – 375 с.
22. Литвиненко Г.Є., Яцишина Л.К., Малова Т.Л., Константинов С.М. Моделювання і оптимізація технологічних процесів: Підручник. – К.: Вища шк., 2000. – 252 с.
23. Голубев М. И. Современное оборудование в швейной промышленности / М. И. Голубев, О. А. Мишенин, М. А. Труевцева: справочник. — СПб: СПГУТД, 2012. – 475 с.
24. Закон України «Про професійно-технічну освіту» від 10.02.1998 № 103/98-ВР 1341, редакція від 05.01.2013 [Електронний ресурс] / Верховна Рада України. – Режим доступу: <http://zakon4.rada.gov.ua/laws/show/103/98-%D0%B2%D1%80>.
25. Пашкевич К. Л. Сучасні методи дизайн-проектування одягу : конспект лекцій з дисципліни для студентів спеціальності 182 Технології легкої промисловості освітньої програми «Моделювання, конструювання та

художнє оздоблення виробів легкої промисловості», денної, заочної та заочно-дистанційної форм навчання. Частина 1/ упор. К. Л. Пашкевич – К.: КНУТД, 2016. – 32 с.

26. Ассортимент, зовнішня форма та конструктивний устрій моделей одягу: Методичний посібник до виконання практичних та лабораторних робіт для студентів напряму 6.010104 «Професійна освіта. Технологія виробів легкої промисловості» денної форми навчання / Упор.: С.М. Березненко, Н.В. Садретдінова, М.В. Яценко, Т.В. Сокол. – К.: КНУТД, 2012. – 63 с
27. Деталі швейних виробів. Терміни та визначення : ДСТУ 2023–91. – Чинний від 1993-01-01. – К. : Держстандарт України, 1993. – 9 с. – (Національний стандарт України).
28. Методичні вказівки для виконання курсової роботи для студентів денної форми навчання спеціальності 6.010104 "Професійна освіта (за профілем)" / Упоряд.: О.Ю. Удалова. – К.: КНУТД, 2016. – 55 с.
29. Принципы разработки учебно-программной документации для подготовки квалифицированных рабочих в учебных заведениях профессионально-технического образования / Под ред. А. Беляева и др. - М.: Высш. шк ,1983.
30. Білоусова Г.Г., Колосніченко М.В., Масловська Л.О., Курганський А.В., Методи обробки швейних виробів: Навч. Посібник. – К.: МВЦ «Медіаінформ», 2007. – 292 с.
31. Дипломне проектування: методичні рекомендації до написання дипломної магістерської роботи (проекту) спеціальності 015 Професійна освіта (за спеціалізаціями) / Упор.: Т.М. Деркач. – К.: КНУТД, 2019. – 91 с.
32. ГОСТ 9733.27-83 МАТЕРИАЛЫ ТЕКСТИЛЬНЫЕ. Метод испытания устойчивости окраски к трению
33. ГОСТ 9733.4-83 «Материалы текстильные. Методы испытания устойчивости к стиркам».

34. ГОСТ 4.45-86 «Изделия швейные бытового назначения. Номенклатура показателей»
35. [https://astextiles.com.ua/p1457042751-dzhins-denim-plotnyj.html?source=merchant\\_center&gclid=EAIaIQobChMI86vUgufs9AIVEdayCh3\\_XwzTEAQYDCABEgK1CfD\\_BwE](https://astextiles.com.ua/p1457042751-dzhins-denim-plotnyj.html?source=merchant_center&gclid=EAIaIQobChMI86vUgufs9AIVEdayCh3_XwzTEAQYDCABEgK1CfD_BwE)
36. <https://dv-gazeta.info/dneprnews/nasha-petrikovka-vzobralas-na-modnyiy-podium.html>
37. <https://pink.ua/news/10223>
38. <https://ukrburshtyn.com/blog/petrikovskaya-rospis-unikalnoe-iskusstvo.html>
39. <https://histrov.com/moda/petrikovka-glazami-sovremennoj-molodezhi-2013-god/?lang=ru>
40. ДСТУ 3294-95 Маркетинг. Терміни та визначення основних понять.
41. <https://petrykivka.dp.ua/misto-maystriv/>
42. <https://ridna.ua/2013/01/petrykivskyj-rozpys-teper-maje-ofitsijnyj-lohotyp/>
43. <https://www.pinterest.com/pin/862791241121578277/>
44. <https://www.pinterest.com/pin/862791241121578257/>
45. <https://www.pinterest.com/pin/862791241121578234/>
46. <https://www.pinterest.com/pin/74731675056138961/>

УДК687.016

ВОДЗІНСЬКА О. І., ВОРОНА Н. Б.

Київський національний університет технологій та дизайну

## ДИЗАЙН-ПРОЕКТУВАННЯ КОЛЕКЦІЇ ЖІНОЧОГО ОДЯГУ З ДЕКОРУВАННЯМ НА ОСНОВІ МОТИВІВ ПЕТРИКІВСЬКОГО РОЗПИСУ

*Мета.* Розробка сезонної колекції жіночого молодіжного одягу з використанням техніки ручного розпису по тканині на основі трансформації творчого джерела – петриківських малюнків.

*Ключові слова:* дизайн-проектвання, колекція одягу, петриківські малюнки, ручний розпис.

*Постановка завдання.* Петриківський орнамент став художньою візитівкою України. Він є не лише українським декоративно-орнаментальним народним мистецтвом по оздобленню житла та предметів побуту, але й сучасним живописом, який продовжує розвиватися. З 2013 року петриківський розпис включено до списку нематеріальної культурної спадщини ЮНЕСКО. Рослинні візерунки петриківки використовували в різний час для дизайну банківських кредитних карток, поштових марок, монет, в монументальному мистецтві, в декоруванні інтер'єру, активно застосовують у сучасному дизайні одягу.

Індустрія моди є однією із сфер бізнесу, яка активно розвивається. Постійна боротьба за споживача спонукає до розробки нових колекцій в процесі виробництва одягу. Використання декоративних мотивів петриківки при проектуванні та виготовленні сучасних колекцій одягу надає виробам в етнічному стилі особливої автентичності.

*Методи досліджень:* аналітичний, об'єктивне спостереження, метод структурного аналізу.

*Результати досліджень.* Головним з етапів при проектуванні колекції є формування творчої концепції, що несе в собі емоційну складову образу та певний естетичний характер [1]. Творчим джерелом при цьому стали петриківські малюнки, окремі елементи яких використано при розробці стилізованого розпису для оздоблення виробів колекції (рис.1). Для створення візерунку петриківки застосовують чотири типи мазків: «гребінець», «зернявка», «горішок»

та «перехідний мазок», за допомогою яких яскравими барвами традиційно зображають мальовничі квіти, чарівні рослини та дівочі гравці [2].



Рис. 1. Зразки стилізованого розпису на джинсовій тканині

На основі аналізу творчого джерела, його внутрішньої структури, кольорових поєднань та композиційних рішень запропоновано художньо-проектні рішення моделей колекції для жінок молодшої вікової групи з широким асортиментним рядом (рис. 2). Вироби декоровані ручним розписом акриловими фарбами на темному фоні джинсової тканини.

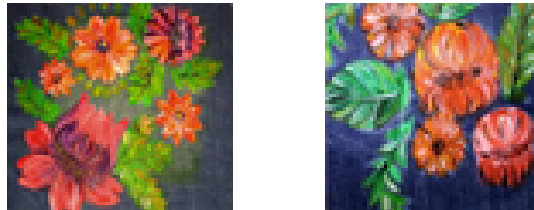

Рис. 2. Зображення моделей колекції

**Висновок.** Поєднання різних видів декоративно-прикладного мистецтва та сучасних тенденцій моди, історії та сьогодення відкриває нові шляхи до створення сучасних креативних колекцій одягу. Перспективним напрямком роботи є науково-обґрунтований вибір фарб для нанесення оздоблення з метою подовження терміну експлуатації виробів.

#### Література

1. Маленська А. М. Розробка колекцій одягу. Навчальний посібник. / А. М. Маленська, К. Л. Пашкевич, М. Р. Смирнова, О. В. Колосівченко – К: ІП «НВЦ «Профі», 2014. – 140 с.
2. Найден О. С. Орнамент українського народного розпису. Витоки, традиція, еволюція. – К.:, 1989. – 136 с.



**ЗАТВЕРДЖУЮ**

Директор ПП «ВЕНСОН» (м. Київ)

\_\_\_\_\_ Олег БІЛОЦЬКИЙ

« \_\_\_ » \_\_\_\_\_ 2021 р.

**АКТ ВПРОВАДЖЕННЯ  
результатів досліджень у виробничий процес**

Ми, що нижче підписалися, директор ПП «ВЕНСОН» БІЛОЦЬКИЙ Олег Веніамінович з одного боку, студентка гр. МГШ-20 ВОРОНА Надія та керівник дипломної магістерської роботи к.т.н., доцент кафедри технології та конструювання швейних виробів КНУТД ВОДЗІНСЬКА Оксана Іванівна з іншого боку, склали Акт впровадження результатів дипломної магістерської роботи на тему «Дизайн-проектування колекції джинсового жіночого одягу із застосуванням оздоблення на основі мотивів петриківського розпису» (затв. наказом № 286-уч. від 04.10.2021 р.) у виробничий процес підприємства.

Основні результати роботи спрямовані на:

- проектування моделей колекції з джинсової тканини для жінок молодшої вікової групи;
- дизайн-проектування рисунку оздоблення для моделей колекції, виконаного в техніці ручного розпису на основі петриківських мотивів;
- порівняльний аналіз фарб для нанесення рисунку на тканину.

Найменування об'єктів впровадження:

- художньо-композиційні рішення моделей колекції;
- дизайн стилізованого рисунку для оздоблення виробів;
- конструкції моделей колекції;
- рекомендації щодо застосування фарб для ручного розпису по тканині.

Результати зазначених розробок впроваджено у виробничий процес ПП «ВЕНСОН» та дозволяють отримати економічний ефект від впровадження.

Керівник ДМР,  
к.т.н., доц. кафедри технології та  
конструювання швейних виробів КНУТД

Оксана ВОДЗІНСЬКА

Студент гр. МГШ-20

Надія ВОРОНА